



**ВКДП 7-00(01).01**

**КЕРІВНИЦТВО  
ЗІ СТРЕЛЕЦЬКОЇ СПРАВИ**

**5,45-мм АВТОМАТИ КАЛАШНІКОВА  
(АК-74, АКС-74, АК-74Н, АКС-74Н)  
ТА 5,45-мм РУЧНІ  
КУЛЕМЕТИ КАЛАШНІКОВА  
(РПК-74, РПКС-74, РПК-74Н, РПКС-74Н)**



**ГРУДЕНЬ 2019**

**ОБМЕЖЕННЯ РОЗПОВСЮДЖЕННЯ:**

обмежень для розповсюдження немає.

**УПРАВЛІННЯ БОЙОВОЇ ПІДГОТОВКИ  
КОМАНДУВАННЯ СУХОПУТНИХ ВІЙСЬК ЗБРОЙНИХ  
СИЛ УКРАЇНИ СПІЛЬНО З НАЦІОНАЛЬНОЮ  
АКАДЕМІЄЮ СУХОПУТНИХ ВІЙСЬК ІМЕНІ  
ГЕТЬМАНА ПЕТРА САГАЙДАЧНОГО ТА ЦЕНТРОМ  
ОПЕРАТИВНИХ СТАНДАРТІВ І МЕТОДИКИ  
ПІДГОТОВКИ ЗБРОЙНИХ СИЛ УКРАЇНИ**



**ВКДП 7-00(01).01**

ЗАТВЕРДЖУЮ  
 Командувач Сухопутних військ  
 Збройних Сил України  
 генерал-лейтенант  
 02 12 / / Олександр СИРСЬКИЙ  
 \_\_\_\_\_ 2019 року

## **КЕРІВНИЦТВО ЗІ СТРЕЛЬЦЬКОЇ СПРАВИ**

### **5,45-мм АВТОМАТИ КАЛАШНІКОВА (АК-74, АКС-74, АК-74Н, АКС-74Н) ТА 5,45-мм РУЧНІ КУЛЕМЕТИ КАЛАШНІКОВА (РПК-74, РПКС-74, РПК-74Н, РПКС-74Н)**

**Військова керівна  
 деталізована публікація  
 командирам  
 (військовослужбовцям)  
 загального застосування з  
 вогневої підготовки**

**ГРУДЕНЬ 2019  
 ОБМЕЖЕННЯ РОЗПОВСЮДЖЕННЯ:  
 обмежень для розповсюдження не має.  
 УПРАВЛІННЯ БОЙОВОЇ ПІДГОТОВКИ  
 КОМАНДУВАННЯ СУХОПУТНИХ ВІЙСЬК  
 ЗБРОЙНИХ СИЛ УКРАЇНИ СПІЛЬНО З  
 НАЦІОНАЛЬНОЮ АКАДЕМІЄЮ СУХОПУТНИХ  
 ВІЙСЬК ІМЕНІ ГЕТЬМАНА ПЕТРА  
 САГАЙДАЧНОГО ТА ЦЕНТРОМ ОПЕРАТИВНИХ  
 СТАНДАРТІВ І МЕТОДИКИ ПІДГОТОВКИ  
 ЗБРОЙНИХ СИЛ УКРАЇНИ**

## ПЕРЕДМОВА

Ця військова керівна деталізована публікація “Керівництво зі стрілецької справи 5,45-мм автомати Калашнікова (АК-74, АКС-74, АК-74Н, АКС-74Н) та 5,45-мм ручні кулемети Калашнікова (РПК-74, РПКС-74, РПК-74Н, РПКС-74Н) (далі – Керівництво) розроблено робочою групою офіцерів в Національній академії сухопутних військ імені гетьмана Петра Сагайдачного спільно з управлінням бойової підготовки Командування Сухопутних військ Збройних Сил України, Центром оперативних стандартів і методики підготовки Збройних Сил України та погоджено з командуванням видів (окремих родів військ (сил)) Збройних Сил України і зацікавленими структурними підрозділами Генерального штабу Збройних Сил України.

Це Керівництво передбачено для застосування, як додатковий методичний матеріал з підготовки військових частин (підрозділів) Збройних Сил України.

Усі питання, що стосуються цієї військової публікації направляти до управління бойової підготовки Командування Сухопутних військ Збройних Сил України на адресу: 04119, м. Київ, вул. Дегтярівська 19, Командування Сухопутних військ Збройних Сил України, або [ubr@ksv.dod.ua](mailto:ubr@ksv.dod.ua).

## ЗМІСТ

	ПЕРЕДМОВА	2
	ВСТУП	5
	ОСНОВНІ ТЕРМІНИ ТА ВИЗНАЧЕННЯ	6
	ПЕРЕЛІК СКОРОЧЕНЬ ТА УМОВНИХ ПОЗНАЧЕНЬ	7
1	ПРИЗНАЧЕННЯ І БОЙОВІ ВЛАСТИВОСТІ АВТОМАТА (КУЛЕМЕТА)	8
1.1	Призначення і бойові властивості автомата (кулемета)	8
1.2	Поняття про будову автомата (кулемета) і роботу його частин	10
2	РОЗБИРАННЯ ТА ЗБИРАННЯ АВТОМАТА (КУЛЕМЕТА)	12
2.1	Порядок неповного розбирання автомата (кулемета)	12
2.2	Порядок збирання автомата (кулемета) після неповного розбирання	16
2.3	Порядок повного розбирання автомата (кулемета)	17
2.4	Порядок збирання автомата (кулемета) після повного розбирання	21
2.5	Примикання і відмикання багнета	23
3	ПРИЗНАЧЕННЯ, БУДОВА ЧАСТИН І МЕХАНІЗМІВ АВТОМАТА (КУЛЕМЕТА), ПРИЛАДДЯ ТА НАБОЇ.	25
3.1	Призначення, будова частин і механізмів автомата (кулемета)	25
3.2	Приладдя до автомата (кулемета)	40
3.3	5,45-мм бойові набої	41
4	РОБОТА ЧАСТИН І МЕХАНІЗМІВ АВТОМАТА (КУЛЕМЕТА)	44
4.1	Положення частин і механізмів до заряджання	44
4.2	Робота частин і механізмів при заряджанні	45
4.3	Робота частин і механізмів при стрільбі	46
4.4	Робота частин і механізмів при стрільбі одиночними пострілами	47
4.5	Затримки при стрільбі із автомата (кулемета) і способи їх усунення	48
5	ДОГЛЯД ЗА АВТОМАТОМ (КУЛЕМЕТОМ), ЙОГО ЗБЕРІГАННЯ	51
5.1	Загальні положення	51
5.2	Поточне обслуговування	52
5.3	Зберігання автоматів (кулеметів) і набоїв	55
6	КОНТРОЛЬНИЙ ОГЛЯД АВТОМАТА (КУЛЕМЕТА) І ПІДГОТУВАННЯ ЙОГО ДЛЯ СТРІЛЬБИ	57
6.1	Загальні положення	57
6.2	Порядок контрольного огляду автомата (кулемета) солдатами і сержантами	57
6.3	Порядок контрольного огляду автомата (кулемета) офіцерами	59
6.4	Огляд бойових набоїв	61
6.5	Підготовка автомата (кулемета) до стрільби	62
7	ПЕРЕВІРКА БОЮ АВТОМАТА (КУЛЕМЕТА) І ПРИВЕДЕННЯ ДО НОРМАЛЬНОГО БОЮ	63
7.1	Загальні положення	63

7.2	Перевірка бою	64
7.3	Приведення до нормального бою	67
7.4	Вивірка прицілу НСПУ, перевірка бою і приведення до нормального бою автомата (кулемета) з прицілом НСПУ	67
8	ПРИЙОМИ СТРІЛЬБИ ІЗ АВТОМАТА (КУЛЕМЕТА)	69
8.1	Загальні положення	69
8.2	Підготування до стрільби	71
8.3	Здійснення стрільби	78
8.4	Припинення стрільби	85
8.5	Прийоми стрільби з упору та із-за укриттів	88
8.6	Прийоми стрільби на ходу	91
8.7	Прийоми стрільби з лиж	93
8.8	Прийоми стрільби при пересуванні	96
8.9	Прийоми стрільби по повітряним цілям	99
8.10	Прийоми стрільби із вертольотів	103
9	ПРАВИЛА СТРІЛЬБИ З АВТОМАТА (КУЛЕМЕТА)	105
9.1	Загальні положення	105
9.2	Спостереження за полем бою і цілевказівки	105
9.3	Вибір цілі	106
9.4	Вибір прицілу, точки прицілювання і цілика	106
9.5	Вибір моменту для відкриття вогню	108
9.6	Ведення вогню, спостереження за його результатами і коректування	109
9.7	Стрільба по нерухомих і цілям, що з'являються	109
9.8	Стрільба по цілям, що рухаються	110
9.9	Стрільба по повітряним цілям	112
9.10	Стрільба в горах	114
9.11	Стрільба в умовах обмеженої видимості	114
9.12	Стрільба в умовах радіоактивного, хімічного та біологічного зараження	116
9.13	Стрільба під час руху автоматника (кулеметника)	117
9.14	Стрільба з вертольотів	118
9.15	Постачання набоями і витрати в бою	119
Додатки:		
1	Балістичні та конструктивні дані 5,45-мм автомата Калашнікова (АК-74 та АКС-74), 5,45-мм ручного кулемета Калашнікова (РПК-74 та РПКС-74) та 5,45-мм патрона до них	120
2	Пробивна дія кулі зі сталевим осердям 5.45 - мм набою при стрільбі з автомата Калашнікова (АК-74 і АКС-74) та ручного кулемета Калашнікова (РПК-74 і РПКС-74)	121
3	Балістичні та конструктивні дані патронів зі звичайним (сталевим) осердям	122
4	Перевищення траєкторії над лінією прицілювання	123
5	Виконання навчальних вправ з вогневої підготовки за системою БАРС з АК-74 (РПК-74)	124
	СПИСОК ВИКОРИСТАНОЇ ЛІТЕРАТУРИ (ДЖЕРЕЛ)	130
	ДЛЯ ЗАМІТОК	131

## ВСТУП

Під час ведення бойових дій в Операції об'єднаних сил (раніше Антитерористична операція) ЗС України (далі – ООС (АТО)) накопичений досвід щодо виконання бойових завдань з застосуванням 5,45-мм автомату Калашнікова (АК-74, АКС-74, АК-74Н, АКС-74Н) та 5,45-мм ручного кулемету Калашнікова (РПК-74, РПКС-74, РПК-74Н, РПКС-74Н) (далі – автомату (ручного кулемету)).

На сьогоднішній час позиційна війна вносить нові вимоги в тактику застосування автомату (ручного кулемету) та потребує нових підходів в підготовці військовослужбовців. За досвідом ведення бойових дій в ООС (АТО) основна мета застосування автомату (ручного кулемету) – подавлення у противника волі до ведення ефективного і точного вогню, а також нанесення втрат його живій силі у ближньому бою, як вдень так і вночі.

У Керівництві викладено призначення, бойові властивості, будова і правила поводження з 45-мм автоматом Калашнікова (АК-74, АКС-74, АК-74Н, АКС-74Н) та 5,45-мм ручним кулеметом Калашнікова (РПК-74, РПКС-74, РПК-74Н, РПКС-74Н), який знаходиться на озброєнні у військових частинах (підрозділах) Збройних Сил України.

## ОСНОВНІ ТЕРМІНИ ТА ВИЗНАЧЕННЯ

**Вправа** – цілеспрямоване та планомірно організоване виконання розумових та практичних дій (прийомів) з метою засвоєння знань, оволодіння, формування та удосконалення практичних умінь та навичок.

**Дія (-ї)** – виконання чогось, вплив на щось.

**Методика** – це сукупність різних методів, які використовуються керівником (викладачем, інструктором) в навчальному процесі для досягнення певної мети з визначеного предмету підготовки.

**Метод навчання** – це сукупність прийомів і способів, за допомогою яких здійснюється передача та засвоєння знань та формування вмінь.

**Навички військовослужбовця** – здатність військовослужбовця автоматично виконувати певні дії. Практичне застосування знань, умінь та навичок у ході навчального процесу забезпечує їх перетворення на професійну майстерність.

**Норматив** – часовий, кількісний і якісний показник виконання окремими військовослужбовцями або підрозділами поставлених завдань, прийомів і дій, пов'язаних із застосуванням зброї та військової техніки в ході бойової підготовки.

**Предмет навчання** – система понять про явища, закономірності, закони, теорії будь-якої відповідної сфери діяльності із визначенням потрібного рівня сформованості у тих, хто навчається, певної сукупності знань, умінь і навичок.

**Прийом** – окрема дія, рух.

**Процес** – сукупність ряду послідовних дій, спрямованих на досягнення певного результату.

**Професійна майстерність** – здатність військовослужбовця цілеспрямовано та творчо використовувати свої знання, уміння та навички в процесі практичної діяльності з отриманням відповідного досвіду.

**Показ** – це сукупність прийомів і дій, за допомогою яких у тих, хто навчається, формуються конкретні уяви про прийоми і дії.

**Спосіб** – певна дія (послідовність дій), прийом або система прийомів, яка дає можливість зробити, здійснити що-небудь, досягти чогось.

**Тренування** – осмислене багаторазове повторення (виконання) вже вивчених вправ (прийомів, дій) з метою їх закріплення (удосконалення).

**Уміння військовослужбовця** – здобута на основі отриманих завдань у військовій сфері здатність військовослужбовців виконувати належним чином певні дії на практиці. Систематичні та цілеспрямовані тренування тих, хто навчається шляхом виконання певних дій, які забезпечують перетворення знань та умінь на навички.

**Форма навчання** – організаційна складова процесу військового навчання, яка відображає сукупність умов, в яких здійснюється навчання, а саме: склад тих, хто навчається, структуру заняття, місце його проведення, тривалість.

**ПЕРЕЛІК СКОРОЧЕНЬ ТА УМОВНИХ ПОЗНАЧЕНЬ**

У цьому Керівництві умовні позначення та скорочення наведено в тексті.

# 1. ПРИЗНАЧЕННЯ І БОЙОВІ ВЛАСТИВОСТІ АВТОМАТА (КУЛЕМЕТА)

## 1.1. Призначення і бойові властивості автомата (кулемета)

1.1.1. 5,45-мм автомат Калашнікова (рисунок 1) є індивідуальною зброєю, а 5,45-мм ручний кулемет Калашнікова (рисунок 2) є зброєю механізованого (мотопіхотного) відділення. Вони призначені для знищення живої сили і ураження вогневих засобів ворога. Для ураження ворога у рукопашному бою до автомата приєднується багнет.

Для стрільби і спостереження в умовах природної нічної освітленості до автоматів АК-74Н, АКС-74Н і кулеметам РПК-74Н, РПКС-74Н\* приєднується нічний стрілецький приціл універсальний (НСПУ).

1.1.2. Для стрільби з автомата (кулемета) застосовуються набої із звичайними (із сталевим осердям) і трасуючими кулями.



*Умовні позначки:*

а – з постійним прикладом (АК-74); б – із прикладом що складається (АКС-74); в – з постійним прикладом та нічним прицілом (АК-74Н); г – із прикладом що складається та нічним прицілом (АКС-74Н).

**Рисунок 1** – загальний вигляд 5,45-мм автомата Калашнікова.

**Примітка.** Додаткові літери у скороченого найменування автомата (кулемета) означають: “Н” – з нічним прицілом; “С” – із прикладом що складається.



а.



б.

*Умовні позначки:*

а – з постійним прикладом (РПК-74); б – з нічним прицілом РПК-74Н);

**Рисунок 2** – загальний вид 5,45-мм ручного кулемета Калашнікова.

Із автомата (кулемета) ведеться автоматичний або одиночний вогонь. Автоматичний вогонь є основним видом вогню; він ведеться короткими (до 5 пострілів) і довгими (із автомата до 10 пострілів, з кулемета – до 15 пострілів) чергами і безперервно. Подавання набоїв при стрільбі здійснюється із коробчатого магазину ємністю: у автомата – на 30 набоїв, у кулемета – на 45 набоїв. Магазили автомата і кулемета взаємозамінні.

Прицільна відстань стрільби із автомата (кулемета) – 1000 м. Найбільш дійсний вогонь по наземних цілях: у автомата – на відстані до 500 м, у кулемета на відстані до 600 м, а по літакам, гелікоптерам і парашутистам у автомата і кулемета на відстані до 500 м. Зосереджений вогонь із автоматів і кулеметів по наземним груповим цілям ведеться на відстані до 1 000 м.

Відстань прямого пострілу: у автомата по грудній фігурі – 440 м, по бігучій фігурі – 625 м; у кулемета по грудній фігурі – 460 м, по бігучій фігурі – 640 м.

Темп стрільби – близько 600 пострілів за хвилину.

Бойова швидкострільність: при стрільбі чергами із автомата – до 100, із кулемета – до 150 пострілів у хвилину; під час стрільби поодинокими пострілами із автомата – до 40, із кулемета – до 50 пострілів за хвилину.

Вага автомата без багнета із спорядженими набоями пластмасовим магазином: АК-74 – 3,6 кг; АК-74Н – 5,9 кг; АКС-74 – 3,5 кг; АКС-74Н – 5,8 кг. Вага багнета з піхвами – 490 гр.

Вага кулемета із спорядженими набоями магазином: РПК-74 – 5,46 кг; РПК-74Н – 7,76 кг; РПКС-74 – 5,61 кг; РПКС-74Н – 7,91 кг.

Інші відомості про автомати (кулемети) викладені у додатках 1 - 4.

## **1.2. Поняття про будову автомата (кулемета) і роботу його частин**

1.2.1. Автомат (кулемет) складається із наступних основних частин і механізмів (рисунок 3):

ствола із ствольною коробкою, прицільним пристроєм, прикладом і пістолетною рукояткою;

кришки ствольної коробки;

затворної рами з газовим поршнем;

затвору;

зворотного механізму;

газової трубки із ствольною накладкою;

ударно-спускового механізму;

цівки;

магазину.

Крім того, у автомата є дульне гальмо-компенсатор і багнет, а у кулемета – полум'ягасник і сошка.

В комплект автомата (кулемета) входять: належність, ремінь і сумка (у кулемета дві сумки) для магазинів; в комплект автомата (кулемета) із складним прикладом крім цього входить чохол для автомата (кулемета) з кишенею для магазину, а в комплект автомата (кулемета) з нічним прицілом входить також нічний стрілецький приціл універсальний (НСПУ).

1.2.2. Автоматична дія автомата (кулемета) основана на використанні енергії порохових газів, що відводяться із каналу ствола в газову камеру.

Під час пострілу частина порохових газів, що слідує за кулею, поринають через отвір у стінці ствола в газову камеру, тиснуть на передню стінку газового поршня і відкидають поршень та затворну раму із затвором у заднє положення. При відході затворної рами назад, здійснюється відчинення затвору, затвор виймає із набійника гільзу і викидає її на зовні, затворна рама стискає повертальну пружину і зводить курок (ставить його на звід автоспуску).

В переднє положення затворна рама із затвором повертається під дією повертального механізму, затвор при цьому досилає черговий набій із магазину в набійник і зачиняє канал ствола, а затворна рама виводить шептало автоспуску з-під взводу автоспуску курка. Курок стає на бойовий звід.

Зачинення затвору здійснюється його обертанням навколо повздовжньої осі вправо, в результаті чого бойові виступи затвору входять за бойові упори ствольної коробки.

Якщо перевідник встановлено на автоматичний вогонь то стрільба буде продовжуватися до тих пір, доки натиснутий спусковий гачок і в магазині є набої.

Якщо перевідник встановлено на поодинокий вогонь, то при натисканні на спусковий гачок буде здійснено лише один постріл: для здійснення наступного пострілу необхідно відпустити спусковий гачок і натиснути на нього знову.

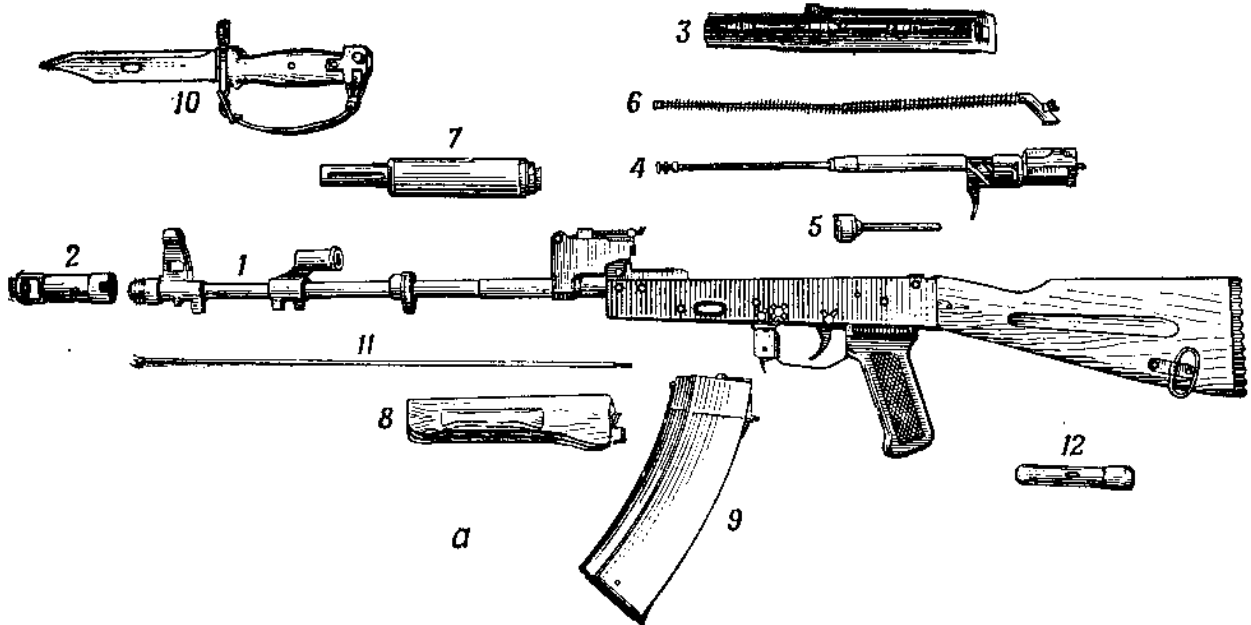

*Умовні позначки:*

а – автомата; б – кулемета;

1 – ствол із ствольною коробкою, з ударно-спусковим механізмом, прицільним пристроєм, прикладом та пістолетною ручкою, а у кулемета з сошкою; 2 – дульне гальмо-компенсатор; 3 – кришка ствольної коробки; 4 – затворна рама з газовим поршнем; 5 – затвор; 6 – повертальний механізм; 7 – газова трубка із ствольною накладкою; 8 – цівка; 9 – магазин; 10 – багнет; 11 – шомпол; 12 – пенал належності; 13 – полум'ягасник.

**Рисунок 3** – основні частини автомата (кулемета) та його приладдя.

## 2. РОЗБИРАННЯ І ЗБИРАННЯ АВТОМАТА (КУЛЕМЕТА)

Розбирання автомата (кулемета) може бути неповним і повним: неповне – для чищення, змащування і огляду автомата (кулемета); повне – для чищення при сильному забрудненні автомата (кулемета), після того як він був під дощем чи в снігу і при ремонті. Надмірно часто розбирати автомат (кулемет) шкідливо, оскільки прискорює зношування частин і механізмів.

Розбирання і збирання автомату (кулемету) здійснювати на столі або чистій підстилці; частини і механізми складати у порядку розбирання, бути з ними обережними, не класти одну частину на другу і не застосовувати надмірних зусиль і різких ударів. При збиранні автомата (кулемета) звірити номери на його частинах; у кожного автомата (кулемета) номеру на ствольній коробці повинні відповідати номери на газовій трубці, затворній рамі, затворі, кришці ствольної коробки та інших частинах.

Навчання розбиранню і збиранню на бойових автоматах (кулеметах) дозволяється лише у виняткових випадках і з дотриманням особливої обережності з частинами і механізмами.

Перед розбиранням кулемета встановити його на сошку дульною частиною ліворуч, для чого звільнити ноги сошки від пружинної застібки і відвести сошку від ствола так, щоб її ноги займали фіксоване положення. В кінці розбирання кулемета скласти ноги сошки, для чого, утримуючи кулемет лівою рукою у вертикальному положенні, правою рукою (дещо зводячи ноги сошки) притиснути їх до стволу і закріпити пружинною застібкою.

### 2.1. Порядок неповного розбирання автомата (кулемета)

1. Від'єднати магазин. Утримуючи автомат (кулемет) лівою рукою за шийку прикладу або цівку правою рукою обхопити магазин (рисунок 4); натискаючи великим пальцем на застібку, подати нижню частину магазину вперед і відокремити його. Після цього перевірити: чи нема набою у набійнику, для чого опустити перевідник донизу, поставити його у положення “АВ” чи “ОД”; відвести ручку затворної рами назад, оглянути набійник, відпустити ручку затворної рами і спустити курок із бойового взведення.



**Рисунок 4** – від'єднання магазину автомата Калашнікова.

При розбиранні автомата (кулемета) з нічним прицілом, після від'єднання магазину, від'єднати нічний приціл, для чого відвести ручку затискного пристрою вліво і назад, зсовуючи приціл назад, від'єднати його від автомата (кулемета).

**2.** Вийняти пенал належності із гнізда прикладу. Утопити пальцем правої руки кришку гнізда так, щоб пенал під дією пружини вийшов із гнізда; відкрити пенал і вийняти із нього протирку, йоршик, викрутку і виколотку.

У автоматів із складним прикладом пенал носить у кишені сумки для магазинів.

**3.** Від'єднати шомпол. Відтягнути кінець шомпола від ствола так, щоб його головка вийшла з-під упора на основі мушки (рисунок 5) і витягнути його. Якщо шомпол туго виходить, дозволяється користуватися виколоткою, яку слід вставити в отвір головки шомпола, відтягнути від ствола кінець шомпола і вийняти його.



**Рисунок 5** – від'єднання шомполу.

**4.** Від'єднати у автомата дульне гальмо-компенсатор, у кулемета полум'ягасник (рисунок 6) Утопити викруткою фіксатор дульного гальма-компенсатора (полум'ягасника). Звернути дульне гальмо-компенсатор (полум'ягасник) із різьбового виступу основи мушки (із ствола), обертаючи його проти годинникової стрілки. У випадку надмірно тугого обертання дульного гальма-компенсатора (полум'ягасника) дозволяється здійснювати відвертання його за допомогою виколотки (шомпола), вставленої у вікна гальма-компенсатора (щілини полум'ягасника).



**Рисунок 6** – від'єднання гальма-компенсатора (полум'ягасник у РПК).

**5.** Від'єднати кришку ствольної коробки. Лівою рукою обхопити шийку приклада, великим пальцем цієї руки натиснути на виступ направляючого стержня поворотного механізму, правою рукою припідняти вгору задню частину кришки ствольної коробки (рисунок 7) та від'єднати кришку.



**Рисунок 7** – від'єднання кришки ствольної коробки.

**6.** Від'єднати поворотний механізм. Утримуючи автомат (кулемет) лівою рукою за шийку приклада, правою подати вперед направляючий стержень поворотного механізму до виходу його п'ятки із повздовжнього пазу ствольної коробки; припідняти задній кінець направляючого стержня (рисунок 8) і вийняти поворотний механізм з каналу затворної рами.



**Рисунок 8** – від'єднання поворотного механізму.

7. Від'єднати затворну раму із затвором. Продовжуючи утримувати автомат (кулемет) лівою рукою, правою відвести затворну раму назад до відмови, припідняти її разом із затвором (рисунок 9) і від'єднати від ствольної коробки.



**Рисунок 9** – від'єднання затворної рами із затвором.

8. Від'єднати затвор від затворної рами. Взяти затворну раму у ліву руку затвором догори (рисунок 10) і правою рукою відвести затвор назад, повернути його так, щоб ведучий виступ затвору вийшов із фігурного вирізу затворної рами і вивести затвор вперед.



**Рисунок 10** – від'єднання затвору від затворної рами.

9. Від'єднати газову трубку із ствольною накладкою. Утримуючи автомат (кулемет) лівою рукою, правою одягнути пенал належності прямокутним отвором за виступ замикача газової трубки, повернути замикач від себе до вертикального положення (рисунок 11) і зняти газову трубку з патрубку газової камери.



**Рисунок 11** – від'єднати газову трубку із ствольною накладкою.

## **2.2. Порядок збирання автомата (кулемета) після неповного розбирання**

**1.** Приєднати газову трубку із ствольною накладкою. Утримуючи автомат (кулемет) лівою рукою, правою насунути газову трубку переднім кінцем на патрубок газової камери: щільно притиснути задній кінець ствольної накладки до ствола і повернути з допомогою пенала належності замикач на себе до входження його фіксатора у виїм на колодці прицілу.

**2.** Приєднати затвор до затворної рами. Взяти затворну раму у ліву руку, а затвор у праву і вставити його циліндричною часиною в канал рами, повернути затвор так, щоб його ведучий виступ ввійшов у фігурний виріз затворної рами і просунути затвор вперед.

**3.** Приєднати затворну раму із затвором до ствольної коробки. Взяти затворну раму в праву руку так, щоб затвор утримувався великим пальцем у передньому положенні. Лівою рукою охопити шийку приклада, правою ввести газовий поршень в порожнину колонки прицілу і просунути затворну раму вперед на стільки, щоб відгини ствольної коробки ввійшли у пази затворної рами, легким зусиллям притиснути її до ствольної коробки і просунути вперед.

**4.** Приєднати повертальний механізм. Правою рукою ввести повертальний механізм у канал затворної рами; стискаючи повертальну пружину, подати направляючий стержень вперед і опустивши дещо донизу, ввести його п'яту у повздовжній паз ствольної коробки.

**5.** Приєднати кришку ствольної коробки. Вставити кришку ствольної коробки переднім кінцем у напівкруглий виріз на колодці прицілу; натиснути на задній кінець кришки долонею правої руки вперед і донизу так, щоб виступ направляючого стержня повертального механізму ввійшов у отвір кришки ствольної коробки.

**6.** Спустити курок з бойового взведення і поставити на запобіжник. Натиснути на спусковий гачок і підняти перевідник вгору

**7.** Приєднати у автомата дульне гальмо-компенсатор, у кулемета - полум'ягасник. Повернути дульне гальмо-компенсатор (полум'ягасник) на різьбовий виступ основи мушки (на ствол) до упору. Якщо паз дульного гальма-компенсатора (полум'ягасника) не співпав з фіксатором, необхідно відвернути

дульне гальмо-компенсатор чи полум'ягасник (не більше одного оберту) до збігу пази з фіксатором.

**8.** Приєднати шомпол.

**9.** Вкласти пенал у гніздо приклада. скласти у пенал протирку, йоршик, викрутку і виколотку і зачинити його кришкою, вкласти пенал дном у гніздо приклада (рисунок 12) і утопити його так, щоб гніздо зачинилося кришкою. у автоматів із складним прикладом пенал вкладають у кишеню сумки для магазинів.



**Рисунок 12** – вкладання пеналу належності до гнізда прикладу.

**10.** Приєднати магазин до автомата (кулемета). Утримуючи автомат (кулемет) лівою рукою за шийку приклада чи цівку, правою ввести у вікно ствольної коробки зачіп магазину (рисунок 13) і повернути магазин на себе так, щоб застібка зістрибнула за опорний виступ магазину.



**Рисунок 13** – приєднання магазину.

При збиранні автомата (кулемета) з нічним прицілом після приєднання магазину, приєднати приціл НСПУ. Взяти автомат (кулемет) за цівку, змістити паз затискного пристрою прицілу із планкою зброї переконатися в тому, що ручка затискного пристрою знаходиться у задньому положенні, просунути приціл вперед до упору і закріпити його, повернувши ручку вперед до відмови.

### 2.3. Порядок повного розбирання автомата (кулемета)

1. Провести неповне розбирання, користуючись п. 2.1. цього Керівництва.

2. Розібрати магазин. Взяти магазин у ліву руку кришкою до гори (випуклою частиною від себе); правою рукою з допомогою виколотки утопити виступ стопорної планки в отвір на кришці магазину, великим пальцем лівою руки зсунути кришку дещо вперед (рисунок 14), правою рукою зняти кришку з корпусу, утримуючи при цьому стопорну планку великим пальцем лівої руки, поступово звільняючи пружину, витягнути її разом із стопорною планкою і подавачем із корпусу магазину; від'єднати подавач від пружини.

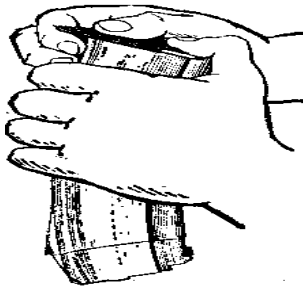

**Рисунок 14** – від'єднання кришки магазину.

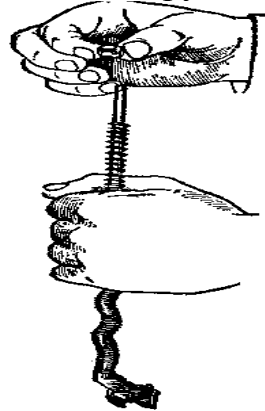

**Рисунок 15** – від'єднання муфти поворотального механізму.

3. Розібрати поворотальний механізм. Взяти поворотальний механізм у ліву руку, поставити направляючий стержень вертикально п'ятою донизу на стіл, стиснути поворотальну пружину вниз, правою рукою розвести кінці рухомого стержня і від'єднати муфту (рисунок 15) і зняти пружину з направляючого стержня і від'єднати рухомий стержень від направляючого стержня.

4. Розібрати затвор. Виштовхнути виколоткою шпильку, що утримує ударник і ось викидача (рисунок 16), і вийняти ударник із каналу затвора і виштовхнути виколоткою ось викидача. Відтискуючи великим пальцем правої руки зачіп викидача (від центру затвора) і притримуючи його вказівним пальцем, вийняти викидач з пружиною із пазу затвору.

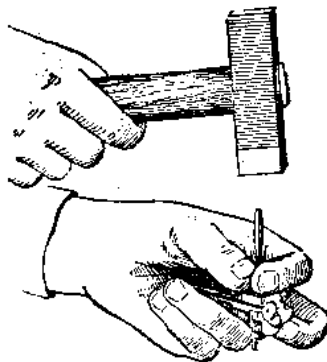

**Рисунок 16** – виштовхування шпильки при від'єднанні викидача та ударника від затвору.

5. Розібрати ударно-спусковий механізм (розбирання і збирання проводиться під керівництвом офіцера чи майстра по ремонту озброєння):

**а)** від'єднати вузол спускового механізму: утримуючи автомат (кулемет) лівою рукою за ствольну коробку, правою з допомогою виколотки натиснути на важіль автоспуску і роз'єднати шептало автоспуску з курком; спустити курок з бойового взведення; тонким кінцем виколотки підняти лівий кінець бойової пружини і пальцями завести його за бойове взведення курок і викруткою вивести довгий кінець пружини автоспуску із кільцевої проточки осі спускового гачка; виколоткою просовуючи ось спускового гачка вліво, вийняти її, тонким кінцем виколотки підняти правий кінець бойової пружини і пальцями завести його за бойове взведення курка (рисунок 17) і вийняти із ствольної коробки вузол спускового механізму, який складається із спускового гачка, шептала з пружиною, уповільнювача з пружиною і трубчатої осі;

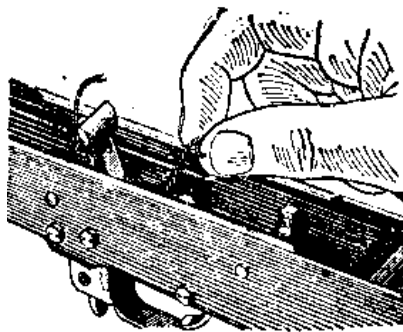

**Рисунок 17** – заведення правого кінця бойової пружини за бойовий звід курка.

**б)** розібрати вузол спускового механізму (здійснюється при сильному забрудненні): взяти вузол спускового механізму у ліву руку, зсунути трубчатую ось вправо, а потім, притискуючи шептало одиночного вогню великим пальцем лівої руки вниз і утримуючи уповільнювач вказівним і великим пальцями цієї руки, вийняти трубчатую ось (рисунок 18), від'єднати уповільнювач, його пружину і шептало з пружиною від спускового гачка;

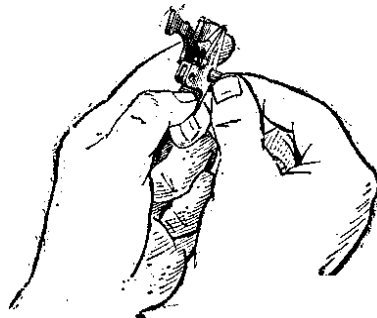

**Рисунок 18** – виймання трубчатої осі.

**в)** від'єднати курок: натиснути викруткою на довгий кінець пружини автоспуску, вивести його із кільцевої проточки осі курка і виколоткою зсунути ось курка вліво; притримуючи курок правою рукою, лівою вийняти ось курка; повернути курок так, щоб ліва цапфа була направлена в бік набійника і вийняти курок із ствольної коробки (рисунок 19); від'єднати бойову пружину від курка;

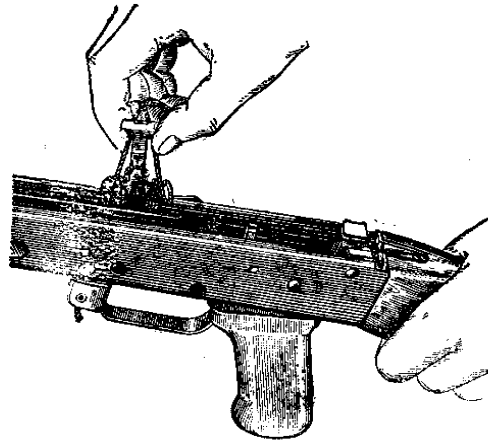

**Рисунок 19** – виймання курка зі ствольної коробки.

г) від'єднати автоспуск: виколоткою зсунути вліво ось автоспуску і вийняти її; вийняти автоспуск з пружиною через вікно для магазину (рисунок 20); від'єднати пружину від автоспуску;

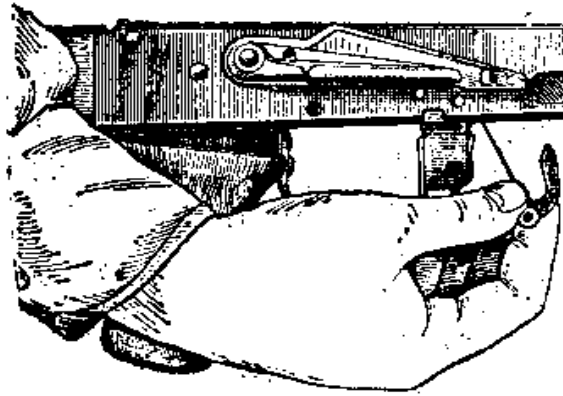

**Рисунок 20-** виймання автоспуску з пружиною зі ствольної коробки.

д) від'єднати перевідника: повернути перевідник вгору до вертикального положення, зсунути його вправо і від'єднати від ствольної коробки.

е) від'єднати цівку (цівка відділяється у рідких випадках: при витиранні складського мастила, після того, як автомат чи кулемет потрапили у воду тощо). Взяти автомат (кулемет) лівою рукою за цівку, правою з допомогою викрутки чи пенала належності повернути замикач цівки на півоберта вперед, великими пальцями обох рук (рисунок 21) зсунути з'єднувальну муфту з цівкою до газової камери; подати цівку вперед і від'єднати її від ствола.

Якщо автомат (кулемет) має пластмасову цівку, необхідно при розбиранні від'єднати від нього металевий екран. При відділенні екрану не слід застосовувати надмірних зусиль, щоб запобігти деформації бічних стінок екрану.

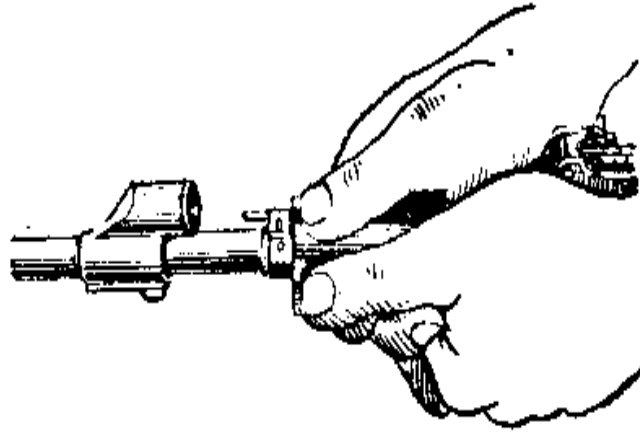

**Рисунок 21** – зрушення з'єднувальної муфти.

#### **2.4. Порядок збирання автомата (кулемета) після повного розбирання**

**1.** Приєднати цівку. Утримуючи автомат (кулемет) лівою рукою за ствольну коробку, правою прикласти цівки знизу по стволу і зсунути його до ствольної коробки так, щоб виступ цівки ввійшов у гніздо ствольної коробки; притискуючи цівку до ствольної коробки, насунути з'єднувальну муфту на цівку і повернути замикач на півоберта назад.

**2.** Зібрати ударно-спусковий механізм:

**а)** приєднати перевідник: утримуючи автомат (кулемет) лівою рукою ввести сектор перевірника у фігурний отвір правої стінки ствольної коробки так, щоб цапфи ввійшли в отвори в стінках ствольної коробки; поставити перевідник на автоматичний вогонь "АВ";

**б)** приєднати автоспуск: вставити короткий кінець пружини у отвір виступу автоспуску і через вікно для магазину ввести автоспуск з пружиною у ствольну коробку; поставити важіль автоспуску на своє місце і ввести з права виколотку в отвір для осі автоспуску і пружини; утримуючи автоспуск з пружиною правою рукою, лівою вставити ось (рисунок 22);

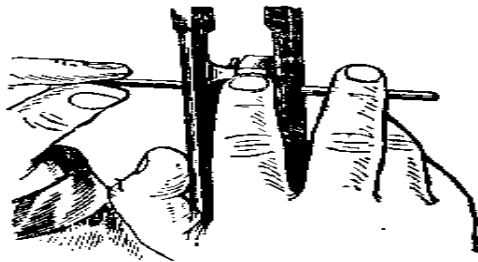

**Рисунок 22** – вставлення осі автоспуску.

**в)** приєднати курок: одягнути бойову пружину на цапфи курка петлею з боку бойового взведення (рисунок 23) і завести її кінці за бойове взведення курка; утримуючи курок і кінці пружини пальцями правої руки, вставити курок у ствольну коробку лівою цапфою в бік набійника і змістити його отвори з відповідними отворами в ствольній коробці; ввести з права виколотку товстим кінцем в отвори ствольної коробки і курка, викруткою притиснути довгий кінець пружини автоспуску до дна ствольної коробки і просунути виколотку до виходу її в лівий отвір ствольної коробки утримуючи курок правою рукою вставити зліва

ось курка, просунути її вправо до відмови (повинно бути чути клацання); пальцями правої руки зняти правий кінець бойової пружини з бойового взведення курка і опустити його на дно ствольної коробки;

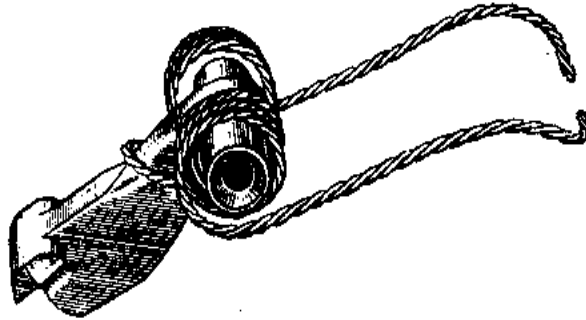

**Рисунок 23** – положення бойової пружини на курку.

г) зібрати вузол спускового механізму: взяти у ліву руку спусковий гачок, приєднати до нього уповільнювач і правою рукою просунути трубчасту ось через отвори в уповільнювачі і правій стінці гачка; притримуючи пальцем лівої руки трубчасту ось від зміщення вправо, помістити пружину уповільнювача між стінками спускового гачка довгим кінцем вгору і вперед; зміщуючи отвір у пружині з отвором у правій стінці спускового гачка, просунути трубчасту ось ліворуч; вставити пружину в отвір шептала одиночного вогню; шептало з пружиною правою рукою поставити між лівою стінкою спускового гачка і пружиною уповільнювача так, щоб нижній кінець пружини шептала ввійшов у виїм спускового гачка; притискуючи шептало великим пальцем лівої руки до dna виїму спускового гачка, змістити отвори в шептало і лівій стінці спускового гачка, просунути ж трубчасту ось по упора бортика осі у стінку уповільнювача; з допомогою виколотки завести довгий кінець пружини в паз застібки уповільнювача;

д) приєднати вузол спускового механізму: помістити вузол спускового механізму в ствольну коробку на своє місце; виколоткою припідняти правий кінець бойової пружини до гори і положити його на прямокутний виступ спускового гачка; вставити з лівого боку ствольної коробки ось спускового гайка, просунути її вправо через отвори в ствольній коробці і трубчасту ось до відмови (довгий кінець пружини автоспуску при цьому повинен знаходитися на осі); виколоткою завести довгий кінець пружини автоспуску в кільцеву проточку осі спускового гачка; пальцями правої руки зняти лівий кінець бойової пружини з бойового взведення курка і покласти його на прямокутний виступ спускового гачка; натиском виколотки на кінці осей автоспуску, курка і спускового гачка перевірити стопоріння осі довгим кінцем пружини автоспуску; поставити курок на виведення автоспуску.

з) зібрати затвор. Вставити викидач з пружиною в паз затвора і прикласти головну частину викидача до будь-якої опори; натиснувши на викидач, вставити ось викидача в отвір під ведучим виступом затвора так, щоб виріз на осі був повернутим в бік циліндричної частини затвора; взяти затвор у ліву руку ведучим виступом догори, а циліндричною частиною до себе і ввести в канал затвора

ударник більшим вирізом вліво; з боку ведучого виступу вставити в отвір затвора шпильку і просунути її до кінця.

4. Зібрати повертальний механізм. Вперти п'яту направляючого стержня в стіл; одягнути пружину на направляючий стержень і стиснути її на стільки, щоб кінець направляючого стержня вийшов із неї; утримуючи лівою рукою пружину, правою розвести кінці рухомого стержня, продіти один з них в петлю що утворилася і відпустити пружину до упору в рухомий стержень (рисунок 24); вставити муфту між кінцями рухомого стержня; лівою рукою стиснути пружину, правою перевести рухомий стержень у вертикальне положення, після чого плавно відпустити пружину по упору її в муфту.

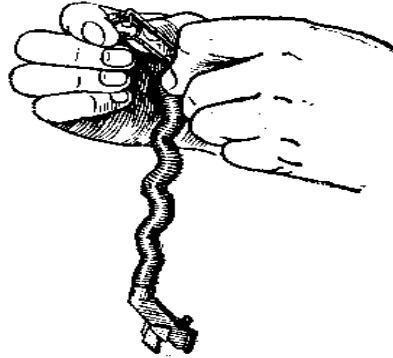

**Рисунок 24** – збирання повертального механізму.

5. Зібрати магазин. Приєднати подавач до пружини магазину введенням першого витка вільного кінця пружини під згин подавача; вставити пружину з подавачем в корпус магазину; утопити стопорну планку в корпус і утримуючи її в такому положенні, одягнути кришку магазину на корпус так, щоб вона своїми захоплювачами утримувалась на загинах корпусу, а виступ стопорної головки заскочив в отвір кришки (повинно клацати).

6. Подальше збирання здійснювати, керуючись п. 2.2. цього Керівництва.

## 2.5. Примикання і відмикання багнета

1. Примикання багнета. Вийняти багнет із піхв; взяти автомат лівою рукою за ствольну накладку і цівку мушкою вліво; утримуючи правою рукою багнет за ручку, насунути його пазами на упор основи мушки (рисунок 25), а кільцем на вінчик дульного гальма-компенсатора до повного зачинення застібки.

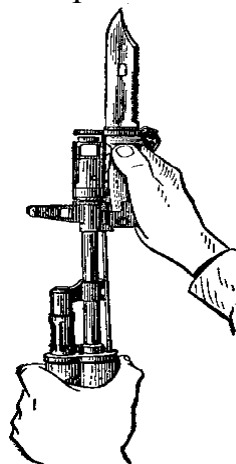

**Рисунок 25** – примикання багнета.

2. Відмикання багнета. Взяти автомат у ліву руку. Перевести його у вертикальне положення підтримуючи ручку багнета вказівним і середнім пальцями правої руки, великим пальцем цієї руки натиснути на застібку (рисунок 26) і від'єднати багнет від автомата; вкласти багнет у піхви.

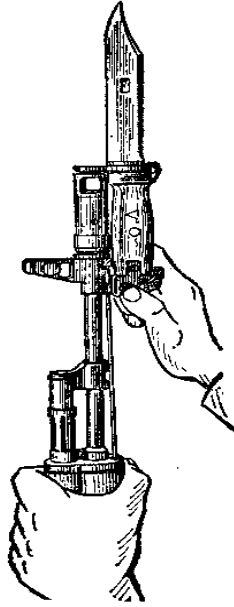

**Рисунок 26** – відмикання багнета.

### 3. ПРИЗНАЧЕННЯ, БУДОВА ЧАСТИН І МЕХАНІЗМІВ АВТОМАТА (КУЛЕМЕТА) ПРИЛАДДЯ ТА НАБОЇ

#### 3.1. Призначення, будова частин і механізмів автомата (кулемета)

3.1.1. Ствол (рисунок 27) служить для напрямку польоту кулі. Всередині ствол має канал з чотирма нарізами, що йдуть зліва вгору направо. Нарізи служать для надання кулі обертального руху. Проміжки між нарізами називають полями. Відстань між двома протилежними полями (по діаметру) називається калібром каналу ствола; у автомата (кулемета) він дорівнює 5,45-мм. В казенній частині канал гладенький і зроблений по формі гільзи; ця частина каналу служить для розміщення набою і називається набійником. Перехід від набійника до нарізної частини каналу ствола називається кульним входом.

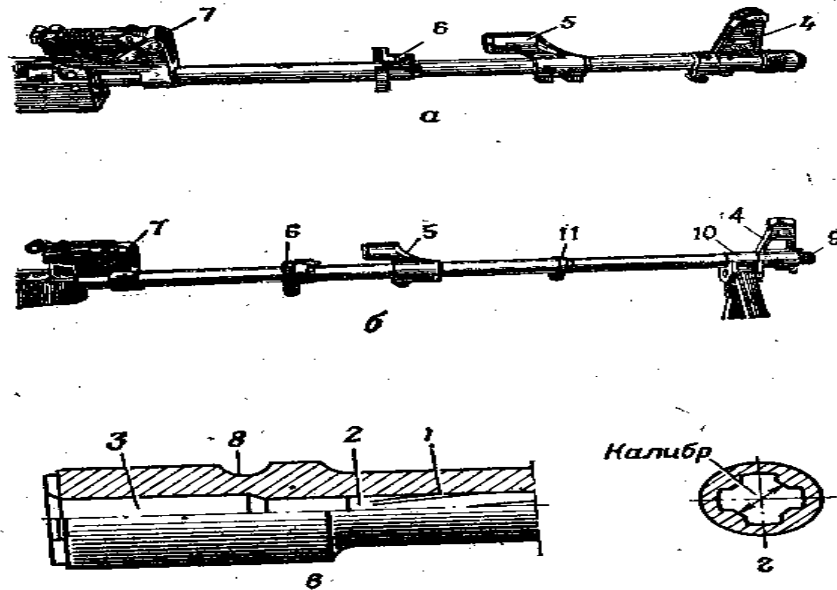

Умовні позначки:

- а – зовнішній вид автомата; б – зовнішній вид ствола кулемета;  
 в – казенна частина у розрізі; г – січення ствола;  
 1 – нарізна частина; 2 – кульний вихід; 3 – набійник; 4 – основа мушки;  
 5 – газова камера; 6 – з'єднувальна муфта; 7 – колодка прицілу;  
 8 – виїм для штифта; 9 – наріз; 10 – основа сошки; 11 – кільце з провушиною.

**Рисунок 27** – ствол.

Ззовні ствол має основу мушки у автомата з різьбою (у кулемета – різьбу на дульній частині) для нагвинчування у автомата дульного гальма – компенсатора (у кулемета – полум'ягасника) і втулки для стрільби холостими набоями, газовідвідний отвір, газову камеру, з'єднувальну муфту, колодку прицілу і на казенному зрізі виріз для зачеплення викидача. Основа мушки, газова камера і колодка прицілу закріплена на стволі з допомогою штифтів.

У кулемета, крім того, на передній частині ствола є основа сошки для приєднання сошки до ствола з отвором для шомпола і кільце з провушиною для збільшення надійності кріплення шомпола.

Дульне гальмо – компенсатор автомата (рисунок 28) служить для підвищення влучності бою і зменшення енергії віддачі. Він має дві камери: передню і задню (з круглим отвором в них для вильоту кулі). Передня камера має

вінчик, на який одягається кільце багнета при примиканні його до автомата, прямокутний паз, в який входить виступ багнета і два вікна для виходу порохових газів. Задня камера має з переду дві щілини, а в середній частині – три компенсаційні отвори для виходу порохових газів. Ззаду дульне гальмо - компенсатор має внутрішню різьбу для нагвинчування на основу мушки виїму, в який заходять фіксатор і круглий скіс, який полегшує вставляння і виймання шомпола.

Полум'ягасник кулемета служить для зменшення величини полум'я при пострілі. Він має різьбу для нагвинчування на ствол, п'ять виїмок для фіксатора і п'ять повздовжніх щілин для виходу газів.

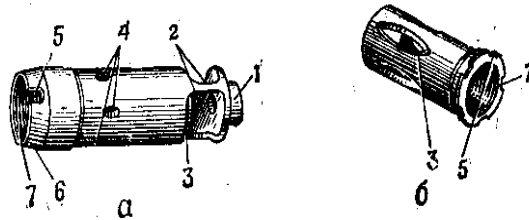

*Умовні позначки:*

- а – дульне гальмо-компенсатор; б – полум'ягасник;  
 1 – вінчик; 2 – вікна; 3 – щілина; 4 – компенсаційні отвори;  
 5 – виїм для фіксатору; 6 – скіс; 7 – внутрішній наріз.

**Рисунок 28** – гальмо-компенсатор АК-74 та полум'ягасник РПК-74.

Основа мушки (рисунок 29) має упор з виємом для шомпола, отвір для мушки, запобіжник мушки і фіксатор з пружиною. Фіксатор утримує від згвинчування дульне гальмо – компенсатор (полум'ягасник) і втулку для стрільби холостими набоями.

У автомата, крім того, на основі мушки є упор для приєднання багнета з отвором для шомпола

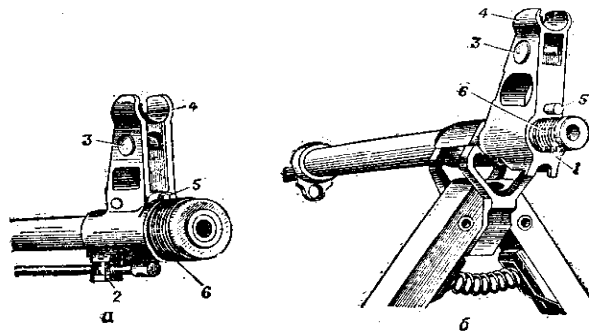

*Умовні позначки:*

- а – автомата; б – кулемета;  
 1 – упор з виємом для шомпола; 2 – упор для багнету з отвором для шомпола; 3 – полозок з мушкою; 4 – запобіжник мушки; 5 – фіксатор;  
 6 – наріз для нагвинчування дульного гальма-компенсатора (полум'ягасника)

**Рисунок 29** – основа мушки.

Газова камера. Служить для направлення порохових газів із ствола на газовий поршень затворної рами. Вона має газовідвідний отвір, патрубок з каналом для газового поршня і з отвором для виходу порохових газів.

З'єднувальна муфта. Служить для приєднання цівки до автомата (кулемета). Вона має замикач цівки антабку для ремня і отвір для шомпола.

Ствол посередністю штифта з'єднаний із ствольною коробкою і віл неї не відділяється.

3.1.2. Ствольна коробка (рисунок 30) служить для з'єднання частин і механізмів автомата (кулемета), для забезпечення закривання каналу ствола затвором і замикання затвора. У ствольній коробці розміщується ударно-спусковий механізм. Згори коробка зачиняється кришкою.

Ствольна коробка має:

всередині – вирізи для замикання затвора, задні стінки яких є бойовими упорами: відгини і направляючі виступи для напрямку руху затворної рами і затвора; відбивач для відбиття гільз; перестінок для скріплення бічних стінок; виступ для зачепу магазину і по одному ствольному виступу на бічних стінках для направлення магазину;

ззаду згори – пази: повздовжній – для п'яти направляючого стержня поворотального механізму і поперечний – для кришки ствольної коробки і хвіст з отвором для кріплення прикладу до ствольної коробки;

в бічних стінках – по чотири отвори, три з них для осей ударно-спускового механізму, а четверте для цапф перевірника; на правій стінці – дві фіксуючі виїмки для постановки перевідника на автоматичний “АВ” і одиночний “ОД” вогонь;

знизу – вікно для магазину і вікно для спускового гачка. У автомата із складним прикладом, крім того, є отвори для фіксатора і застібки фіксатора (рисунок 33).

У кулемета із складним прикладом ствольна коробка ззаду має гніздо для лівою застібки з пружиною, що утримує приклад у складеному положенні; на правій стінці – виріз, для правої застібки приклада і отвори для натиску на праву застібку при її утепленні; на лівій стінці – провухину для приєднання приклада і отвір для переднього кінця лівою застібки (рисунок 33, 34).

До ствольної коробки прикріплені: приклад з антабкою, пістолетна ручка і пускова скоба із застіркою магазину. У автоматів (кулеметів) з нічними прицілами до лівою бічної стінки прикріплена планка для приєднання нічного прицілу.

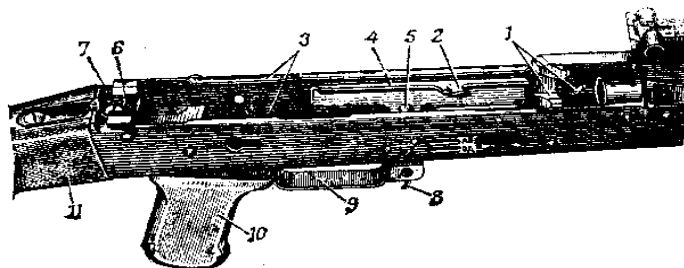

Умовні позначки:

- 1 – виріз; 2 – відбивач; 3 – відгини; 4 – направляючий виступ;
- 5 – перестінок; 6 – повздовжній паз; 7 – поперечний паз;
- 8 – зачіпка магазину; 9 – спускова скоба;
- 10 – пістолетна ручка; 11 – приклад.

**Рисунок 30** – ствольна коробка.

3.1.3. Прицільний пристрій служить для наведення автомата (кулемета) при стрільбі по цілям на різні відстані. Воно складається із прицілу і мушки.

Приціл (рисунок 31) складається із колодки прицілу, пластинчатої пружини, прицільної планки і хомутика.

Колодка прицілу має: два сектори для придання прицільній планці певної висоти, проушини для кріплення прицільної планки, отвори для штифта і замкача газової трубки; всередині – гніздо для пластинчатої пружини і порожнини для затворної рами; на задній стінці – напівкруглий виріз для кришки ствольної коробки. Колодка прицілу одягнута на ствол і закріплена штифтом.

Пластинчата пружина розміщується у гнізді колодки прицілу і утримує прицільну планку у заданому положенні.

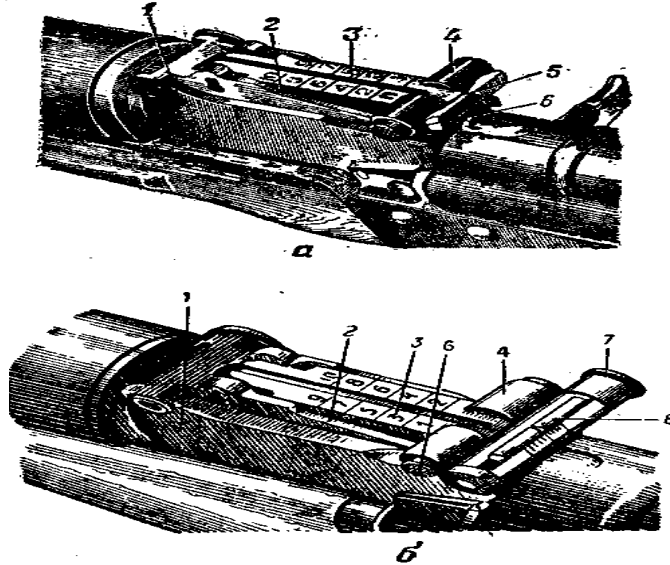

*Умовні позначки:*

а – автомата; б – кулемета;

1 – колодка прицілу; 2 – сектор; 3 – прицільна планка; 4 – хомутик;

5 – гривка прицільної планки; 6 – зачіпка хомутика;

7 – маховичок гвинта цілику; 8 – цілик.

**Рисунок 31** – приціл.

Прицільна планка має гривку з прорізом для прицілювання і вирізи для утримання хомутика в установленому положенні посередністю застібки з пружиною. На прицільній планці (у автомата – згори, у кулемета – згори і знизу) нанесена шкала з поділами від 1 по 10; цифри шкали позначають відстані стрільби в сотнях метрів.

У автомата, крім цього, на прицільній планці нанесено літеру “П” (постійна установка прицілу, приблизно відповідача прицілу 4 (відстань стрільби 440 м)).

У кулемета прицільна планка має гніздо для цілика і риску; на стінці гнізда цілика нанесено шкалу з десятком поділів, кожна з яких відповідає двом тисячним відстані стрільби.

Цілик у кулемета має гривку з прорізом для прицілювання, гвинт з маховичком, пружина, шайба і штифт.

Хомутик одягнутий на прицільну планку і утримується у даному положенні застібкою. Застібка має зуб, який під дією пружини заскакує у виріз прицільної планки.

Мушка вгвинчена у полозок, який закріплений в основі мушки. На полозкові і на основі мушки нанесено риски, які виявляють положення мушки.

До автомату (кулемету) додається пристрій для стрільби вночі і в умовах обмеженої видимості. Воно складається із відкидного цілика з широким прорізом, що встановлюється на гривку прицільної планки і широкої мушки, яка надіта на мушку зброї зверху. На ціликові і мушці пристрою нанесені люмінесцентний склад.

В пристрої нового зразку нанесені смужки, які світяться: дві, які розміщені горизонтально – на ціликові і одна вертикально – на мушці.

Пристрій для стрільби вночі встановлюється на автомат (кулемет) і як вивіряється при знаходженні його до військ, в процесі експлуатації від нього не відокремлюється.

Бій зброї при стрільбі із пристроєм в основному залишається таким самим як і з відкритим прицілом. У випадку значного відхилення середньої точки влучення по висоті необхідно закріпити зброю в прицільному верстаті, навести у ціль і здійснити підбір цілика так, щоб лінія прицілювання з відкритим прицілом і пристроєм співпадали.

При стрільбі вдень цілик і мушка пристрою відкидаються вниз. У цьому положенні вони не заважають користуватися прицільним пристроєм автомата (кулемета).

При стрільбі вночі і в умовах обмеженої видимості цілик пристрою повертається вгору до дотику з гривкою прицільної планки, а мушка пристрою зсовується вверху по пружині і надівається на мушку.

3.1.4. Кришка ствольної коробки (рисунок 32) запобігає від забруднення частини і механізмів, що розміщені в ствольній коробці. З правого боку вона має виріз для проходу викидаємих назовні гільз і для руху ручки затворної рами, ззаду отвір для виступу направляючого стержня повертального механізму.

Кришка утримується на ствольній коробці за допомогою напівкруглого вирізу на колодці прицілу, поперечного пазу ствольної коробки і виступу направляючого стержня повертального механізму.

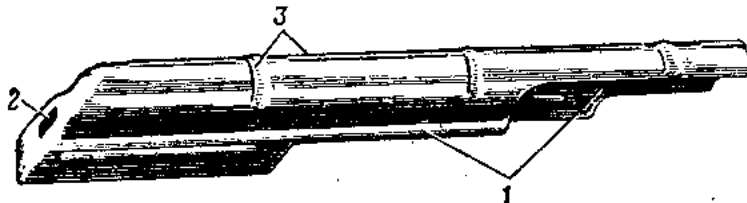

*Умовні позначки:*

1 – ступінчатий виріз; 2 – отвір; 3 – ребра жорсткості.

**Рисунок 32** – кришка ствольної коробки.

3.1.5. Приклад і пістолетна ручка служать для зручності дій автоматом (кулеметом) при стрільбі.

Постійний приклад автоматів АК-74, АК-74Н (рисунок 33) і кулеметів РПК-74Н (рисунок 34) має антабку для ремня, гнізда для пеналу належності і затильник з кришкою над гніздом. В гнізді прикладу укріплена пружина для виштовхування пенала. Постійний приклад у автомата може бути дерев'яним чи пластмасовим (у кулемета дерев'яний).

Складний приклад автоматів АКС-74 і АКС-74Н складається із верхньої і нижньої тяг, затильника, обойми і наконечник, з'єднаних у одне ціле за допомогою зварювання. З правого боку прикладу на обоймі є антабка для ремня. У відкинутому положенні приклад утримується фіксатором, а у складеному – застіркою.

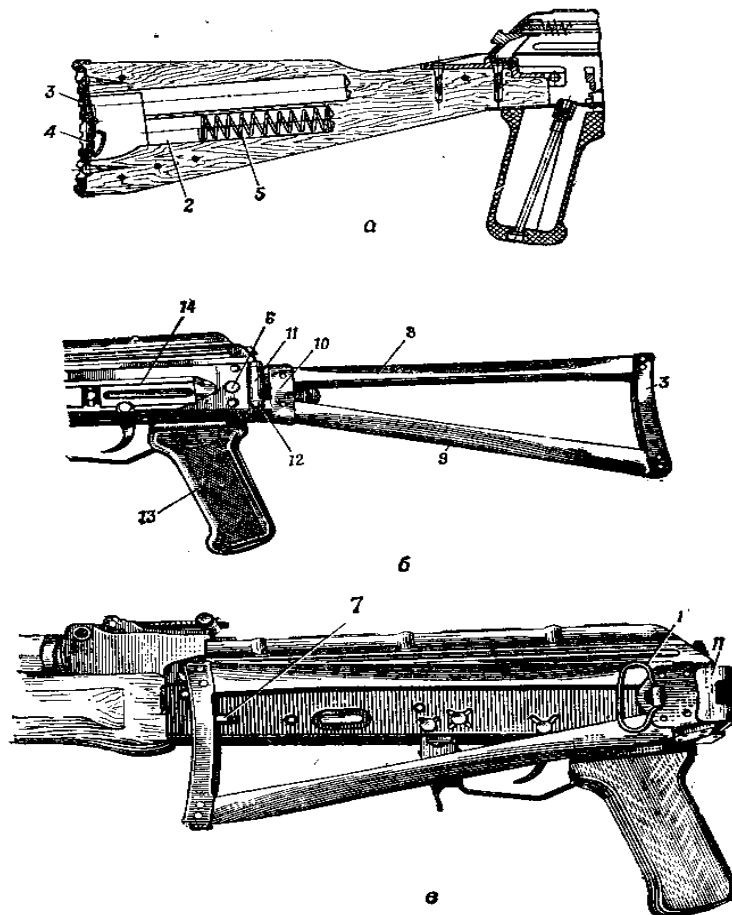

*Умовні позначки:*

а – постійний (дерев'яний) приклад (у розрізі); б – приклад, що складається у відкинутому положенні; в – приклад що складається у складеному положенні;

1 – антабка для ремня; 2 – гніздо для пеналу приладдя; 3 – затильник;  
 4 – кришка; 5 – пружина для виштовхування пеналу приладдя; 6 – фіксатор прикладу;  
 7 – зачіпка прикладу; 8 – верхня тяга; 9 – нижня тяга;  
 10 – обойма; 11 – наконечник; 12 – ось; 13 – пістолетна ручка;  
 14 – планка для приєднання нічного прицілу.

**Рисунок 33** – приклад та пістолетна ручка автомата.

Для складання прикладу потрібно утопити фіксатор (при цьому фіксатор вийде із зачеплення з наконечником прикладу) і повернути приклад вліво навколо осі до закріплення прикладу застібкою, що знаходиться на лівій стінці ствольної коробки.

Для відкидання прикладу потрібно відвести застібку назад і повернути приклад вправо до закріплення його фіксатором.

Складний приклад кулеметів РПКС-74 і РПКС-74Н, крім вказаного для постійного прикладу кулемета, має виступ для правої застіжки прикладу, що утримує приклад у відкинутому положенні, вуха для приєднання прикладу до ствольної коробки, а у РПКС-74Н і виїм, куди входить планка для приєднання нічного прицілу при складанні прикладу (рисунок 34).

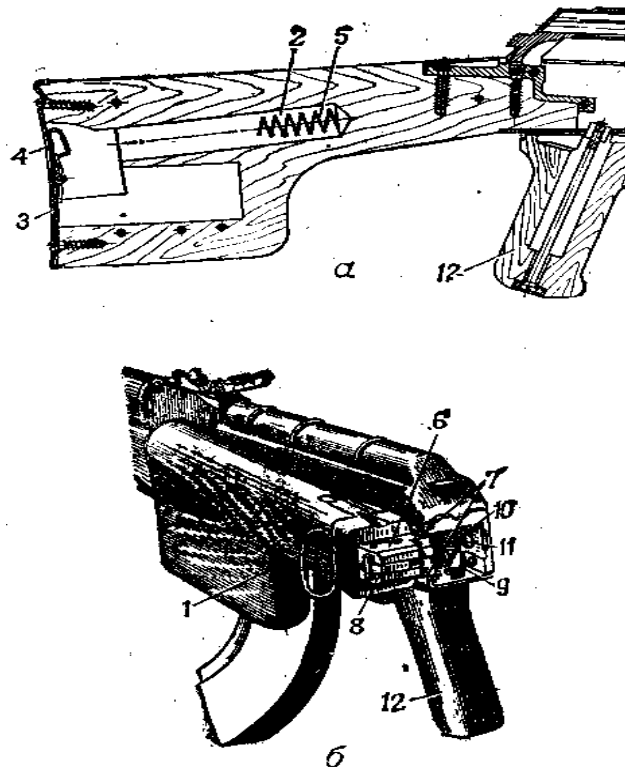

Умовні позначки:

- а – постійний приклад (у розрізі);
- б – приклад що складається (у складеному положенні);
- 1 – антабка для ременя;
- 2 – гніздо для приладдя; 3 – затильник; 4 – кришка;
- 5 – пружина для виштовхування пеналу приладдя;
- 6 – виступ прикладу з вушками; 7 – провухина ствольної коробки; 8 – права зачіпка прикладу з пружиною; 9 – задня частина лівою зачіпкою з насічкою;
- 10 – пружина зачіпки; 11 – виріз для правої зачіпки прикладу;
- 12 – пістолетна ручка.

**Рисунок 34** – приклад і пістолетна ручка кулемета.

Для складання прикладу потрібно утопити праву застібку прикладу виколоткою чи кулею набою через отвір у правій стійці ствольної коробки (рисунок 35) і повернути приклад вліво до закріплення його лівою застібкою у складеному положенні.

Для відкидання приклада потрібно натиснути пальцем руки на задню частину застібки з насічкою в лівий бік і повернути приклад вправо до закріплення його правою застібкою.

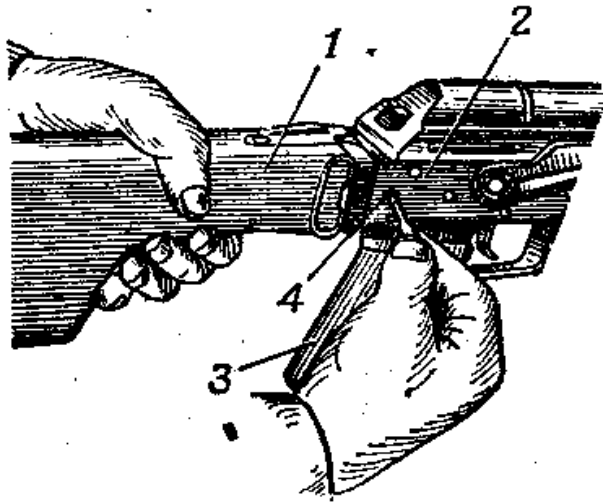

*Умовні позначки:*

1 – приклад; 2 – ствольна коробка;  
3 – пістолетна ручка; 4 – отвір у стінці ствольної коробки.

**Рисунок 35** – складання прикладу кулемета.

3.1.6. Сошка кулемета (рисунок 36) служить упором при стрільбі. Вона має основу, дві ноги з полозками для упору в ґрунт і виступами для фіксації ніг у складеному положенні, пружину для розведення ніг, пружинну застібку на лівій нозі для скріплення ніг у складеному положенні. Сошка від кулемета не відділяється.

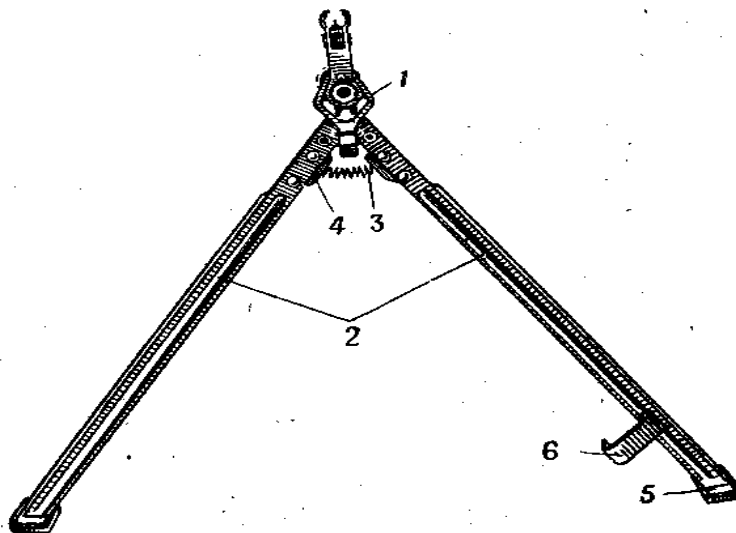

*Умовні позначки:*

1 – основа сошки; 2 – ноги; 3 – пружина; 4 – виступ 5 – полозок;  
6 – пружинна застіпка.

**Рисунок 36** – сошка кулемета.

3.1.7 Затворна рама з газовим поршнем (рисунок 37) служить для приведення в дію затвора і ударно-спускового механізму.

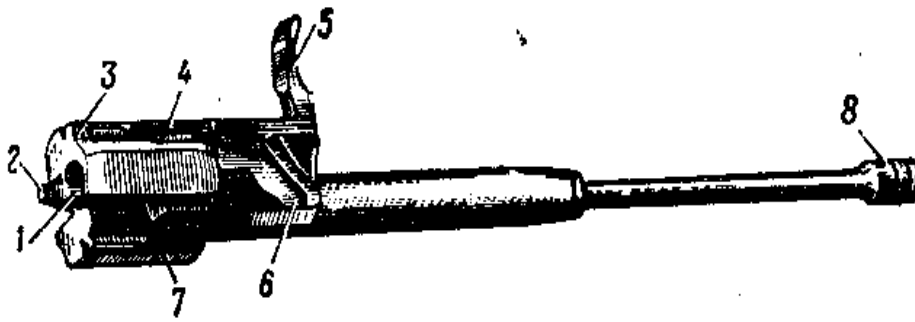

*Умовні позначки:*

- 1 – канал для затвора; 2 – запобіжний виступ; 3 – виступ для відпускання важеля автоспуску; 4 – паз для відгину ствольної коробки;  
5 – ручка; 6 – фігурний виріз; 7 – паз для відбивача; 8 – газовий поршень.

**Рисунок 37** – затворна рама з газовим поршнем.

Затворна рама має: всередині канал для поворотального механізму і канал для затвора; ззаду – запобіжний виступ; по бокам – пази для руху затворної рами по відгинам ствольної коробки; з правого боку – виступ для опускання (повороту) важеля автоспуску і ручку для перезаряджання автомата, (кулемета); знизу – фігурний виріз для поміщення в ньому ведучого виступу затвора і паз для проходу відбивача ствольної коробки. У передній частині затворної рами закріплений газовий поршень.

3.1.8. Затвор (рисунок 38) служить для досилання набою у набійник, замикання каналу ствола, розбивання капсуля і виймання із патронника гільзи (набою). Він складається із остова, ударника, викидача з пружиною і віссю, шпильки.

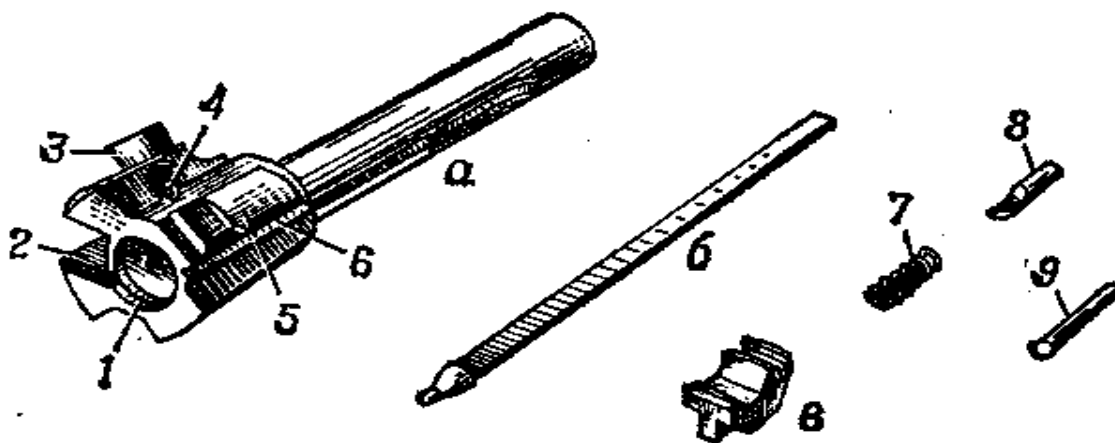

*Умовні позначки:*

- а – остов затвора; б – ударник; в – викидач;  
1 – виріз для гільзи; 2 – виріз для викидача; 3 – ведучий виступ; 4 – отвір для осі викидача; 5 – бойовий виступ; 6 – повздовжній паз для відбиваючого виступу; 7 – пружина викидача; 8 – ось викидача; 9 – шпилька.

**Рисунок 38** – затвор.

Остов затвора має: на передньому зрізі – циліндричний виріз для дна гільзи і паз для викидача; по бокам – два бокових виступу, які при замиканні затвору заходять у вирізи ствольної коробки; згори – ведучий виступ для повороту затвора при замиканні і відмиканні; на лівому боці – повздовжній паз для проходу відбиваючого виступу ствольної коробки – (паз в кінці розширений для забезпечення повороту затвора при замиканні); в потовщеній частині остова затвора – отвори для осі викидача і шпильки. всередині остов затвора має канал для розміщення ударника.

Ударник має бойок і місце для шпильки.

Викидач з пружиною служить для витягу гільзи із набійника і утримання її до зустрічі з відбиваючим виступом ствольної коробки. викидач має зачіп для захоплення гільзи, гніздо для пружини і виріз для осі.

Шпилька служить для закріплення ударника і осі викидача.

3.1.9. Повертальний механізм (рисунок 39) служить для повертання затворної рами із затвором в переднє положення, він складається із повертальної пружини, направляючого стержня, рухомого стержня і муфти.

Направляючий стержень має на задньому кінці упор для пружини, п'яту з виступами для з'єднання із ствольною коробкою і виступ для утримання кришки ствольної коробки.

Рухомий стержень на передньому кінці має зачіп для одягання муфти.

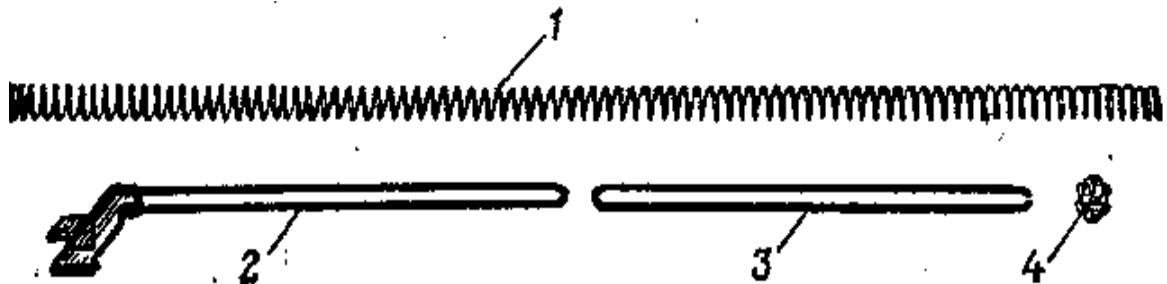

*Умовні позначки:*

1 – повертальна пружина; 2 – направляючий стержень;

3 – рухомий стержень; 4 – муфта.

**Рисунок 39** – повертальний механізм.

3.1.10. Газова трубка із ствольною накладкою (рисунок 40) складається із газової трубки, передньої і задньої з'єднаних муфт, ствольної накладки, металевого напівкільця і пластинчатої пружини.

Газова трубка служить для направлення руху газового поршня. вона має направляючі ребра. Переднім кінцем газова трубка одягається на патрубок газової камери.

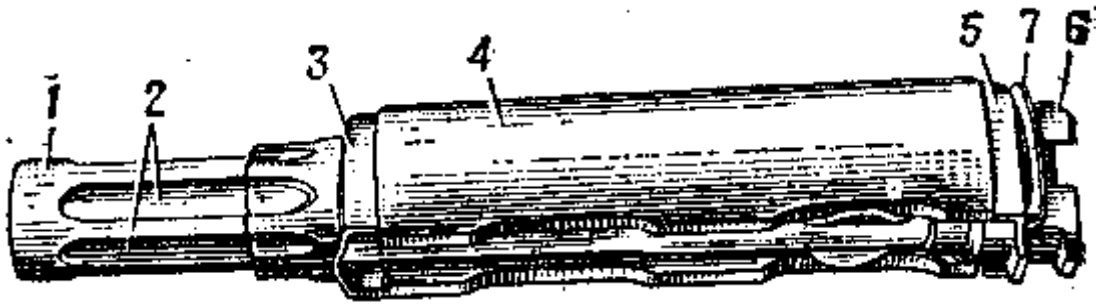

*Умовні позначки:*

- 1 – газова трубка; 2 – направляючі ребра для газового поршня;  
 3 – передня з'єднувальна муфта; 4 – ствольна накладка; 5 – задня  
 з'єднувальна муфта; 6 – виступ; 7 – пластинчата пружина.

**Рисунок 40** – газова трубка зі ствольною накладкою.

Ствольна накладка служить для запобігання від опіків при стрільбі рук автоматника (кулеметника). Вона у автомата може бути дерев'яна чи пластмасова (у кулемета – дерев'яна) і має жолоб, у якому закріплено металеве напівкільце, відживаюче ствольну накладку від газової трубки (цим виключається поява качання накладки при всиханні деревини).

Ствольна накладка укріплена на газовій трубці посередністю передньої і задньої з'єднувальних муфт; задня з'єднувальна муфта має виступ, у який упирається замикач газової трубки; пластинчата пружина виключає повздовжнє розкачування трубки.

3.1.11. Ударно-спусковий механізм (рисунок 41) служить для спуску курка з бойового взведення чи із взведення автоспуску, нанесення удару по ударнику, забезпечення ведення автоматичного чи одиночного вогню, припинення стрільби, для запобігання пострілів при незачиненому затворі і для поставлення автомата (кулемета) на запобіжник.

Ударно-спусковий механізм розміщується у ствольній коробці, де кріпиться трьома взаємозамінними осями і складається із курка з бойовою пружиною, уповільнювача курка з пружиною спускового гачка, шептала поодинокого вогню з пружиною, перевідника і трубчатої осі.

Курок з бойовою пружиною служить для нанесення удару по ударнику. На куркові є бойове взведення, взведення автоспуску, цапфи і отвори для осі. Бойова пружина одягається на цапфи курка і своєю петлею діє на курок, а кінцями – на прямокутні виступи спускового гачка.

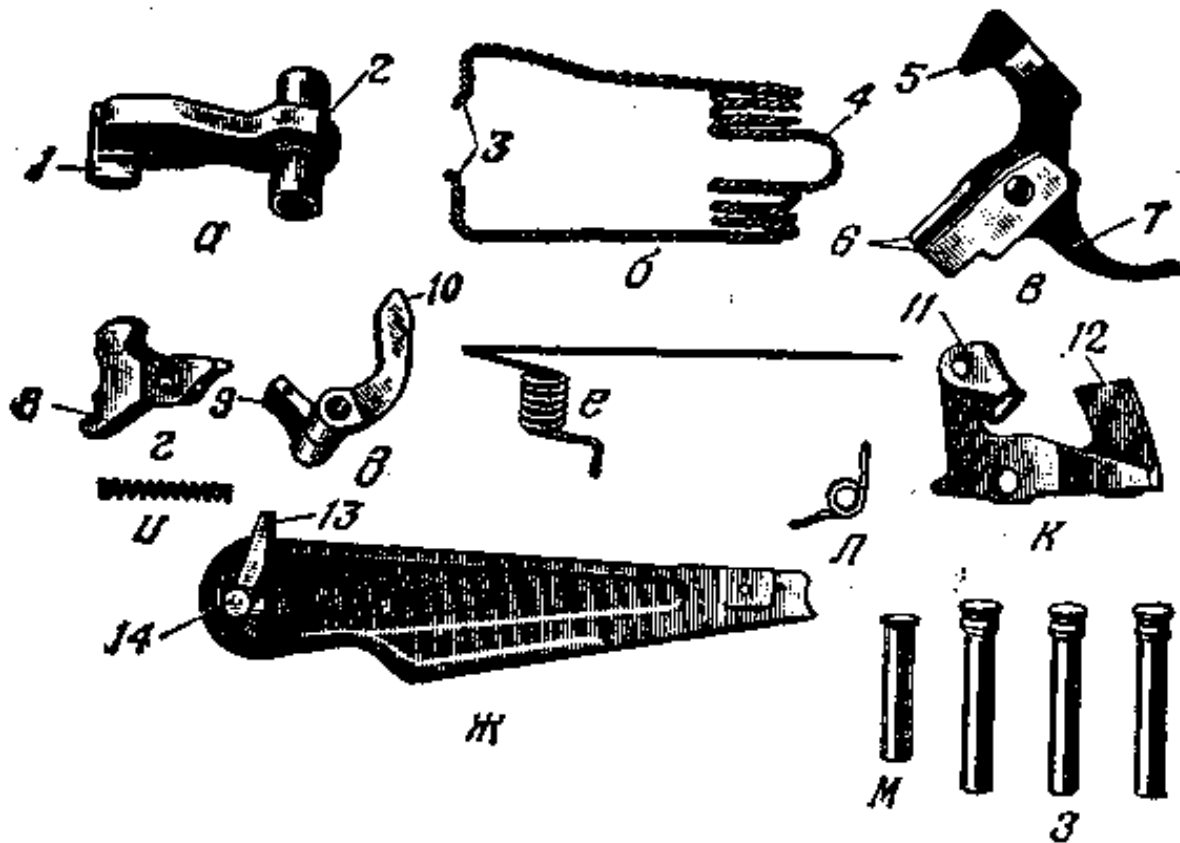

*Умовні позначки:*

- а – курок; б – бойова пружина; в – спусковий гачок; г – шептало поодинокого вогню; д – автоспуск; е – пружина автоспуску; ж – перевідник; з – осі;  
 и – пружина шептала поодинокого вогню; 10 – уповільнювач курка;  
 л – пружина уповільнювача курка; м – трубчата ось;  
 1 – бойовий звід; 2 – звід автоспуску; 3 – загнуті кінці; 4 – петля;  
 5 – фігурний виступ; 6 – прямокутні виступи; 7 – хвіст; 8 – виріз;  
 9 – шептало; 10 – важеля; 11 – зачіпка; 12 – передній виступ; 13 – сектор;  
 14 – цапфа.

**Рисунок 41** – ударно-спусковий механізм.

Уповільнювач курка служить для уповільнення руху курка вперед з метою покращення точності бою при веденні автоматичного вогню із стійких положень. Він має передній і задній виступи, отвір для осі, пружину і застібку.

Перевідник служить для встановлення автомата (кулемета) на автоматичний чи одиночний вогонь, а також на запобіжник. Він має сектор з цапфами, які розміщуються в отворах стінок ствольної коробки. Нижнє положення перевідника відповідає встановленню його на одиночний вогонь “ОД”, середнє – на автоматичний вогонь “АВ” і верхнє – на запобіжник.

Спусковий гачок служить для утримання курка на бойовому взведенні і для спускання курка, він має фігурний виступ, отвір для осі, прямокутні виступи і хвіст. Своїм фігурним виступом він утримує курок на бойовому взведенні.

Шептало поодинокого вогню служить для утримання курка після пострілу в крайньому задньому положенні, якщо при веденні одиночного вогню спусковий гачок не був відпущений. Воно знаходиться на одній осі із спусковим гачком. Шептало поодинокого вогню має пружину, отвір для осі і виріз, в який входить сектор перевідника при веденні автоматичного вогню і стопорить шептало. Крім цього, виріз обмежує повертання сектору вперед при поставленні перевідника на запобіжник.

Автоспуск служить для автоматичного вивільнення курка із взведення автоспуску при стрільбі чергами, а також для запобігання спуску курка при незачиненому затворі, він має шептало для утримання курка на взведенні автоспуску, важіль для повороту автоспуску виступом затворної рами при підході її в переднє положення і пружину.

На одній осі з автоспуском знаходиться його пружина. Коротким кінцем вона з'єднана з автоспуском а її довгий кінець проходить вздовж лівою стінки ствольної коробки і входить у кільцеві проточки на осях автоспуску, курка і спускового гачка, утримуючи осі від випадання.

3.1.12. Цівка (рисунок 42) служить для зручності дії і для запобігання рук автоматника (кулеметника) від опіків. Воно у автомата може бути дерев'яним або пластмасовим (у кулемета – дерев'яним). Цівка прикріплюється до ствола знизу з допомогою з'єднувальної муфти і до ствольної коробки посередністю виступу, що трубки при стрільбі. Пластмасова цівка має металевий екран, призначений для зменшення нагрівання цівки при стрільбі.

Автомати і кулемети останніх випусків уповільнювача курка не мають.

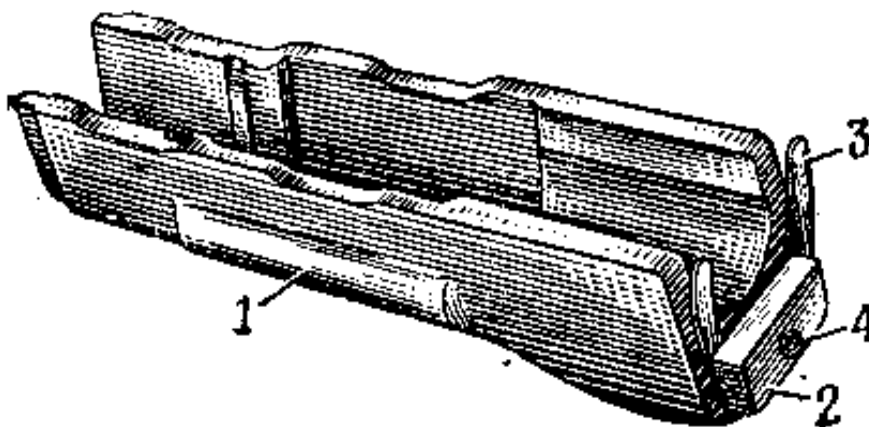

*Умовні позначки:*

- 1 – упор для пальців; 2 – виступ;  
3 – пластинчата пружина; 4 – отвір для шомполу.

**Рисунок 42** – цівка (дерев'яна).

3.1.13. Магазин (рисунок 43) служить для розміщення набоїв і подавання їх у ствольну коробку. Він складається із пластмасового корпусу, кришки, стопорної планки, пружини і подавача.

Корпус магазину з'єднує всі частини магазину і його бічні стінки мають ззовні (на горловині) загини для утримання набоїв від випадання і виступи, що обмежують піднімання подавача, на передній стінці є зачіп, а на задній – опорний виступ, посередністю яких магазин приєднується до ствольної коробки. На задній стінці корпусу знизу є контрольний отвір для визначення повноти спорядження магазину набоями.

Знизу корпус закривається пружиною. В кришці є отвір для виступу стопорної планки.

Всередині корпусу розміщується подавач і пружина із стопорної планки. Подавач утримується на верхньому кінці пружини а допомогою внутрішнього загину на правій стінці подавача; подавач має виступ, що забезпечує шахове розміщення набоїв в магазині. Стопорна планка закріплена невід'ємно на нижньому кінці пружини і своїм виступом утримує кришку магазину від переміщення.

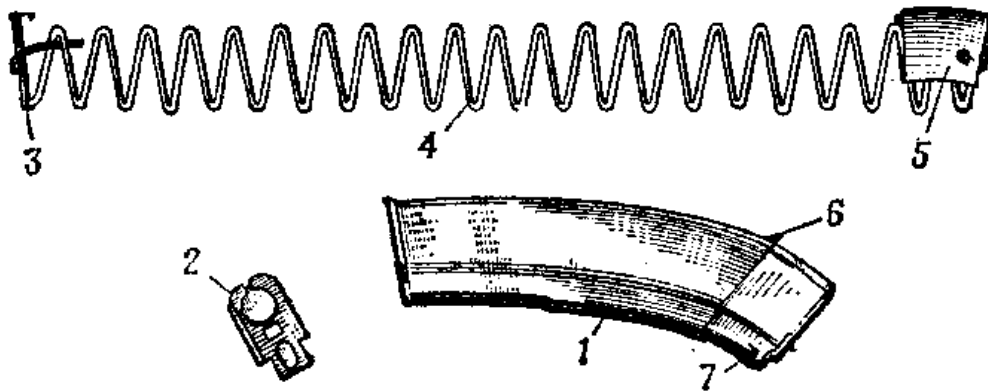

*Умовні позначки:*

1 – корпус; 2 – кришка; 3 – стопорна планка; 4 – пружина;  
5 – подавач; 6 – опорний виступ; 7 – зачіп.

**Рисунок 43** – магазин.

3.1.14. Багнет (рисунок 44) приєднується до автомата для поразки противника в бою. Крім того, він використовується у якості ножа, пилки (для розпилювання металу) і нижниць (для розрізання дроту). Дроти освітлювальної мережі необхідно різати по-одному, знявши попередньо ремінь із багнета і підвісну із піхв. При розрізанні дроту, слідкувати за тим, щоб руки не дотикалися до металевих поверхонь багнету і піхв. Робити проходи у електризованих дротяних загородах з допомогою багнета не дозволяється.

Багнет складається із леза і ручки.

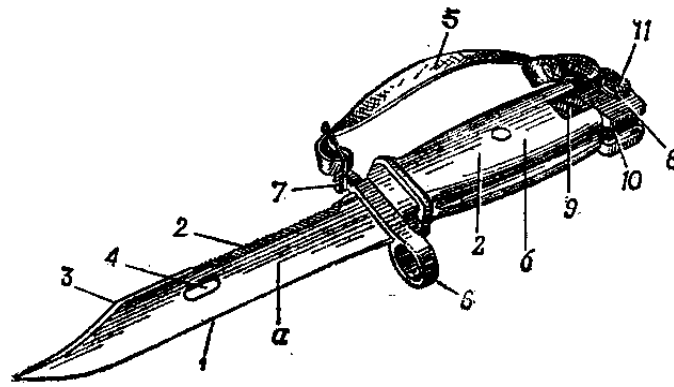

Умовні позначки:

а – лезо; б – ручка;

- 1 – ріжуча грань; 2 – пила; 3 – заточена кромка;  
 4 – отвір; 5 – ремінь; 6 – кільце; 7 – зачіп для ременя;  
 8 – металевий наконечник; 9 – з'єднувальний ремінь;  
 10 – повздожні пази; 11 – зачіпки.

**Рисунок 44** – багнет.

На лезі є ріжуча грань, пила, заточена частина, яка у сполученні з піхвами використовується як нижниця, отвір в який вставляється виступ – ось піхви.

Ручка служить для зручності дій і для примикання багнета до автомата. На ручці є ремінь для зручності користування багнетом; з переду – кільце і виступ для приєднання до дульного гальма-компенсатора і зачіп для ременя; ззаду – металевий наконечник із з'єднувальним гвинтом. На наконечнику є повздожні пази якими багнет одягається на відповідні виступи на упорі основи мушки, застібка, запобіжний виступ і отвір для ременя.

Піхви (рисунок 45) служать для ношення багнету на поясному ремені. Крім того, вони використовуються разом із багнетом для розрізання дроту. Піхви мають підвіску з петлею, виступ ось, упор для обмеження повороту багнета при дії ним як ножицями, всередині піхви є пластинчата пружина з фіксатором для утримання багнета від випадання.

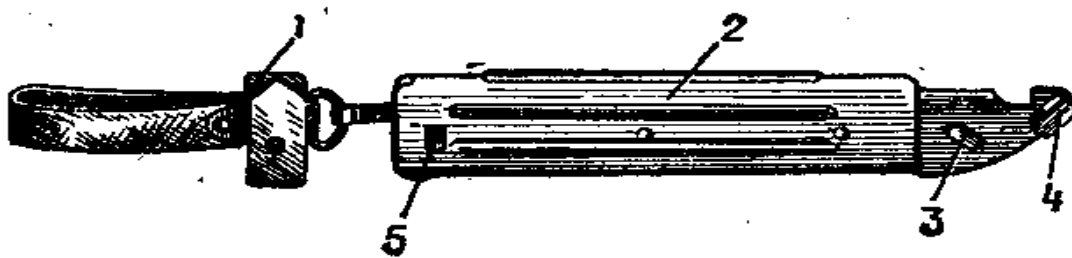

Умовні позначки:

- 1 – підвіска з петлею-застіркою та карабінчиком; 2 – пластмасовий корпус; 3 – виступ-ось; 4 – упор; 5 – фіксатор.

**Рисунок 45** – піхви.

### 3.2. Приладдя до автомата (кулемета)

Приладдя (рисунок 46) служить для розбирання, збирання, чищення, змащування автомата (кулемета) і прискореного спорядження магазину набоями.

До належності відносяться шомпол, протирка, йоршик, викрутка, виколотка, пенал, мастильниці, обойми і перехідник.

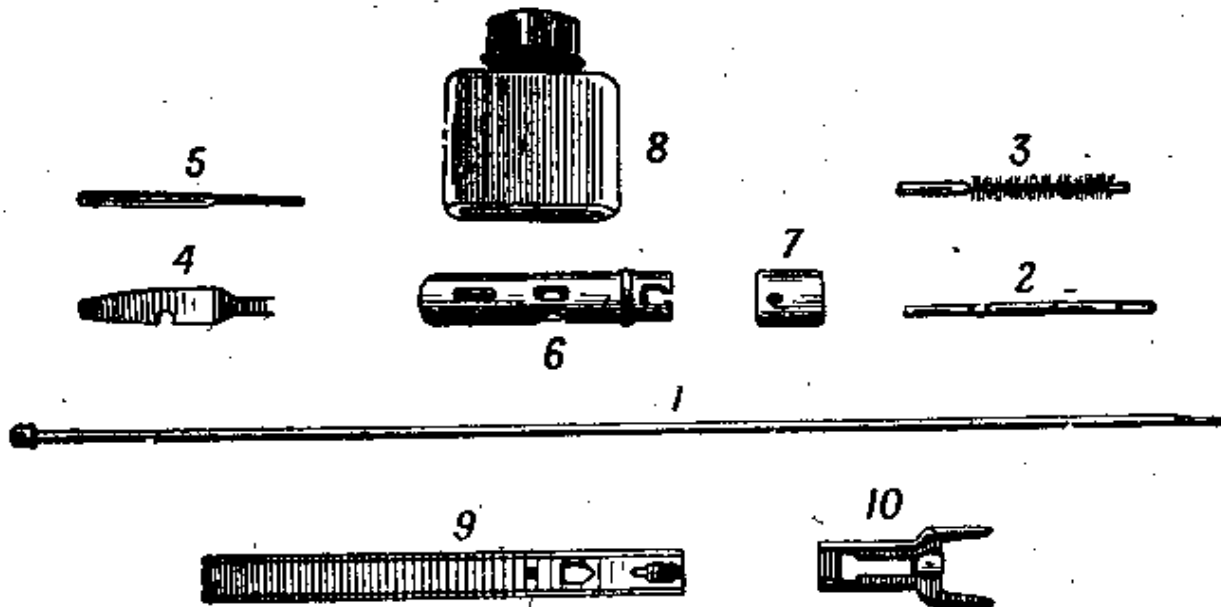

Умовні позначки:

1 – шомпол; 2 – протирка; 3 – йоршик; 4 – викрутка; 5 – виколотка;  
6 – пенал; 7 – кришка; 8 – мастильниця; 9 – обойма; 10 – перехідник.

**Рисунок 46** – приладдя.

3.2.1 Шомпол застосовується для чищення і змащування каналу ствола, а також каналів і порожнин частин автомата (кулемета). Він має головку з отвором для виколотки, різьбу для нагвинчування протирки чи йоршика.

3.2.2. Протирка застосовується для чищення і змащування каналу ствола, каналів і порожнин інших частин автомата (кулемета). Вона має внутрішню різьбу для нагвинчування на шомпол і проріз для ганчір'я чи паклі.

3.2.3. Йоршик використовується для чищення каналу ствола розчином РЧС.

3.2.4. Викрутка і виколотка застосовується при розбиранні і збиранні автомата (кулемета). Виріз на кінці викрутки призначений для вгвинчування і вигвинчування мушки, а бічний виріз – для закріплення протирки на шомполі. Для зручності користування викруткою вона вставляється у бічні отвори пенала. При чищенні каналу ствола викрутка вкладається в пенал поверх головки шомпола.

3.2.5. Пенал служить для зберігання протирки, йоршика, викрутки і виколотки. Він закривається кришкою.

Пенал застосовується як ручка для викрутки при вгвинчуванні і вигвинчуванні мушки і для повороту замикача газової трубки, а також як ручка для шомпола.

Пенал має сквозні отвори в які вставляється шомпол при чищенні автомату (кулемету), овальні отвори для викрутки і прямокутний отвір для повороту замикача газової трубки при розбиранні і збиранні автомату (кулемету).

3.2.6. Мастильниця служить для зберігати мастила, переноситься вона в кишені сумки для магазинів.

3.2.7. Обойма служить для переносування набоїв і прискореного спорядження магазину набоями. В обоймі розміщується 15 набоїв. Вона має два повздовжніх пази і пластинчату пружину, що утримує набої від випадання. Крім цього, пластинчата пружина забезпечує міцне з'єднання обойми з перехідником.

3.2.7. Перехідник служить для з'єднання обойми з магазином при спорядженні його набоями. Він має: знизу (розширену частину) – два загини, які входять у відповідні пази на горловині магазину; згори – два повздовжні пази для обойми, отвори для пружини обойми і упор, обмежуючий просування обойми при її вставленні у перехідник.

### 3.3. 5,45-мм бойові набої

Бойовий набій (рисунок 47) складається із кулі, порохового заряду і капсуля.

5,45-мм набої випускаються із звичайними і трасуючими кулями. Головна частина трасуючої кулі пофарбована у зелений колір. Для імітації стрільби застосовуються холості (без кулі) набої, стрільба якими ведеться із застосуванням спеціальної втулки

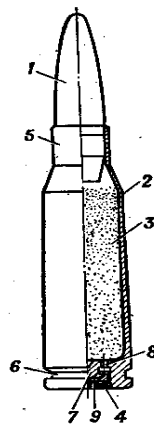

*Умовні позначки:*

1 – куля; 2 – гільза; 3 – пороховий заряд; 4 – капсуль; 5 – дільце;  
6 – проточка; 7 – ковадло; 8 – затравлювальний отвір; 9 – ударний склад.

**Рисунок 47** – бойовий набій.

3.3.1. Звичайна куля (рисунок 48 а) призначена для ураження живої сили ворога, розмішеної відкрито і за перешкодами, які пробиваються кулею.

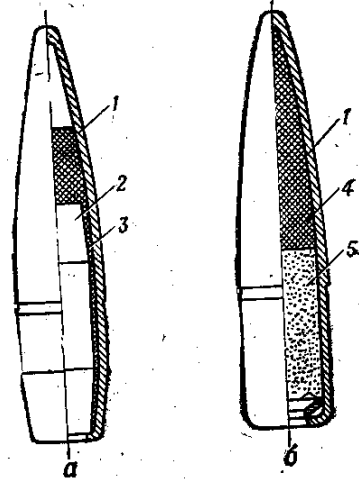

Умовні позначки:

- а – куля зі сталевим осердям; б – трасуюча;  
 1 – оболонка; 2 – сталеве осердя; 3 – свинцева сорочка;  
 4 – осердя (свинцеве); 5 – трасуючий склад.

**Рисунок 48** – куля.

Звичайна куля складається із сталеві покритої томпаком оболонки і сталевого осердя. Між оболонкою і осердям є свинцева сорочка.

3.3.2. Трасуюча куля (рисунок 48 б) також призначена для ураження живої сили ворога. Крім цього, при польоті кулі в повітрі її трасуючий склад, що горить, на відстанях стрільби до 800 м залишає світловий слід, який дозволяє здійснювати коректування вогню і цілевказання.

В оболонці трасуючої кулі в головній частині розміщене осердя, а у донній шашка пресованого трасуючого складу. Під час пострілу, полум'я від порохового заряду запалює трасуючий склад, який при польоті кулі дає світлий слід.

3.3.3. Гільза служить для з'єднання всіх частин набою, запобігання порохового заряду від зовнішнього впливу і для усунення прориву порохових газів в бік затвора. Вона має корпус для розміщення порохового заряду, дульце для закріплення кулі і дно. Ззовні біля дна гільзи зроблена кінцева проточка для зачепу викидача. У дні гільзи є гніздо для капсуля, ковадло і два затравлювальних отвори.

3.3.4. Пороховий заряд служить для надання кулі поступального руху: він складається із пороху сферичного зернування.

3.3.5. Капсуль служить для запалювання порохового заряду. Він складається із латунного ковпачка впресованого у нього ударного складу і фольгового кільця, але прикриває ударний склад.

3.3.6. Закупорювання 5,45-мм набоїв здійснюється у дерев'яні ящики. У ящик кладуться дві герметичне зачинених металевих коробки по 1 080 набоїв в кожній; набої в коробках запаковані у картонні пачки по 30 штук. Усього в ящику розміщується 2 160 набоїв.

На бічних стінках ящиків, у яких закупорені набої з трасуючими кулями, нанесена зелена смуга. У кожному ящику є ніж для відкривання коробки.

## 4. РОБОТА ЧАСТИН І МЕХАНІЗМІВ АВТОМАТА (КУЛЕМЕТА)

### 4.1. Положення частин і механізмів до заряджання

Затворна рама з газовим поршнем і затвором під дно поворотального механізму знаходиться у крайньому передньому положенні, газовий поршень – в патрубці газової камери; канал стволу зачинений затвором. Затвор повернутий навколо повздовжньої осі праворуч, його бойові виступи знаходяться у вирізах ствольної коробки – затвор закритий. Повертальна пружина має найменший стиск.

Важіль автоспуску під дією виступу затворної рами повернутий вперед і вниз (рисунок 49).

Курок спущений і впирається в затвор. Ударник під дією курка подано вперед. Бойова пружина знаходиться у найменшому стисненні і своєю петлею вона притискає курок до затвору, а загнутими кінцями притискає прямокутні виступи спускового гачка до дна ствольної коробки, при цьому хвіст спускового гачка знаходиться у передньому положенні.

Уповільнювач курка під дією своєї пружини переднім виступом притиснений до дна ствольної коробки.

Перевідник знаходиться у крайньому верхньому положенні і зачиняє сходинокний виріз у кришці ствольної коробки (перевідник поставлений на запобіжник), сектор перевідника ввійшов у виріз шептала одинокого вогню і знаходиться над правим прямокутним виступом спускового гачка (зачиняє спусковий гачок).

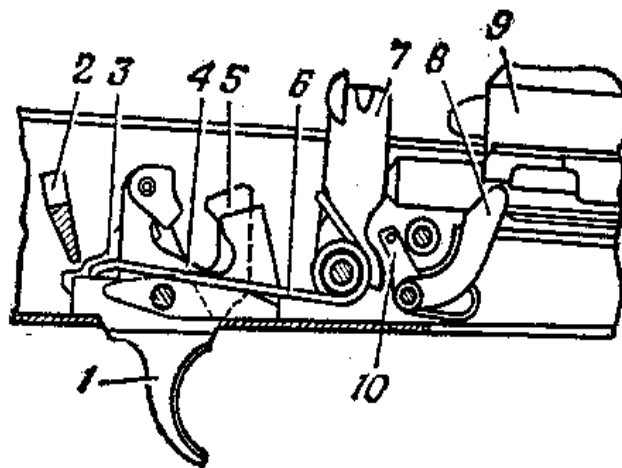

*Умовні позначки:*

- 1 – спусковий гачок; 2 – сектор перевідника; 3 – шептало одинокого вогню;  
 4 – уповільнювач курка; 5 – фігурний виступ спускового гачка;  
 6 – бойова пружина; 7 – курок; 8 – важіль автоспуску;  
 9 – затворна рама; 10 – шептало автоспуску.

**Рисунок 49** – положення частин ударно-спускового механізму до заряджання при ввімкнутому запобіжнику та спущеному курку.

## 4.2. Робота частин і механізмів при заряджанні

Для заряджання автомата (кулемета) потрібно приєднати до нього споряджений магазин, поставити перевідник на автоматичний “АВ” чи одинокий “ОД” вогонь, відвести затворну раму назад до відмови і відпустити її. Автомат (кулемет) заряджано. Якщо не буде негайно відкрито вогонь, то необхідно поставити перевідник на запобіжник.

При приєднанні магазину, його зачіп заходить за виступ ствольної коробки, а опорний виступ застрибає за застібку і магазин утримується у вікні ствольної коробки. Верхній набій, упираючись знизу в затворну раму дещо опускає набіи в магазин, стискаючи його пружину.

При постановці перевідника на автоматичний вогонь, виріз у кришці ствольної коробки для ручки затворної рами звільняється, сектор перевідника залишається у вирізі шептала одинокого вогню, але не перешкоджаючи повороту спускового гачка.

При відведенні затворної рами назад (на довжину вільного ходу) вона, діючи переднім скосом фігурного вирізу на везучий виступ затвора вліво, бойові виступи затвора виходять із вирізів ствольної коробки – здійснюється відчинення затвора: виступ затворної рами вивільнює важіль автоспуску, а шептало автоспуску під дією пружини притискується до передньої площини курка.

При подальшому відведенні затворної рами разом з нею відходить назад затвор, відчиняючи канал ствола: повертальна пружина стискається; курок під дією затворної рами обертається на осі, бойова пружина загвинчується; бойове взведення курка послідовно заскакує за фігурний виступ спускового гачка і під застібку уповільнювача курка, курок стає на нижній виступ шептала автоспуску; важіль автоспуску при цьому піднімається вгору і стає на шляху руху виступу затворної рами.

Як тільки нижня площина затворної рами пройде вікно для магазину, набіи під дією пружини магазину піднімуться вгору до упору верхнім набоем в зачин стінки магазину.

При відпусканні затворної рами вона разом із затвором під дією повертального механізму подається вперед; затвор виштовхує із магазину верхній набій, досилає його у набійник і зачиняє канал ствола. При підході затвора до казенного зрізу ствола зачіп викидача застрибає у кільцеву проточку гільзи, затвор під дією скосу лівого вирізу ствольної коробки на скіс лівого бокового виступу затвора, а потім під дією фігурного вирізу затворної рами на ведучий виступ затвора повертається навколо осі вправо; бойові виступи затвора заходять за бойові упори ствольної коробки – затвор зачиняється. Затворна рама продовжуючи рух вперед, своїм виступом повертає важіль автоспуску вперед і вниз, виводячи шептало автоспуску з-під взводу автоспуску курка; курок під дією бойової пружини повертається, виходить з-під застібки уповільнювача і стає на бойове взведення (рисунки 50).

Набіи в магазині під дією пружини підіймаються до гори до упору верхнім набоем в затворну раму.

При постановці перевідники на запобіжник, перевідник закриває виріз кришки ствольної коробки і стає на шляху руху ручки затворної рами назад; сектор перевідника повертається вперед і стає над правим прямокутним виступом спускового гачка (замикає спусковий гачок).

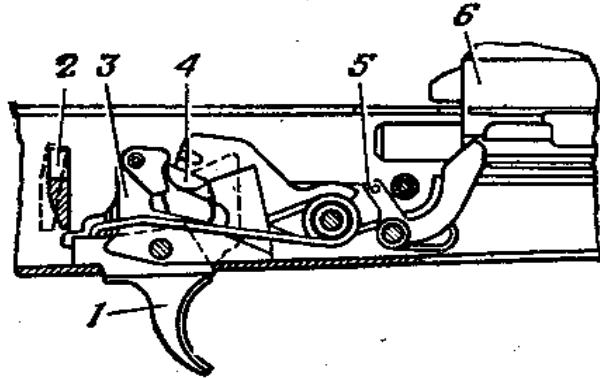

*Умовні позначки:*

1 – спусковий гачок; 2 – сектор перевідника; 3 – уповільнювач курка;  
4 – курок; 5 – шептало автоспуску; 6 – затворна рама.

**Рисунок 50** – положення частин ударно-спускового механізму перед пострілом.

### 4.3. Робота частин і механізмів при стрільбі

Для здійснення автоматичної стрільби потрібно поставити перевідник на автоматичний вогонь “АВ”, якщо він не був поставлений при заряджанні і натиснути на спусковий гачок.

При постановці перевідника на автоматичний вогонь сектор його вивільняє прямокутний виступ спускового гачка (відчиняє спусковий гачок) і залишається у виразі шептала поодинокого вогню. Спусковий гачок отримує можливість обертання навколо своєї осі, шептало поодинокого вогню від повороту разом із спусковим гачком утримується сектором перевідника.

При натисканні на хвіст спускового гачка його фігурний виступ виходить із зачеплення із бойовим зведенням курка. Курок під дією бойової пружини повертається на своїй осі і енергійно наносить удар по ударнику. Ударник бойком розбиває капсуль набою. Ударний склад капсуля набою загоряється, полум'я через затравлювальні отвори в дні гільзи проникає до порохового заряду і запалює його. Здійснюється постріл.

Куля під дією порохових газів рухається по каналу ствола; як тільки вона проходить газовивідний отвір, частина газів поринає через цей отвір у газову камеру, тисне на газовий поршень і відкидає затворну раму назад. Відходячи назад, затворна рама (як і при відведенні її назад за ручку) переднім скосом фігурного вирізу повертає затвор надколе повздовжньої осі і виводить його бойові виступи із-за бойових упорів ствольної коробки – здійснюється відчинення затвора і відчинення каналу ствола, виступ затворної рами звільнює важіль автоспуску, він під дією пружини дещо піднімається вгору, а шептало автоспуску притискується до передньої площини курка. До цього часу куля

вилетить із каналу ствола.

Після вильоту кулі із каналу ствола автомата порохові гази потрапляють у задню камеру дульного гальма-компенсатора, розширюються і виходячи через компенсаційні отвори, створюють реактивну силу, яка відхиляє дульну частину автомата в бік, протилежний розташуванню отворів (ліворуч, вниз). Частина порохових газів, стикаючись з передніми стінками задньої і передньої камер, зменшують віддачу. Зустріч газів, що виходять із щілин задньої камери, з газами, відбитими від передньої стінки передньої камери, зменшує звук пострілу.

Затворна рама з затвором по інерції продовжує рух назад; гільза, що утримується зачепом викидача, наштовхується на відбиваючий виступ ствольної коробки і викидається назовні.

В подальшій роботі частин і механізмів, за виключенням роботи курка і уповільнювача, здійснюється так само, як і при заряджанні курок стає на верхній виступ шептала автоспуску і утримується на ньому при повертанні затворної рами із затвором у переднє положення. Після того, як затвор дошле верхній набій у забійник здійсниться зачинення каналу ствола і зачинення затвору, затворна рама, продовжуючи рух вперед виводить шептало автоспуску з-під взведення автоспуску курка. Курок під дією бойової пружини повертається і б'є по застібці уповільнювача курка; уповільнювач повертається назад, підставляє під удар курка передній виступ; внаслідок цих ударів по уповільнювачу рух курка вперед дещо уповільнюється що дозволяє стволу після удару по ньому затворної рами з затвором прийняти положення, близьке до первісного і цим покращити гучність бою. Після удару по попередньому виступу уповільнювача курок наносить удар по ударнику. Здійснюється постріл. Робота частин і механізмів автомата (кулемета) повторюється. Автоматична стрільба буде продовжуватися до тих пір доки натиснемо на спусковий гачок і у магазині є набой.

Для припинення стрільби відпустити спусковий гачок. При цьому спусковий гачок під дією бойової пружини повернеться і його фігурний виступ встає на шляху руху бойового взведення курка. Курок зупиняється на бойовому взведенні. Стрільба припиняється, але автомат (кулемет) залишається зарядженим, готовим до здійснення подальшої автоматичної стрільби.

#### **4.4. Робота частин і механізмів при стрільбі одиночними пострілами**

Для здійснення одинокого пострілу необхідно поставити на поодинокий вогонь “СД” і натиснути на спусковий гачок.

При постановці перевідника із положення на запобіжник в положення на одинокий вогонь “ОД” сектор перевідника вивільнює прямокутний виступ спускового гачка (відчиняє спусковий гачок), повністю виходить із вирізу шептала поодинокого вогню і при стрільбі в роботі ударно-спускового механізму участі не приймає.

При натисканні на хвіст спускового гачка його фігурний виступ виходить із зачеплення з бойовим взведенням курка. Курок під дією бойової пружини обертається на своїй осі і енергійно б'є по ударнику. Здійснюється постріл. Після першого пострілу частини і механізми здійснюють ту саму роботу, що і при автоматичній стрільбі, але наступного пострілу не буде, тому що разом із спусковим гачком повернулося шептало поодинокого вогню і його зачіп встав на шляху руху бойового взведення курка. Бойове взведення курка зістрибне за шептало поодинокого вогню, а курок зупиниться у задньому положенні (рисунок 51).

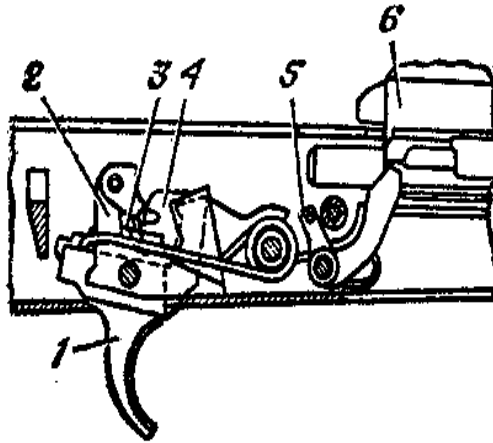

*Умовні позначки:*

1 – спусковий гачок; 2 – уповільнювач курка; 3 – шептало поодинокого вогню; 4 – курок; 5 – шептало автоспуску; 6 – затворна рама.

**Рисунок 51** – положення ударно-спускового механізму після пострілу при перевіднику, встановленому на одинокий вогонь.

Для здійснення наступного пострілу необхідно відпустити спусковий гачок і знову натиснути на нього. Коли спусковий гачок буде відкушений, він, під дією кінців бойової пружини повернеться разом з шепталом поодинокого вогню вийде із зачеплення з боковим взведенням курка і вивільнить курок. Курок під дією бойової пружини, б'є спочатку по застібці уповільнювача, потім по його передньому виступові і стає на бойове взведення. При натисканні на спусковий гачок його фігурний виступ виходить із зачеплення з бойовим взведенням курка і опрацювання частин і механізмів повториться. Здійсниться черговий постріл.

#### **4.5. Затримки при стрільбі із автомата (кулемета)**

Частини і механізми автомата (кулемета) при правильному обходженні і належному догляді довгий час працюють надійно і безвідмовно. Але в результаті забруднення механізмів, зношування частин і неохайного обходження з автоматом (кулеметом), а також при несправностях набоїв можуть виникнути затримки при стрільбі.

Виникну при стрільбі затримку слід намагатися усунути перезарядженням, для чого швидко відвести затворну раму за ручку назад до упору, відпустити її і продовжити стрільбу. Якщо затримка не усунена, то необхідно вияснити причину її появи і усунути затримку, так, як вказано нижче в таблиці 1.

Таблиця 1

## Варіанти затримки при стрільбі, причини та способи усунення

Затримки та їх характеристики	Причина затримки	Спосіб усунення
<b>Неподавання набою</b>		
Затвор у передньому положенні але постріл не здійснено – у набійнику нема набою	1. Забруднення чи несправність магазину  2. Несправність застібки магазину	Перезарядити автомат (кулемет) і продовжувати стрільбу. При повторенні затримки замінити  Магазин. При несправній застібці магазину відправити автомат (кулемет) до ремонтній майстерні
<b>Уतिकання набою</b>		
Набій кулею уткнувся в казенній зріз ствола, рухомі частини зупинилися у середньому положенні	Несправність магазину	Утримуючи ручку затворної рами, вийняти уткнувшийся набій і продовжити стрільбу. При повторній затримки замінити магазин
<b>Осічка</b>		
Затвор у передньому положенні, набій у набійнику, курок спущений – пострілу не здійснено.	1. Несправність набою  2. Несправність ударно-спускового механізму; забруднення чи застигання мастила (відсутній чи малий накіл бойка на капсулі.)  3. Заклинювання ударника у затворі	Перезарядити автомат (кулемет) і продовжити стрільбу  При повторенні затримки оглянути і почистити ударник і ударно-спусковий механізм; при поломці чи зносі ударно-спускового механізму автомат (кулемет) відправити до ремонтної майстерні.  Від'єднати ударник від затвори і прочистити отвір у затворі під ударником
<b>Не виймання гільзи</b>		
Гільза у набійнику, черговий набій впирається в нього кулею, рухомі частини зупинилися у середньому положенні	1. Брудний набій або забруднення набійнику  2. Забруднення чи несправність викидача	Відвести ручку затворної рами і утримуючи її у задньому положенні відокремити магазин і вийняти уткнувшийся набій, вийняти затвором чи шомполом гільзу із набійника. Продовжувати стрільбу. При повторенні затримки прочистити набійник і набої. Оглянути і прочистити від бруду викидувач і продовжувати стрільбу. При несправності

Затримки та їх характеристики	Причина затримки	Спосіб усунення
	або його пружини	викидача автомат (кулемет) відправити до ремонтної майстерні
<b>Прихоплення чи невідбиття гільзи</b>		
Гільзу не викинута із ствольної коробки, вона залишилась в ній попереду затвору або дослана затвором назад у набійник	<ol style="list-style-type: none"> <li>1. Забруднення частин, що труться газових шляхів або набійника.</li> <li>2. Забруднення чи несправність викидувача</li> </ol>	<p>Відвести ручку затворної рами назад, викинути гільзу і продовжити стрільбу.</p> <p>При повторенні затримки почистити газові шляхи, частини, що труться і набійник; частини що труться змастити. При несправності викидувача автомат (кулемет) відправити до ремонтної майстерні.</p>
<b>Недоходження затворної рами у переднє положення</b>		
Недоходження затворної рами у переднє положення	Зламана повертальна пружина	Замінити пружину (у бойовій обстановці передню частину пружини повернути заправленим кінцем назад і продовжувати стрільбу)

## 5. ДОГЛЯД ЗА АВТОМАТОМ (КУЛЕМЕТОМ), ЙОГО ЗБЕРІГАННЯ

### 5.1. Загальні положення

5.1.1. Автомат (кулемет) повинен бути справним і готовим до дії. Цього досягають своєчасним і вмілим чищенням і змащуванням і правильним зберіганням автомата (кулемета).

5.1.2. Чищення автомата (кулемета), що знаходиться у підрозділі, здійснюється:

при підготованні до стрільби;

після стрільби бойовими і холостими набоями – негайно по закінченню стрільби на стрільбищі (в полі), при цьому чистяться і змащуються ствольна коробка, канал ствола, газова камера, газовий поршень, затворна рама і затвор; кінцеве чищення автомата (кулемета) здійснюється по поверненню із стрільби і на протязі наступних 2 – 3 діб щоденно;

після наряду і занять у полі без стрільби – по поверненню із наряду чи занять;

у бойовій обстановці і на довготривалих навчаннях – щоденно в періоди затихання бою і під час перерв навчань – якщо автомат (кулемет) не застосовувався – не більш одного разу на тиждень.

5.1.3. Після чищення автомат (кулемет) змастити. Мاستило наносити лише на добре очищену і суху поверхню металу негайно після чищення, щоб не запусити дію вологи на метал.

5.1.4. Чищення і змащування автомата (кулемета) здійснюється під безпосереднім керівництвом командира відділення. Командир відділення повинен визначити ступінь необхідного розбирання, чищення і змащування, перевірити справність належності і якість матеріалів для чищення; перевірити правильність і якість здійсненої чистки і дати дозвіл на змащування і збирання; перевірити правильність здійсненого змащування і збирання автомата (кулемета).

Офіцери повинні періодично бути присутніми при чищенні автомата (кулемета) і перевіряти правильність його здійснення.

5.1.5. При казарменому чи табірному розміщенні чищення автомата (кулемета) здійснювати у спеціально відведених місцях, на обладнаних для цієї мети столах, а в бойовій обстановці і на навчаннях – на чистих підстилках, дошках, фанери тощо.

5.1.6. На стрільбищі автомат (кулемет) після стрільби чистити у відведених для цього місцях розчином чищення стволів (далі – РЧС) чи рідкого збройного мастила. Чищення автоматів (кулеметів) розчином РЧС здійснюється лише під керівництвом офіцерів або старшини підрозділу.

Автомат (кулемет), вичищений на стрільбищі рідким збройним мастилом, після повернення в казарму необхідно вичистити розчином РЧС.

У польових умовах чищення і змащування автомата (кулемета) здійснюється лише рідкими збройними мастилами.

Для чищення і мащення автомата (кулемета) застосовуються:

**а)** рідке збройне мастило – для чищення автомата (кулемета) і змащування його частин і механізмів при температурі повітря від + 5°C до - 50°C;

**б)** збройне мастило – для змащування каналу ствола, частин і механізмів автомата (кулемета) після їх чищення; це мастило застосовується при температурі повітря вище +5°C;

**в)** розчин РЧС – для чищення каналів стволів та інших частин автомата (кулемета) на які діють порохові гази.

**Примітка.** Розчин РЧС готується у підрозділі у кількості, яка необхідна для чищення зброї на протязі однієї доби. Склад розчину:

питна вода – 1 л.

вуглекислий амоній – 200 г.

двохромовоокислий калій (хромпик) – 3 – 5 гр.

Невелику кількість розчину РЧС дозволяється зберігати не більше 7 діб в скляних посудинах, закупорених пробками, в темному місці і подальше від нагрівальних приладів. В металеві мастильніці розчин РЧС наливати заборонено.

**г)** ганчір'я або папір КВ-22 – для обтирання, чищення і змащування автомата (кулемета);

**д)** пакля (коротке льоноволокно), очищена від кострики, лише для чищення каналу ствола.

Для зручності чищення пазів, вирізів і отворів можна застосовувати дерев'яні палички.

Категорично забороняється використовувати для чищення автомата (кулемета) абразивні матеріали (наждачний папір, пісок тощо).

## 5.2. Поточне обслуговування

5.2.1. Чищення автомата (кулемета) здійснювати у наступному порядку:

- 1) Підготувати матеріали для чищення і замащування;
- 2) Розібрати автомат (кулемет);
- 3) Оглянути приладдя, і підготувати її для використання при чищенні (рисунок 52);
- 4) Прочистити канал ствола.

Покласти автомат (кулемет) у вирізи стола для чищення зброї або на звичайний стіл, а за відсутності стола автомат (кулемет) обперти прикладом в землю чи підлогу.

а) Для чищення каналу ствола рідким збройним мастилом продіти скрізь проріз паклю або ганчір'я, при цьому кінці паклі повинні бути короткими ніж стержень протирки, а товщина шару повинна бути такою, щоб протирка з паклею вводилась у канал ствола невеликим зусиллям руки, налити на паклю трохи рідкого збройного мастила і пальцем злегка пом'яти паклю. Ввести шомпол з протиркою і паклею в канал ствола. Однією рукою утримуючи за дульну частину автомат (кулемет), а другою взявшись за пенал, плавно, не згинаючи шомпол, просунути його по всі довжині каналу ствола декілька разів. Вийняти шомпол, змінити паклю просякнуту її рідким збройним мастилом і в то ж порядку прочистити канал ствола декілька разів. Після цього ретельно обтерти шомпол і протерти канал ствола світло з дульної частини і з боку набійника, повільно повертаючи ствол в руках, при цьому особливу увагу звернути на кути нарізів і перевірити чи не залишилося в них нагару.

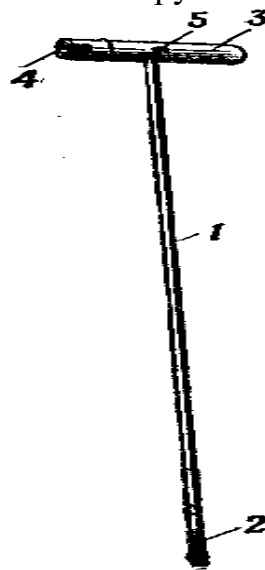

Умовні позначки:

1 – шомпол; 2 – протирка; 3 – пенал; 4 – викрутка; 5 – головка шомполу.

**Рисунок 52** – приладдя автомата (кулемета), підготовлення для чищення.

б) Чищення каналу ствола розчином РЧС здійснювати йоршиком, змоченим в розчині, потім канал ствола протерти паклею. Чищення розчином РЧС продовжувати до повного усунення нагару, доки змочений розчином йоршик чи пакля не будуть виходити із каналу ствола без нагару ствола і зелені. Після цього протерти канал ствола сухою паклею, потім чистим ганчір'ям. На наступний день перевірити якість проведеної чистки, якщо при протиранні каналу ствола чистим ганчір'ям на ній буде виявлено нагар, провести чистку у тому ж порядку.

По закінченню чистки нарізної частини каналу ствола таким же чином вичистити набійник з боку ствольної коробки.

**Примітка.** Якщо при чищенні протирка з шомполом загрузне в каналі ствола, потрібно ввести в канал трохи розігрітого рідкого збройного мастила і через декілька хвилин спробувати вийняти шомпол. Якщо шомпол не виймається, автомат (кулемет) відправити до ремонтної майстерні.

5) Газову камеру і газову трубку і дульне гальмо-компенсатор (полум'ягасник) помити рідким збройним мастилом чи розчином РЧС і прочистити паклею (ганчір'ям) з допомогою шомпола чи дерев'яної палички. Газову камеру після чистки розчином РЧС протерти насухо ганчір'ям, оглянути канал ствола, щоб у ньому не залишилося зайвих предметів, і обтерти ствол ззовні. Газову трубку і дульне гальмо-компенсатор (полум'ягасник) після чистки протерти насухо.

6) Ствольну коробку, затворну раму, затвор, газовий поршень чистити ганчір'ям змоченим рідким збройним мастилом чи розчином РЧС, після чого протерти насухо. Якщо для чищення після стрільби застосовується рідке збройне мастило, газовий поршень, а також циліндричний виріз затвору покрити мастилом чи обгорнути їх на 3 – 5 хв. ганчір'ям змоченим мастилом. Після цього за допомогою палички усунути затверділий порохований нагар і насухо їх протерти. Те ж відноситься і до внутрішньої поверхні дульного гальма-компенсатора (полум'ягасника).

7) Решту металевих поверхонь насухо протерто ганчір'ям, при сильному забрудненні частин, прочистити їх рідким збройним мастилом, а потім насухо протерти.

8) Дерев'яні частини обернути сухим ганчір'ям.

9) Люмінесцентні насадки протерти чистим ганчір'ям, змоченим у воді або гасі і, після усунення бруду протерти цілик і мушку чистим сухим ганчір'ям.

5.2.2. Про закінчення чищення автомата (кулемета) солдат доповідає командирі відділення; потім з дозволу командира відділення здійснюється мащення і збирання автомата (кулемета).

5.2.3. Змащування автомата (кулемета) здійснювати у такому порядку:

1) Змастити канал ствола. Нагвинтити на шомпол протирку і продіти скрізь проріз протирки ганчір'я, промочену мастилом. Ввести протирку в канал ствола з дульної частини і плавно просунути її 2 – 3 рази по всій довжині ствола, щоб рівномірно покрити канал ствола тонким шаром мастила. Змастити забійник і дульне гальмо-компенсатор (полум'ягасник).

2) Решту металевих частин і механізмів автомата (кулемета) за допомогою промасленого ганчір'я покрити тонким шаром мастила. Зайве мастило сприяє забрудненню частин і може викликати затримки при стрільбі. Дерев'яні частини і люмінесцентні крапки (смужки) на мушці і ціликові не змащувати.

3) Після закінчення змащування зібрати автомат (кулемет), перевірити роботу його частин і механізмів, вичистити і змастити магазини, приладдя, а потім автомат (кулемет) показати командирі відділення.

5.2.4. В холодну пору року при температурі  $+5^{\circ}\text{C}$  і нижче автомат (кулемет) змащувати лише рідким збройним мастилом. При переході з одного мастила на інше потрібно ретельно усунути старе мастило з усіх частин автомата (кулемета).

Для усунення мастила необхідно здійснити повне розбирання автомата (кулемета), помити всі металеві частини в рідкому збройному мастилі і обтерти їх чистим ганчір'ям.

**Примітка.** Застосування збройного мастила при температурі повітря нижче  $+5^{\circ}\text{C}$  замість рідкого збройного мастила забороняється. Допускається цілорічне застосування рідкого збройного мастила в районах з невисокими температурами у літній період.

5.2.5. Автомат (кулемет), внесений з морозу в тепле приміщення, чистити через 10 – 20 хв. (після того, як він відпотіє). Рекомендується перед входженням у тепле приміщення зовнішні поверхні автомата (кулемета) обтерти ганчір'ям, змоченим рідким збройним мастилом.

5.2.6. Автомат (кулемет), який здається на склад на довге зберігання, змастити рідким збройним мастилом, загорнути в один шар інгібітованого, а потім в один шар парафінованого паперу.

5.2.7. Дегазація, дезактивація і дезинфекція автомата (кулемета) здійснюється згідно вказівками командира підрозділу.

### **5.3. Зберігання автоматів (кулеметів) і набоїв**

5.3.1. Відповідальність за зберігання автоматів (кулеметів) і набоїв у підрозділі несе командир підрозділу.

Автомат (кулемет) зберігається завжди розрядженим, при цьому магазин від'єднаний, багнет знято, курок спущено, перевідник на запобіжнику, хомутик прицілу встановлено у автомата на поділі "П" у кулемета – на поділці 1, ноги сошки кулемета складені і закріплені, пружиною застібкою. Автомат (кулемет) знімається із запобіжника лише перед зарядженням і перед стрільбою.

Автоматник (кулеметник) повинен завжди мати автомат (кулемет) чистим і у повній справності, обходитись із ним обережно і оглядати його у випадках, вказаних у пункті 6.1.1. цього Керівництва. При перевірці роботи ударно-спускового механізму, не здійснювати надмірних спусків курка.

5.3.2. При казарменому і табірному розташуванні автомат (кулемет) зберігається в піраміді, в особливому відділенні тієї ж піраміди зберігаються магазини, сумки для магазинів, багнет в піхвах, мастильниця і чохол для автомата (кулемета) із прикладом що складається, а також пенал для автомата із складним прикладом. Сумка для магазинів, ремінь і чохол повинні зберігатися чистими і сухими.

5.3.3. При тимчасовому розташуванні в якому-небудь приміщенні автомат (кулемет) зберігати в сухому місці подалі від дверей, печей, нагрівальних приладів. У бойовій обстановці автомат (кулемет) тримати при собі (в руках).

5.3.4. При русі на заняття і при поході автомат (кулемет) переносити на ремені в положенні “на ремінь” чи “за спину”, а автомат у положенні “на грудях”. Ремінь повинен бути підігнаним так, щоб автомат (кулемет) не вдарявся о тверді предмети спорядження. Автомат (кулемет) переноситься з приєднаним магазином. Решта магазинів знаходяться у сумках. Автомат із складним прикладом переноситься і перевозиться як правило, із складним прикладом, а кулемет із складним прикладам – з відкинутим прикладом. Складання приклада кулемета здійснюється лише під час десантування.

Під час перерв між заняттями а також на привалах автомат (кулемет) знаходиться у автоматника (кулеметника) на ремні або в руках (кулемет може бути поставлений на сошку).

5.3.5. При пересуванні на автомобілях і бронетранспортерах автомат (кулемет) тримати між колінами прямовисно, а на БМП, крім цього, автомат може знаходитись в укладці. При пересуванні на танках автомат (кулемет) тримати в руках зберігаючи його від ударів об броню.

5.3.6. При перевезенні по залізничним шляхом чи водним шляхом автомати (кулемети) встановлюються у спеціальній піраміді. Якщо вогонь чи теплохід не обладнаний пірамідами автомат (кулемет) можна тримати в руках або покласти на полицю так, щоб він не міг впасти чи пошкодитись.

5.3.7. Для попередження роздуття чи розриву ствола забороняється будь-чим затуляти канал ствола. Автомат (кулемет) слід оберігати від потрапляння в канал ствола води. У випадку, коли в канал ствола потрапила вода, слід перед початком стрільби відтягнути рухомі частини назад при положенні автомата (кулемета) дульною частиною ствола вниз і кілька разів трусонути автомат (кулемет); при цьому вода витече із каналу ствола.

5.3.8. Набої повинні зберігатися в сухому місці і по можливості зачиненими від сонячних променів.

Поводитися з набоями слід обережно, оберігати їх від пошкоджень, вологи і бруду. Змащувати набої забороняється. Втрат набоїв не допускається.

## **6. КОНТРОЛЬНИЙ ОГЛЯД АВТОМАТА (КУЛЕМЕТА) І ПІДГОТУВАННЯ ЙОГО ДЛЯ СТРІЛЬБИ**

### **6.1. Загальні положення**

Для перевірки справності автомата (кулемета), його чистоти, змащування і підготовки до стрільби здійснюються контрольні огляди автомата (кулемета), належності і магазинів.

6.1.1. Солдати і сержанти оглядають автомати (кулемети):

щоденно;

перед заступанням в наряд, перед виходом на заняття, в бойовій обстановці – періодично на протязі дня і перед виконанням бойового завдання; під час чищення.

6.1.2. Офіцери оглядають автомати (кулемети) періодично в терміні, встановлені Статутом внутрішньої служби, а також перед стрільбою, заступанням у наряд і перед виконанням бойового завдання.

6.1.3. Несправності автомата (кулемета), магазинів і належностей повинні усуватися негайно. Якщо усунути їх у підрозділі неможливо, автомат (кулемет), магазині і належність відправити до ремонтної майстерні.

6.1.4. Характерними несправностями, які порушують нормальний бій автомата (кулемета), можуть бути наступними:

мушка збита чи погнута, змістилася вбік, вгору чи вниз, кулі будуть відхилятися в бік, протилежний переміщенню вершини мушки;

прицільна плашка погнута або перекошена – кулі будуть відхилятися в бік зміщення прорізу гривки прицільної планки цілика;

ствол погнутий – кулі будуть відхилятися в бік згину дульної частини ствола;

забоїни на дульному зрізі ствола, розтертість каналу ствола (особливо в дульній частині), зношування і закруглення кутів полів нарізів, роковини, хитання прицільної планки, мушки, приклада – все те збільшує розсіювання куль.

### **6.2. Порядок контрольного огляду автомата (кулемета) солдатами і сержантами**

6.2.1. При щоденному огляді переконатися в наявності всіх частин автомата (кулемета) і перевірити: чи нема на зовнішніх частинах іржі, а також вм'ятин, подряпин, забоїн і інших пошкоджень, які можуть викликати порушення нормальної роботи механізмів чи нема на дерев'яних (пластмасових) частинах розколин, відколів і побитостей, чи надійне кріплення шомпола, крім

цього, перевірити стан мастила на видимих без розбирання автомата (кулемета) частинах, наявність ремня, а у автомата (кулемета) із складним прикладом і наявність чохла для автомата (кулемета).

6.2.2. При огляді автомата (кулемета) перед заступанням у наряд, перед виходом на заняття і у бойовій обстановці перевірити те саме, що й при щоденному огляді; крім цього, перевірити справність прицілів мушки; переконатися, що у каналі ствола нема сторонніх предметів; перевірити правильність роботи частин і механізмів.

**а)** При перевірці справності прицілу і мушки переконатися, що проріз на гривці прицільної планки (на ціликові) нема забоїн, хомутик плавно переміщується по прицільній планці і надійно закріплюється в установленому положенні застібкою, пружина надійно утримує прицільну планку, мушка не погнута і міцно утримується у полозкові, риска на полозкові співпадає з рискою на основі мушки, полозок міцно утримується в основі мушки, цілик у кулемета вільно пересувається при обертанні маховичка і надійно фіксується.

Перевіряється наявність люмінесцентного складу на ціликові і мушці і надійність фіксації пристрою для стрільби вночі в наданому положенні. На автоматах (кулеметах) з нічними прицілами, крім цього, перевіряється надійність кріплення і працездатність прицілу НСПУ.

**б)** При перевірці правильності роботи частим і механізмів потрібно:

поставити перевідник на автоматичний вогонь (АВ), відвести затворну раму за ручку назад до відмови і відпустити її, при цьому затворна рама повинна енергійно повернутися в переднє положення, знову відвести затворну раму за ручку назад, натиснути на спусковий гачок і, притримуючи затворну раму за ручку, повільно відпустити її; при підході затворної рами в крайнє переднє положення повинен бути чуто удар курка по ударнику;

поставити перевідник на одинокий вогонь (ОД), натиснути на спусковий гачок, відтягнути затворну раму за ручку назад до відмови і, не відпускаючи спускового гачка, відпустити затворну раму; відпустити спусковий гачок, при цьому повинно бути чути клацкіт – курок, що вийшов із зачеплення з шепталом одинокого вогню, стає на бойове взведення; після цього поставити автомат (кулемет) на запобіжник і натиснути на спусковий гачок; хвіст спускового гачка не повинен відходити назад, а курок повинен залишатися на бойовому зведенні; зняти автомат (кулемет) із запобіжника на спусковий гачок, при цьому повинно бути чути удар курка по ударнику.

При перестановці перевідника перевірити чи надійно він утримується у встановлених положеннях.

У автомата (кулемета) із складним прикладом перевірити енергійність дії фіксатора і застібок приклада, надійність стопоріння приклада у відкинутому і складеному положеннях, а також перевірити чи нема, його хитання.

6.2.3. При огляді автомата (кулемета) під час чищення перевірити кожен частину і механізм окремо і переконатися, що на металевих частинах нема кришення металу, забоїн, погнутостей, іржі і бруду, а на дерев'яних (пластмасових) частинах – розколин і збитостей. Особливу увагу слід звернути на стан каналу ствола, газової камери, газової трубки і газового поршня.

6.2.4. При огляді належності перевірити наявність і справність всіх предметів належності.

Для перевірки шомпола, протирки і йоршика, по чергово нагвинтити протирку і йоршик на шомпол і перевірити на око, чи не погнуті вони; протирка і йоршик повинні міцно утримуватися на шомполі, а верхня частина протирки - вільно обертатися, йоршик повинен бути чистим, а щетина не повинна випадати.

У пенала це повинно бути розколин, пом'ятостей і згинів. Через менший бічний отвір пенала не повинна проходити головка шомпола.

У мастильниці не повинно бути розколин і сколів. Кришка мастильниці повинна мати прокладку і щільно нагвинчуватися на горловину мастильниці. Із мастильниці не повинно протікати мастило.

У викрутку не повинно бути кришень і забоїн на лезі і стінках вирізів. Виколютка не повинна бути погнутою. У обоймі і перехідника не повинно бути розколин, побитостей і вм'ятин. Набої повинні легко переміщуватися в пазах обойми і утримуватися зачинами пластинчатої пружини від випадання. Обойма повинна будь яким кінцем вільно входити в перевідник і утримуватися в ньому пластинчатою пружиною.

Перехідник повинен вільно одягатися на верхню частину магазину; при цьому загини перехідника повинні входити у відповідні пази на горловині магазину.

6.2.5. Про всі несправності, виявлені при огляді автомата (кулемет) і належності до нього, солдати і сержанти повинні негайно доповідати своєму командирі

### **6.3. Порядок контрольного огляду автомата (кулемета) офіцерами**

Офіцери оглядають автомати (кулемети) у зібраному і розібраному виді.

6.3.1. Огляд автомата (кулемета) у зібраному виді здійснити згідно із п 6.2.1, п 6.2.2. цього Керівництва. Крім цього перевірити:

1) Подачу набоїв у набійник, виймання і відбиття гільз: спорядити магазин навчальними набоями, приєднати його до автомата (кулемета) і, не натискаючи на застібку магазину зусиллям руки спробувати від'єднати магазин – магазин повинен вільно входити у вікно ствольної коробки і надійно утримуватися застібкою магазину. Перезарядити автомат (кулемет) декілька разів, при цьому навчальні набої повинні без затримки досилатися із магазину в набійник й енергійно викидатися із ствольної коробки на зовні.

2) Справність приклада: гвинти затильника повинні бути повністю

загвинченими, шліці гвинтів очищені, при натисканні пальцем на кришку затильника пенал під дією пружини повинен висовуватися із гнізда приклада настільки, щоб його можливо було вийняти рукою. Складний приклад перевіряється, так, як вказано у п.6.2.2. цього Керівництва. Крім цього, перевірити у автомата, чи не погнутий приклад

**3)** Справність магазинів: магазини не повинні мати розколин, зколів і заусениць на корпусі і загинах, які можуть ускладнювати подачу набоїв; виступ стопорної планки повинен надійно утримувати кришку магазину; подавач під дією пружини повинен енергійно повертатися у верхнє положення.

**4)** Справність багнета у автомата: багнет повинен міцно утримуватися на автоматі, вільно зніматися з нього і міцно утримуватися в піхвах. На лезі не повинно бути забоїн, а на піхвах і ручці відколів і розколин.

**5)** Справність сошки у кулемета: сошка не повинна мати погнутостей, ноги сошки повинні міцно фіксуватися у складеному і бойовому положеннях, пружина і пружинна застібка повинна бути справною, основа сошки повинна легко повертатися на стволі.

6.3.2. Для огляду автомата (кулемета) у розібраному вигляді здійснити неповне чи повне розбирання і протерти частини насухо.

При огляді автомата (кулемета) у розібраному вигляді перевірити номери на його частинах і ретельно оглянути кожну частину і механізм, щоб переконатися, що на металевих частинах нема кришень, забоїн, вм'ятин, погнутостей, зірваній різьби, сипу, слідів іржі і бруду, на дерев'яних частинах – розколин і побитостей, а на пластмасових – розколин і зколів.

**1)** При огляді ствола особливу увагу звертати на стан каналу ствола. Канал ствола оглядається з дульної частини. Для цього в ствольну коробку вкладається білий папірець, стволу придається таке положення, щоб світло відбивалося від папірця і освітлювало канал ствола, набійник оглядається з казенної частини.

В каналі ствола можуть спостерігатися такі недоліки:

**а)** сітка розгару у виді тонких ліній, що перетинаються, як правило, з казенної частини, в подальшому при стрільбі в місцях сітки розгару утворюються розколини і починається викришування хрому у вигляді окремих крапок, потім викришування збільшується і переходить у золи хрому; при недостатньо ретельному чищенні в місцях зколу хрому може з'явитися іржа;

**б)** раковини – значні поглиблення в металі, які утворилися в результаті великої кількості пострілів із ствола (розгортання ствола) або в результаті довготривалої дії іржі в місцях сходу хрому, ствол, у якому утворилися золи хрому або раковини, потрібно очистити після стрільби особливо ретельно;

**в)** утертість полів нарізів чи закруглення полів нарізів (особливо на їх лівій грані), помітні на око;

**г)** роздуття ствола, помітно в каналі ствола і вигляді темного (тіньового) суцільного кільця (напівкільця) або виявляє по випуклості металу на зовнішній поверхні ствола; можливості стрільби із ствола, який має роздуття, визначає офіцер; автомат (кулемет) який має невелике кільцеве роздуття ствола без випуклості металу на зовнішній поверхні ствола, до подальшої стрільби

придатний, якщо він задовольняє умови нормального бою.

Виявлені недоліки каналу ствола повинні бути занесені в картку якісного стану автомата (формуляр кулемета).

При огляді ствола ззовні перевірити чи нема забоїн на зрізі патрубку газової камери, і перевірити дію фіксатора – при натисканні пальцем фіксатор повинен легко вдавлюватися, а після звільнення виходити із свого гнізда і примати первісне положенні входячи в проточку дульного гальма-компенсатора (полум'ягасника). При вдавленому дульне гальма-компенсатор (полум'ягасник) повинні згвинчуватися із ствола без значних зусиль.

2) При огляді ствольної коробки перевірити: чи не зламаний відбивальний виступ ствольної коробки; чи нема погнутостей і забоїн на відгинах; чи нема хитання приквала і пістолетної ручки; чи працює пружина застібки магазина.

3) При огляді затворної рами звернути увагу на кріплення газового поршня, який повинен мати незначне хитання.

4) При огляді затвору звернути увагу на справність ударника і викидача.

Для перевірки справності ударника придати затвору вертикальне положення; після цього перевернути затвор на 180° – ударник повинен переміщуватися в затворі під дією власної ваги. Змістити ударник вперед до відмови – бойок повинен виступати із отвору дна вирізу затвора. Бойок не повинен мати зкришеності або сильного розгару.

Для перевірки справності викидача відвести його пальцем в бік і відпустити – викидач під дією пружини повинен енергійно повернутися в попереднє положення. Вставити навчальний набій під зачіп викидача і спробувати навчальний набій вперед – набій повинен міцно утримуватися зацепом викидача. Зачіп викидача не повинен мати зкришеності.

5) При огляді частин повертаючого і ударно-спускового механізмів перевірити чи нема несправностей і погнутостей пружин, поломок та розколин на частинах.

#### **6.4. Огляд бойових набоїв**

Набої оглядати перед стрільбою, при заступанні в наряд і по розпорядженню командирів.

При огляді набоїв перевірити:

1) чи нема на гільзах іржи і пом'ятостей, чи не хитається куля в дульці гільзи;

2) чи нема на капсулі зеленого нальоту і чи не виступає капсуль вище поверхні дна гільзи;

3) чи нема серед бойових набоїв навчальних.

Всі несправні набої віддаються на склад.

Якщо набої запилились, забруднились, покрилися невеликим зеленим нальотом або іржею, їх необхідно обтерти сухим чистим ганчір'ям. Обтирати набої промасленою ганчіркою і споряджати набоями магазини занадто змащеними всередині, забороняється.

## **6.5. Підготовка автомата (кулемета) до стрільби**

6.5.1. Підготовка автомата (кулемета) до стрільби здійснюється з метою забезпечення безвідмовної роботи його під час стрільби.

Автомат (кулемет) готується до стрільби під керівництвом командира відділення.

6.5.2. Для підготовки автомата (кулемета) до стрільби необхідно:

**1)** здійснити чищення, оглянути автомат (кулемет) в розібраному вигляді і змастити його:

**2)** оглянути автомат (кулемет) у зібраному вигляді;

**3)** оглянути магазини.

Безпосередньо перед стрільбою прочистити насухо канал ствола (нарізну частину і набійник), оглянути набої і спорядити ними магазини.

Якщо автомат (кулемет) довгий час знаходився на морозі то перед його заряджанням декілька разів вручну енергійно відтягнути назад і просунути вперед затворну раму.

## **7. ПЕРЕВІРКА БОЮ АВТОМАТА (КУЛЕМЕТА) І ПРИВЕДЕННЯ ДО НОРМАЛЬНОГО БОЮ**

### **7.1. Загальні положення**

7.1.1. Автомат (кулемет) який знаходиться у підрозділі, повинен бути завжди готовим до застосування і бути приведеним до нормального бою. Перевірка бою автомата (кулемета) здійснюються:

при поступленні його у підрозділ:

після ремонту, заміни частин, які могли б змінити його бій;

при виявленні під час стрільби ненормальних відхилень куль. В бойовій обстановці повинні бути використані всі можливості для періодичної перевірки бою автоматів (кулеметів) і приведення їх до нормального бою.

7.1.2. Перед перевіркою бою автомат (кулемет) слід ретельно оглядати і усувати виявлені несправності.

7.1.3. Перевірка бою автомата (кулемета) і приведення його до нормального бою здійснюється під керівництвом командира роти (батареї, взводу) на стрільбищі в безвітряну погоду, в зачиненому тирі або на захищеній від вітру ділянці стрільбища при нормальному освітленні.

Прямі начальники (до командира частини виключно) повинні слідкувати за точним дотриманням правил перевірки бою і приведення до нормального бою автоматів (кулеметів).

7.1.4. Стрільба при перевірці бою автоматів (кулеметів) і приведенні їх до нормального бою здійснюється кращими автоматниками (кулеметниками), відібраними командиром підрозділу.

При перевірці бою повинні бути присутніми автоматники (кулеметники), за якими закріплені автомати (кулемети) їх командири відділень і майстер по ремонту зброї з необхідним інструментом.

7.1.5. Перевірка бою автомата (кулемета) і приведення його до нормального бою здійснюється стрільбою набоями із звичайною кулею. Відстань стрільби 100 м, приціл 3, цілик 0. Положення для стрільби: із автомата – лежачі з упора, із кулемета - лежачі із сошки.

Автомат – без багнета. Автомат приводиться до нормального бою з дульним гальмом – компенсатором, а кулемет – з полум'ягасником, які в подальшому при стрільбі не згвинчуються.

7.1.6. Стрільба ведеться по перевіірочній мішені (або по чорному прямокутнику розміром 35 см по висоті і 25 см по ширині), укріпленій на білому щиті висотою і шириною 0,5 м. При стрільбі по перевіірочній мішені (рисунок 53) точкою прицілювання служить середина нижнього краю мішені, відрізаної при стрільбі із автомата по п'ятій горизонтальній, при стрільбі із кулемета – по

восьмій горизонтальній лінії; за контрольну точку (нормальне положення середньої точки влучення) приймається центр кругів. При стрільбі по чорному прямокутнику точкою прицілювання служить середина нижнього краю прямокутника; положення контрольні точки відмічається по прямовісній лінії вище точки прицілювання при стрільбі із автомата на відстані 13 см, із кулемета на відстані 11 см. Точка прицілювання повинна знаходитися приблизно на рівні очей стріляючого.

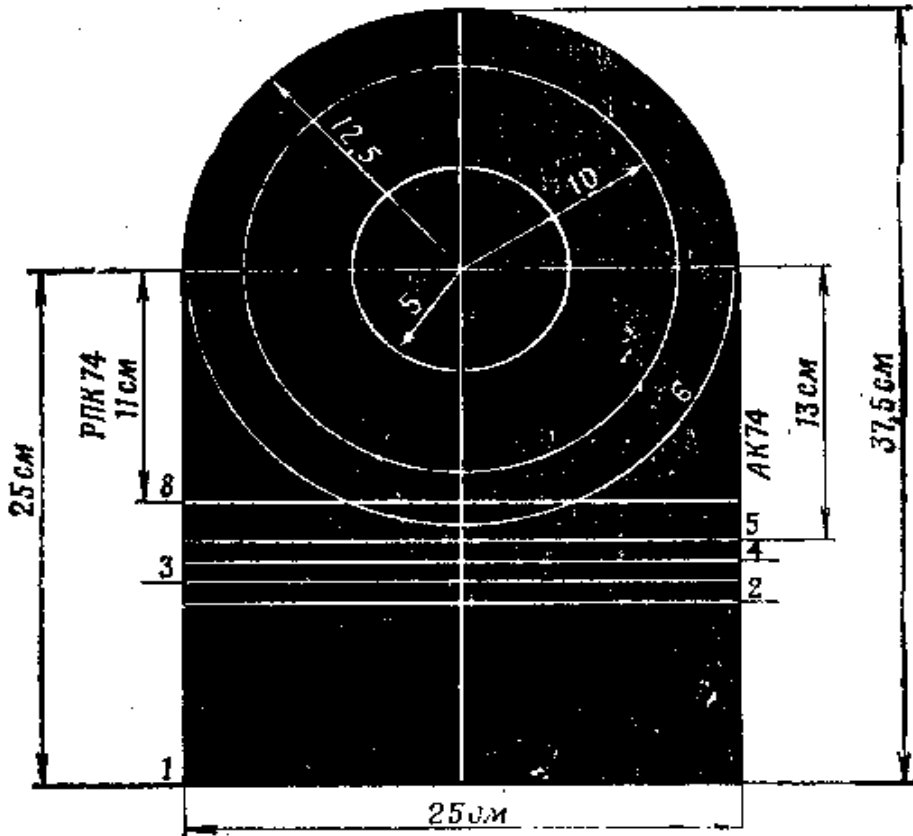

**Рисунок 53** – перевірна мішень.

7.1.8. Перевірка бою і приведення до нормального бою здійснюється: автомата стрільбою одинокими пострілами (4 набойі), кулемета – спочатку стрільбою одинокими пострілами (4 набойі), а потім автоматичним вогнем (8 набойів у 2 – 3 черги).

## 7.2. Перевірка бою

7.2.1. Для перевірки бою одиночними пострілами стріляючий здійснює чотири постріли, ретельно і одноманітно прицілюючись під середину нижнього краю перевірконої мішені (чорного прямокутника). По припиненню стрільби командир, що керує перевіркою бою оглядає мішень і по розташуванню пробойн визначити гучність бою і положення середньої точки влучення. Солдатам і сержантам, які здійснюють стрільбу, оглядати мішені забороняється.

7.2.2. Кучність бою визнається нормальною, якщо всі чотири пробоїни або три (при одній, що відірвалася) вміщуються в коло діаметром 15 см. Якщо гучність розміщення пробоїн не задовільне дані вимоги то стрільба повторюється. При повторному незадовільному результаті стрільби автомат (кулемет) відправити до ремонтної майстерні для усунення причин розкидання куль.

Якщо гучність розташування пробоїн буде признана нормальною, то командир визначає середню точку влучення і її розміщення відносно контрольної точки.

7.2.3. Для визначення середньої точки влучення по чотирьом пробоїнам потрібно:

з'єднати прямою лінією дві найближчі пробоїни і відстань між ними розділити навпіл;

отриману точку з'єднати із третьою пробоїною і відстань між ними розділити на три рівні частини;

точку ділення найближчу до двох перших пробоїн, з'єднати із четвертою пробоїною і відстань між ними розділити на чотири рівні частини.

Точка ділення, найближча до перших трьох пробоїн і буде середньою точкою влучення чотирьох пробоїн (рисунок 54 а)

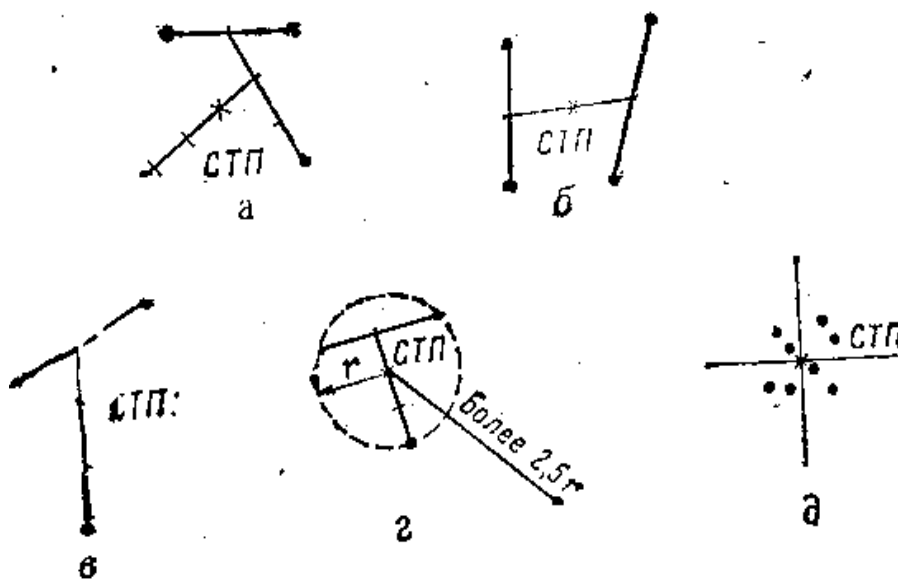

Умовні позначки:

а, б – по чотирьом пробоїнам; в – по трьом пробоїнам; г – визначення пробоїни яка відірвалася; д – при стрільбі автоматичним вогнем.

**Рисунок 54** – визначення середньої точки влучення.

Середню точку влучення можна визначити також наступним способом з'єднати пробоїни попарно, потім з'єднати середини обох прямих і отриману лінію розділити навпіл; точка ділення і буде середньою точкою влучення (рисунок 54 б).

7.2.4. Якщо всі чотири пробоїни не поміщуються в коло діаметром 15 см то середню точку влучення дозволяється визначити по трьох більш кучно розташованих пробоїнам за умови, що четверта пробоїна віддалена від середньої точки влучення трьох пробоїн більше ніж на 2,5 радіуса кола, яке вміщує ці три пробоїни (рисунок 54 г).

7.2.5. Для визначення середньої точки влучення по трьом пробоїнам потрібно:

з'єднати прямою лінією дві найближчі пробоїни і відстань між ними розділити навпіл;

отриману точку з'єднати з третьою пробоїною і відстань між ними розділити на три рівні частини.

Точка ділення, що є найближчою до перших двох пробоїн і буде середньою точкою влучення (рисунок 54 в).

7.2.6. При нормальному бою автомата (кулемета) середня точка влучення повинна співпадати з контрольною точкою або відхилитися від неї у будь-якому напрямкові не більше ніж на 5 см тобто вона повинна не виходити за межі малого кола перевірконої мішені.

Автомат (кулемет), бій якого при перевірці одиночними пострілами виявиться ненормальним, приводиться до нормального бою згідно п. 7.3. цього Керівництва.

7.2.7. Після перевірки бою кулемета одиночними пострілами здійснюється перевірка бою автоматичним вогнем. Для цього кулеметник здійснює 2 – 3 черги, розстрілявши вісім набоїв ретельно прицілюючись під середину нижнього краю перевірконої мішені (чорного прямокутника) і уточнюючи наведення кулемета після кожної черги.

Бій кулемета признається нормальним, якщо не менше ніж шість пробоїн із восьми поміщуються в коло діаметром 20 см і середня точка влучення при цьому відхиляється від контрольної точки не більше ніж на 5 см в будь-який бік тобто не виходить до межі малого кола на перевірконій мішені.

Середня точка влучення при стрільбі автоматичним вогнем визначається наступним способом:

згори чи знизу відраховується половина пробоїн і відділяється горизонтальною лінією:

таким самим чином відраховується половина пробоїн з права або зліва і відділяється вертикальною лінією.

Точка пересічення горизонтальної і вертикальної ліній визначає положення середньої точки влучення (рисунок 54 д).

7.2.8. Кучність бою кулемета при автоматичній стрільбі залежить не лише від стану кулемета, а і від стріляючого. Тому при незадовільній гучності бою, стрільбу слід повторити із прилученням більш досвідченого кулеметника.

Кулемет, бій якого при перевірці автоматичним вогнем виявиться ненормальним, приводиться до нормального бою автоматичним вогнем (п 7.3 цього Керівництва).

### **7.3. Приведення до нормального бою**

7.3.1. Якщо при стрільбі одинокими пострілами середня точка влучення відхилилась від контрольної в будь-який бік більше ніж на 5 см, то згідно цього здійснюються зміни положення мушки: якщо середня точка влучення нижче контрольної мушки потрібно вгвинтити, якщо вище – вигвинтити, якщо середня точка влучення лівіше контрольної точки, ползкок мушки пересунути вліво, якщо правіше – вправо.

При переміщенні мушки в бік на 1 мм середня точка влучення при стрільбі ваг 100 м із автомата зміщується на 26 см, із кулемета на 18 см. Один повний оберт мушки переміщує середню точку влучення по висоті при стрільбі на 100 м із автомата на 20 см, із кулемета – на 14 см.

Правильність переміщення мушки перевіряється повторною стрільбою.

7.3.2. Якщо при автоматичній стрільбі середня точка влучення відхилилася від контрольної більше ніж на 5 см, то після огляду кулемета і перевірки його установки стрільбу слід повторити. Якщо в результаті повторної стрільби середня точка влучення все ж відхиляється більше ніж на 5 см то потрібно змінити положення мушки (п.п.7.3.1 цього Керівництва). Після зміни положення мушки стрільба повторюється.

Якщо кулемет не вдається привести до нормального бою автоматичним вогнем то він направляється до ремонтної майстерні для огляду і ремонту.

7.3.3. Після приведення автомата (кулемета) до нормального бою стара мітка на ползковій мушки забивається, а замість неї набивається нова.

Останній результат стрільби при приведенні до нормального бою автомата одиночними пострілами і автоматичним вогнем заноситься в картку якісного стану автомата (кулемета).

### **7.4. Вивірка прицілу НСПУ, перевірка бою і приведення до нормального бою автомата (кулемета) з прицілом НСПУ**

7.4.1. Після закінчення перевірки бою чи приведення до нормального бою автомата АК-74Н, АКС-74Н і кулемета РПК-74Н, РПКС-74Н з відкритим прицілом здійснюється вивірка прицілу НСПУ. Для цього необхідно:

1) перевірити наявність на шкалі механізму кутів прицілювання НСПУ надписи (маркування) у автомата “АК74”, у кулемета – “РПК-74”;

2) приєднати до автомата (кулемета) приціл НСПУ; обертанням маховичка поставити приціл на ділення 4;

3) закріпити автомат (кулемет) прицільному верстаті і навести його по відкритому прицілу, поставленому на ділення 4, в точку прицілювання на середині нижнього краю перевірконої мішені (чорного прямокутника), потім нижню частину мішені (прямокутника) заклеїти смужкою білого паперу завширшки 2 см;

4) ввімкнути приціл НСПУ, спостерігаючи у нього і обертаючи маховичок механізму регулювання і кільце діафрагми, підібрати оптимальну яскравість сітки і найкращу видимість мішені;

5) перевірити куди направлена вершина кутика сітки прицілу; якщо вона не співпадає із серединою нижнього краю перевірконої мішені (чорного прямокутника), то спеціальним ключем відпустити на один – два оберти стопорні гвинти механізму кутів прицілювання і обертанням маховичка прицілу і гвинта шкали бічних поправок змістити вершину кутика сітки з серединою нижнього краю мішені (прямокутника), при цьому шкала прицілу не повинна переміщуватися; потім обережно загвинтити стопорні гвинти до відмови;

6) перевірити чи не змістився кутик сітки прицілу відносно до точки прицілювання при загвинчуванні стопорних гвинтів, якщо він змістився, вивірити приціл у викладеній вище послідовності;

7) вимкнути приціл;

8) зняти автомат (кулемет) із верстата.

7.4.2. Після вивірки прицілу НСПУ здійснюється перевірка бою і приведення до нормального бою автомата (кулемета) з прицілом НСПУ по тим же правилам, що і з відкритим прицілом, лише замість установки відкритого прицілу на ділення 3 на НСПУ встановлюється приціл на ділення 4 і контрольна точка відмічається при стрільбі із автомата над точкою прицілювання на відстані 24 см, із кулемета – на відстані 20 см.

При відхиленні середньої точки влучення від контрольної більш ніж на 5 см необхідно відпустити стопорні гвинти і обертанням маховичка прицілу і гвинта шкали механізму бічних поправок внести необхідні зміни, після чого стопорні гвинти загвинтити до відмови і повторити стрільбу. Оберт маховичка або шкали на одну ділення при стрільбі на 10 відповідає переміщенню середньої точки влучення на 5 см.

## **8. ПРИЙОМИ СТРІЛЬБИ ІЗ АВТОМАТА (КУЛЕМЕТА)**

### **8.1. Загальні положення**

Автомат (кулемет) у бойових умовах переноситься із приєднаним до нього спорядженим магазином. Частина магазинів, споряджених набоями, для ручного кулемета в бою може переноситися автоматниками (стрільцями) відділення.

8.1.1. Стрільба із автомата (кулемета) може вестись із різних положень і з будь-якого місця, звідки видно ціль або ділянку місцевості, на якій очікується поява ворога.

При веденні вогню з місця у пішому порядку автоматник (кулеметник) приймає положення для стрільби стоячи, з коліна і лежачи (в залежності від умов місцевості і вогню ворога). В русі автоматник (кулеметник) може вести вогонь на ходу і з короткої зупинки.

При переміщенні на бронетранспортері, бойовій машині піхоти, автомобілі, танкові і десантних переправних засобах автоматник (кулеметник) для ведення вогню приймає зручну для нього позу, дотримуючись правил безпеки.

8.1.2. В бойових умовах місце для стрільби автоматник (кулеметник) займає і обладнує по наказам командира відділ або самостійно. В наказі для зайняття місця для стрільби командир може також визначити час на обладнання, положення для стрільби, сектор обстрілу або напрямок стрільби.

Для стрільби із автомата (кулемета) необхідно вибирати таке місце яке забезпечує найкращий огляд і обстріл, скриваю автоматника (кулеметника) від спостереження і вогню противника і дозволяє зручно виконувати прийоми стрільби. В залежності від обставини місце для стрільби вибирається у траншеї, окопі, воронці від снаряду, канаві, за каменем, пеньком тощо. В населеному пункті місце, для стрільби може бути вибрано у вікні будівлі, на горищі, у фундаменті будови тощо.

Не слід вибирати місце для стрільби поблизу відокремлених місцевих предметів, а також на гребенях узвишень.

8.1.3. При завчасній підготовці місця для стрільби необхідно перевірити можливість ведення вогню у заданому секторі або напрямкові, для чого автомат (кулемет) послідовно наводиться на різні місцеві предмети. Для зручності і підвищення ефективності вогню із автомата необхідно підготувати упор під цівку. Якщо сошка кулемета встановлена високо або низько, при наведенні кулемета не слід піднімати або опускати приклад в плечі: в цьому випадку необхідно переставити кулемет вперед або назад, а за неможливості це зробити підготувати під лікті упор або ямки.

8.1.4. Для зайняття місця для стрільби подається команда.

*Наприклад:*

“Такому-то (автоматнику або кулеметнику такому-то), місце для стрільби там-то – до бою”.

По цій команді автоматник (кулеметник), приміряючись до місцевості швидко займає місце для стрільби і підготовлюється до стрільби.

8.1.5. Для зміни місця для стрільби подається команда.

*Наприклад:*

“Такому-то (автоматнику або кулеметнику такому-то), перебігти туди-то – вперед”.

По цій команді автоматник (кулеметник) прикидає шлях пересування на нове місце, закриті місця для зупинок і способів пересування, якщо він не вказував у наказів.

В залежності від обстановки і характеру місцевості автоматник (кулеметник) в бою пересовуються бігом, прискореним кроком, перебіганням або переповзанням. Перед початком пересування автомат (кулемет) ставиться на запобіжник.

При русі бігом, прискореним кроком і при перебіганні автомат (кулемет) утримується обома руками, як зручніше, ноги сошки кулемета при цьому вони повинні бути розведеними.

При переповзанні автомат (кулемет) утримується правою рукою за ремінь біля верхньої антабки або за цівки (рисунок 55) Ноги сошки кулемета при цьому повинні бути складеними і закріпленими застілкою.

8.1.6. Для вдалого виконання бойових завдань автоматник (кулеметник) повинен в доскональності володіти прийомами стрільби із автомата (кулемета).



**Рисунок 55** – утримання автомата при переповзанні по – пластунські.

Кожен автоматник (кулеметник), керуючись загальними правилами виконання прийомів стрільби і враховуючи свої індивідуальні особливості, повинен відпрацювати і застосовувати найбільш вигідні і стійкі положення для

стрілби, добиваючись одноманітного положення голови, корпусу, рук і ніг.

В залежності від фізичних особливостей автоматники (кулеметника), дозволяється здійснювати стрільбу із лівого плеча, прицілюватися із відкритими обома очима тощо.

8.1.7. Стрільба із автомата (кулемета) складається із підготування до стрільби, здійснення стрільби (пострілу) і припинення стрільби.

## 8.2. Приготування до стрільби

Автоматник (кулеметник) готується до стрільби по команді або самостійно. На навчальних заняттях наказ для підготування до стрільби може подаватися роздільно.

*Наприклад:*

“На рубіж відкриття вогню, кроком – руш” і потім “Заряджай. Якщо потрібно, перед наказом “Заряджай” вказується положення для стрільби.

Підготування до стрільби включає прийняття положення для стрільби і заряджання автомата (кулемета).

8.2.1. Для прийняття положення для стрільби лежачи потрібно:

1) Якщо автомат в положенні “на ремінь”, долати праву руку по ременю дещо вгору і, знімаючи автомат з плеча, підхопити його лівою рукою за спускову скобу і ствольну коробку, потім взяти автомат правою рукою за ствольну накладку і цівку дульною частиною вперед. Одночасно з цим зробити повний крок правою ногою вперед і трохи вправо.



**Рисунок 56** – порядок прийняття положення для стрільби лежачи з автомату.

Схиляючись уперед, опуститися на ліве коліно і поставити ліву руку на землю попереду себе, пальцями вправо (рисунок 56 а); потім, опираючись послідовно на стегно лівою ногою і передпліччя лівою руки, лягти на лівий бік і швидко повернутися на живіт, розкинувши злегка ноги в боки передньою частиною назовні, автомат при цьому положити цівку на долоню лівої руки (рисунок 56 б).



*Умовні позначки:*

а – автоматник впирається на ліве коліно та ліву руку;

б – автомат утримується лівою рукою за цівку

**Рисунок 56 продовження** – порядок прийняття положення для стрільби лежачи з автомату.

2) Якщо автомат у положенні “На груди”, взяти лівою рукою автомат знизу за цівку і ствольну накладку і, при піднімаючи його дещо вперед і вгору, вивести праву руку з-під ремня, а потім перекинути ремінь через голову і взяти автомат правою рукою за ствольну накладку і цівку дульною частиною вперед. В подальшому, положення для стрільби лежачи приймається так само, як і із положення з автоматом “на ремінь”.

3) Якщо кулемет у положенні “на ремінь”, подати праву руку по реміню дещо вгору і, знімаючи кулемет з плеча, підхопити його лівою рукою за спускову скобу і ствольну коробку; потім взяти кулемет правою рукою за ствольну накладку і цівку, лівою рукою розвести ноги сошки. Одночасно з цим зробити повний крок вперед правою (лівою) ногою і, нахилиючись вперед, поставити кулемет на сошку у напрямку стрільби; не розгинаючись, спертися обома руками об землю, відкинути ноги назад і лягти на живіт, розкинувши ноги носками назовні (рисунок 57).



*Умовні позначки:*

а – установка кулемета; б – упирання руками о землю;  
в – положення для стрільби лежачи.

**Рисунок 57** продовження – прийняття положення для стрільби лежачи з кулемета.

4) Якщо кулеметник переповзає, не піднімаючись, розвести ноги сошки, поставити кулемет на сошку, лягти на живіт, розкинувши ноги в боки.

8.2.2. Для прийняття положення для стрільби з коліна потрібно: взяти автомат (кулемет) в праву руку за ствольну накладку і цівку дульною частиною вперед і одночасно з цим, відставивши праву ногу вперед, опуститися на праве коліно і присісти на каблук; стегно лівою ноги при цьому повинно залишатися у вертикальному положенні, а стегна повинні складати кут, близький до прямого: перекласти автомат (кулемет (цівку у ліву руку, направивши його в бік цілі)) (рисунок 58).



**Рисунок 58** – положення для стрільби з колена.

8.2.3. Для прийняття положення для стрільби стоячи потрібно:

1) Якщо автомат (кулемет) у положенні “на ремінь”, повернутися у півоберта праворуч відносно до напрямку на ціль і, не приставляючи лівою ноги, відставити її вліво приблизно на ширину пліч, як зручніше автоматнику (кулеметнику), розподіливши при цьому вагу тіла рівномірно на обидві ноги. Одночасно, подаючи праву руку по ременю дещо вгору зняти автомат (кулемет) із плеча і, підхопивши його лівою рукою знизу за цівку і ствольну накладку, енергійно подати дульною частиною вперед, в бік цілі (рисунок 59).

2) Якщо автомат у положенні “на груди”, взяти лівою рукою автомат знизу за цівку і ствольну накладку і, при піднімаючи його дещо вперед і вгору, вивести праву руку з-під ременя, а потім перекинути ремінь через голову. Одночасно з цим повернутися в півоберта праворуч і, не приставляючи лівою ноги, відставити її вліво приблизно на ширину пліч, як зручніше автоматнику, і енергійно подати автомат дульною частиною вперед в бік цілі (рисунок 59).



**Рисунок 59** – положення для стрільби стоячи.

3) Якщо кулемет біля ноги, то необхідно одночасно з поворотом енергійно подати кулемет дульною частиною вперед, в бік цілі, підхопивши його лівою рукою за цівку. Ноги при цьому можна не розводити.

8.2.6. При прийнятті положення для стрільби з автоматом в положенні “на груді” дозволяється ремінь з шиї не знімати, а використовувати його для більш міцного утримування автомата при стрільбі (рисунок 60).



Умовні позначки:  
а – з коліна; б – стоячи.

**Рисунок 60** – положення для стрільби з автомата з використанням ременю.

8.2.4. Для заряджання автомата (кулемета) потрібно:  
 приєднати до автомата (кулемета) споряджений магазин (пункт 2.2 підпункт 10 цього Керівництва), якщо він не був до нього приєднаним раніше;  
 зняти автомат (кулемет) із запобіжника;  
 поставити перевідник на необхідний вид вогню;  
 енергійно відвести затворну раму назад до відмови і відпустити її;  
 поставити автомат (кулемет) на запобіжник (рисунок 61), якщо не буде негайного відкриття вогню або не поступило наказу “Вогонь” і перенести праву руку на пістолетну ручку.

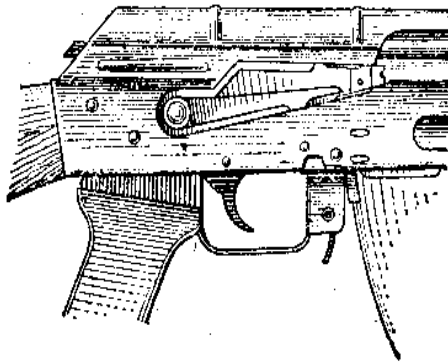

**Рисунок 61** – автомат (кулемет) встановлений на запобіжник.

8.2.5. Якщо перед заряджанням автомата (кулемета) магазин не був спорядженим набоями або набої були використані повністю при стрільбі, то необхідно спорядити магазин.

1) Для спорядження магазину набоями потрібно взяти магазин у ліву руку горловиною вгору і випуклою частиною боку вліво, а у праву руку – набої кулями до мізинця так, щоб дно гільзи дещо було вищим над великим і вказівним пальцями. Утримуючи магазин з невеликим нахилом вліво, натиском великого пальця (рисунок 62) вкладати набої по-одному під загини бічних стінок дном гільзи до задньої стінки магазину.

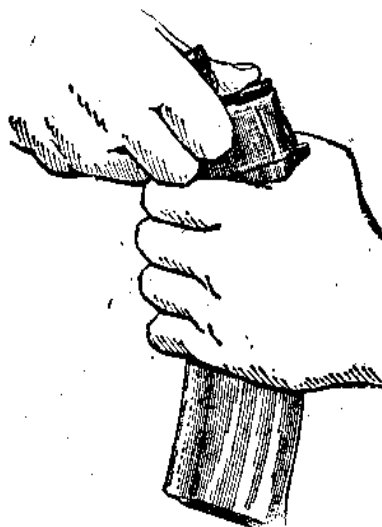

**Рисунок 62** – спорядження магазину набоями.

2) Для спорядження магазину набоями із обойми необхідно: взяти магазин у ліву руку, правою рукою приєднати до нього перехідник так, щоб його загини ввійшли у відповідні пази на горловині магазину (рисунок 63); тримаючи магазин у лівій руці, правою рукою вставити обойму з набоями в перехідник, при цьому набіи повинні бути направленими кулями вгору; натискаючи вказівним пальцем правої руки на корпус гільзи (біля дна) верхнього набоя і, пропускаючи обойму між середнім і вказівним пальцями, втопити набіи в магазин: вийняти із перехідника пусту обойму, вставити нову обойму з набоями і до спорядити магазин; зняти з магазину перехідник. Застосування обойми прискорює спорядження магазину набоями.

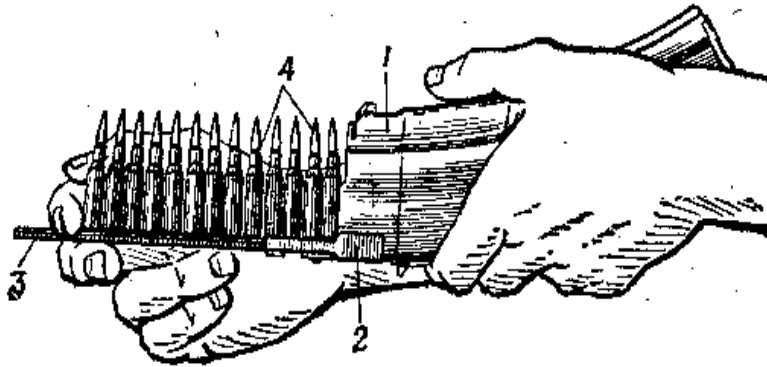

*Умовні позначки:*

1 – магазин; 2 – перехідник; 3 – обойма; 4 – набіи.

**Рисунок 63** – спорядження магазину набоями з обойми.

3) Для спорядження обойми набоями вставити її в перехідник так, щоб вона ввійшла в пази перехідника і вперлася б в його упор. Тримаючи обойму з одягнутим перехідником в лівій руці, правою рукою, утримуючи набій за кулю і верхню частину гільзи трьома пальцями (великим, вказівним і середнім), вставити його в пази обойми (рисунок 64 а).

Обойму можна спорядити набоями і без перехідника; для цього взяти обойму у ліву руку, а в праву – набій; натиснути на зачіп пружини, вставити кулю між обоймою і пружиною (утопити зачіп) вставити набіи в пази обойми (рисунок 64 б); вийняти кулю з-під пружини обойми.

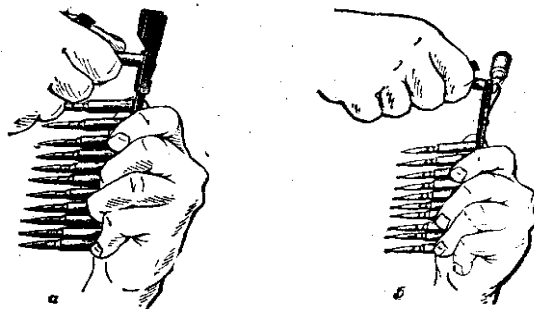

*Умовні позначки:*

а – з перехідником; б – без перехідника.

**Рисунок 64** – спорядження обойми набоями.

8.2.6. При підготовці до стрільби із автомата із складним прикладом потрібно перед заряджанням автомата відкинути приклад (підпункт 3.1.5 цього Керівництва). У випадку відсутності часу на відкидання приклада (при раптовому нападі ворога) автоматник готується до стрільби (і веде вогонь) із автомата із складним прикладом, притиснувши автомат задньою частиною ствольної коробки і пістолетною ручкою до тулуба (рисунок 65).



**Рисунок 65** – положення для стрільби зі складеним прикладом.

### **8.3. Здійснення стрільби**

Вогонь із автомата (кулемета) ведеться за наказами або самостійно в залежності від поставленого завдання і обстановки.

В наказі на відкриття вогню вказується: кому стріляти, ціль, приціл, цілик і точку прицілювання.

*Наприклад:*

“Такому-то (автоматнику або кулеметнику такому-то), по спостерігачу, чотири, під ціль – вогонь”, “Відділення, по колоні, п’ять, в пояс – вогонь”.

При стрільбі по цілям на відстанях до 400 м приціл і точка прицілювання можуть не вказуватися.

*Наприклад:*

“Автоматнику (кулеметнику), по атакуючій піхоті – вогонь”.

По цій команді автоматник (кулеметник) веде вогонь з прицілом 4 або “П”, а точку прицілювання вибирає самостійно.

8.3.1. Здійснення стрільби (пострілу) включає встановлення прицілу і цілика, перевідника на потрібний вид вогню, прикладку, прицілювання, спускання курка і утримання автомата (кулемета) при стрільбі.

1) Для установки прицілу потрібно, наблизив автомат (кулемет) до себе, великим і вказівним пальцями правої руки стиснути застібку хомутика (рисунок 66) і пересунути хомутик до зміщення його переднього зрізу з рисою (діленням) під відповідною цифрою на прицільній планці. Встановлення прицілу у кулемета можна здійснювати і по шкалі, нанесеній на зворотній (нижній) частині прицільної планки.

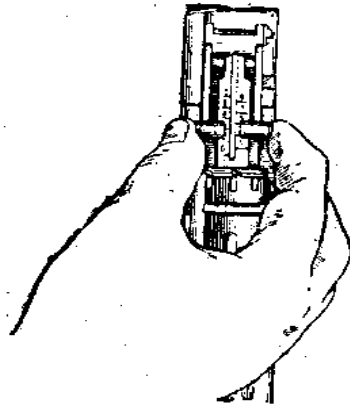

**Рисунок 66** – встановлення прицілу.

2) Для встановлення цілика потрібно відтягнути маховичок гвинта цілика дещо вправо і обертанням його змістити риску під прорізом гвинта з потрібною діленням (рисунок 67).

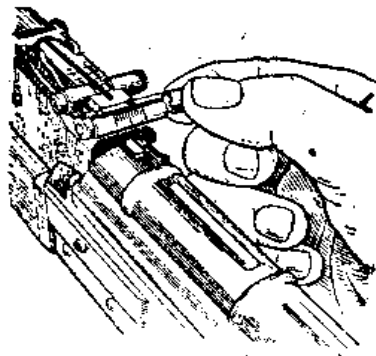

**Рисунок 67** – встановлення цілику.

3) Для встановлення перевідника на потрібний вид вогню потрібно натискаючи великим пальцем правої руки на виступ перевідника, повернути перевідник вниз: до першого клацання – для ведення автоматичного вогню “АВ”, до другого – для ведення одиночного вогню “ОД” (рисунок 68).

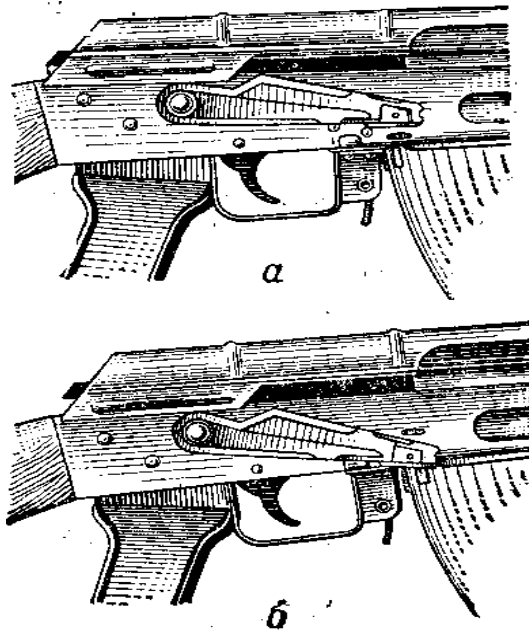

*Умовні позначки:*

а – для ведення автоматичного вогню; б – для ведення одиночного вогню.

**Рисунок 68** – встановлення перевідника на необхідний вид вогню.

4) Для прикладання автомата (кулемета) потрібно: не гублячи цілі із виду, вперти приклад у плече так, щоб відчувати щільне прилягання до плеча всього затильника; вказівний палець правої руки (першим суглобом) положити на спусковий гачок: нахилити голову трохи вперед і, не напружуючи шії, праву щоку приложити до прикладу. Автомат утримувати лівою рукою за цівку або за магазин, а правою за пістолетну ручку (рисунок 69).



*Умовні позначки:*

а – лівою рукою за цівкою; б – лівою рукою за магазин

**Рисунок 69** – встановлення перевідника на необхідний вид вогню.

Кулемет утримувати:

при стрільбі із положення лежачи і із окопу стоячи, або з коліна – лівою рукою за шийку приклада або за приклад знизу, а правою рукою за пістолетну ручку (рисунок 70);

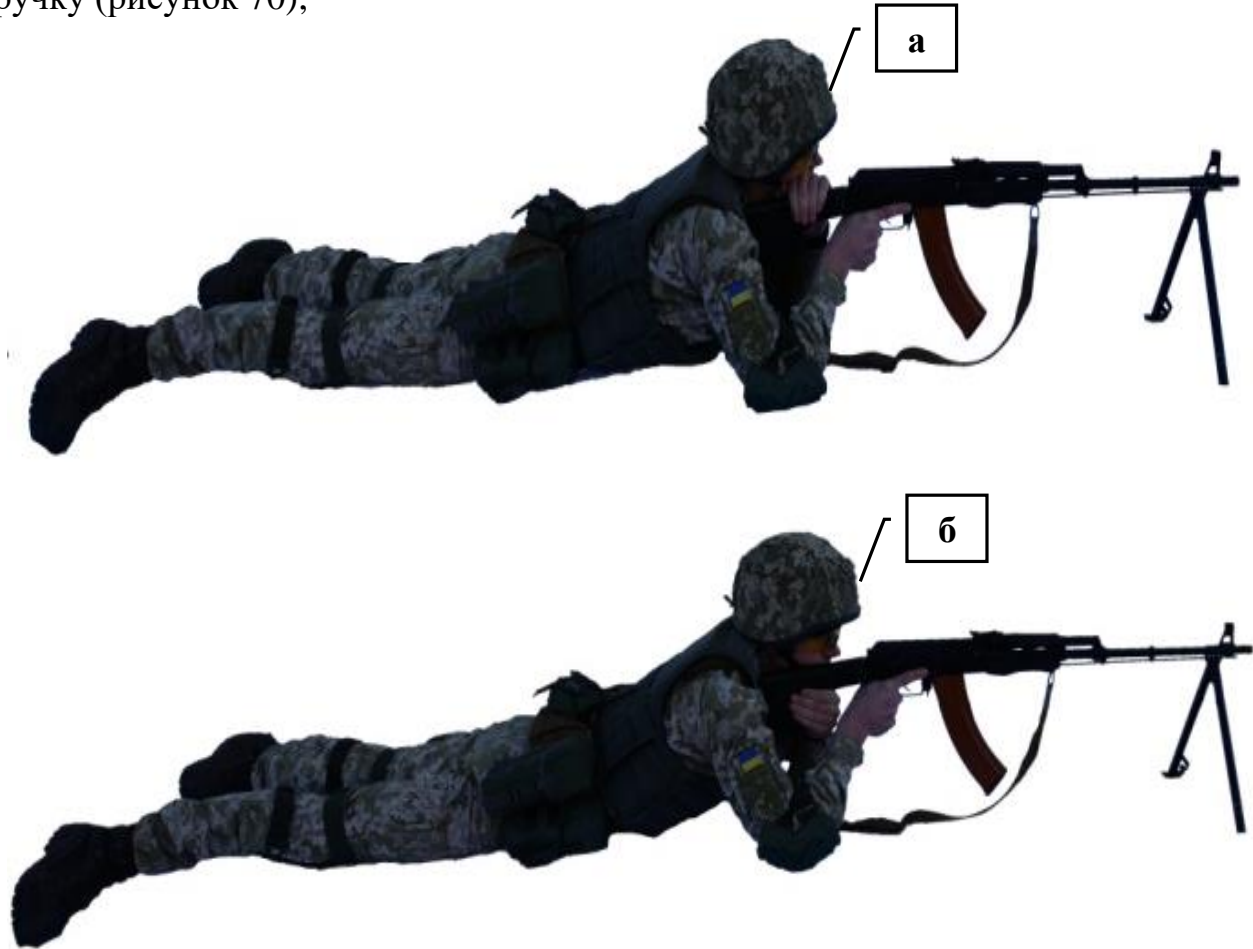

*Умовні позначки:*

1 – за шийку прикладу; 2 – з низу за приклад.

**Рисунок 70** – утримання кулемета при стрільбі лежачи і з окопу стоячи або з колена.

при стрільбі із положення з коліна і стоячи поза окопом – лівою рукою за цівку або магазин, а правою рукою за пістолетну ручку (як і автомат). При утриманні кулемета за шийку приклада кісті рук міцно притискати одну до одної. Лікті при прикладанні повинні бути:

поставлені на землю в найбільш зручне положення (приблизно на ширину пліч із положення лежачи і із окопу стоячи або з коліна);

лікоть лівою руки поставлений на м'якість лівою ноги при коліні або дещо призпущено з нього, а лікоть правої руки припіднятий приблизно на висоту плеча (рисунок 71 а)

при стрільбі із положення з коліна поза окопом:

лікоть лівою руки притиснений до боку біля сумки для гранат, якщо автомат (кулемет) утримується за магазин, а лікоть правої припіднято приблизно на висоту плеча;

при стрільбі із положення стоячи поза окопом (рисунок 71 б).

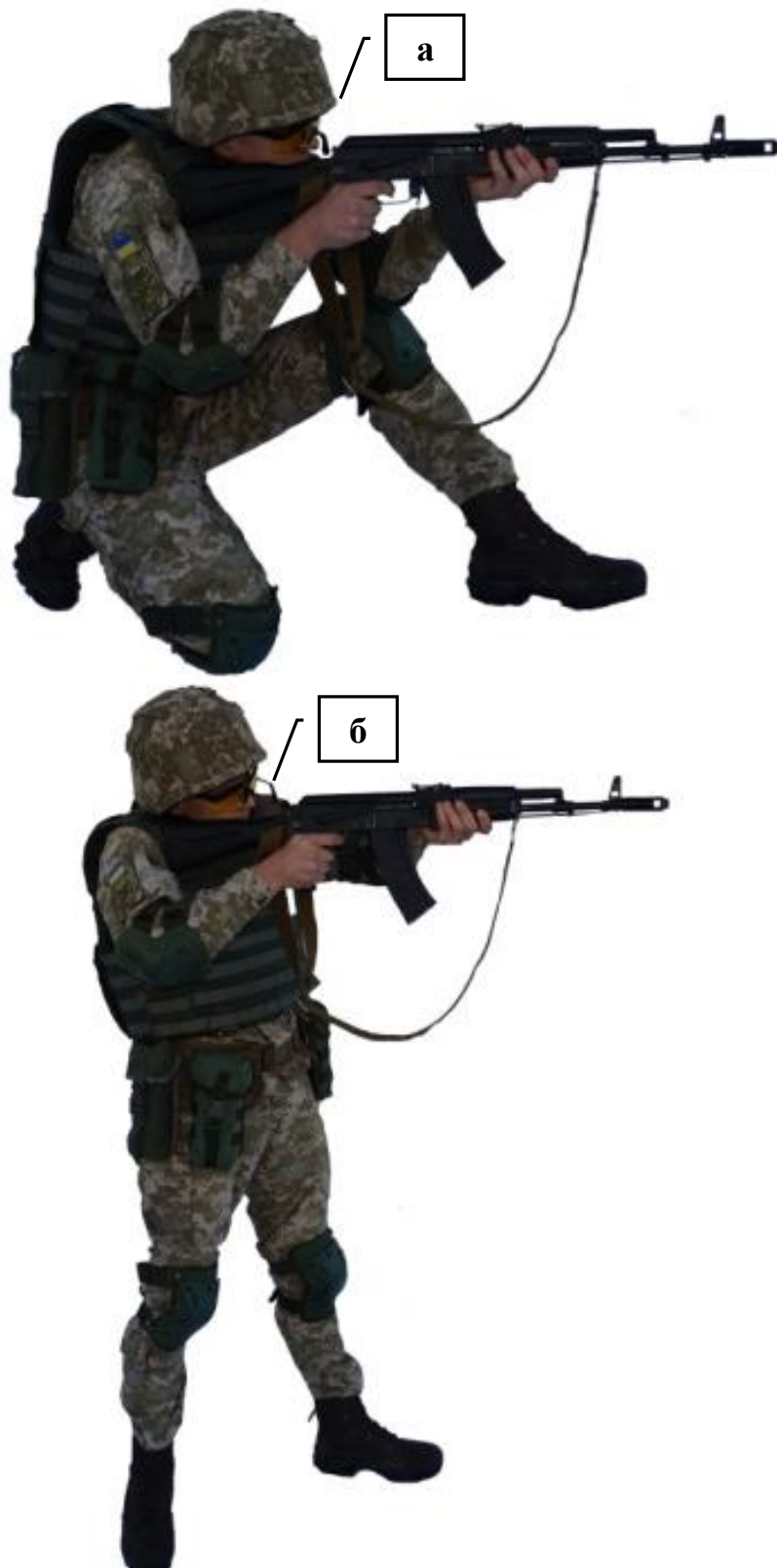

*Умовні позначки:*  
а – з коліна; б – стоячи.

**Рисунок 71** – встановлення перевідника на необхідний вид вогню.

Якщо при прикладанні використовується ремінь для більш міцного утримання автомата (кулемета) при стрільбі, то потрібно ремінь помістити під кістю лівою рукою так, щоб він притискав її до цівки (рисунок 72).



*Умовні позначки:*

а – з коліна; б – стоячи.

**Рисунок 72** – утримання автомата з використанням ременю при стрільбі з положення.

4) Для прицілювання потрібно заплющити ліве око, а правим дивитися через проріз прицілу на мушку так, щоб мушка прийшла посередині прорізу, а вершина її була нарівні з верхніми краями гривки прицільної планки, тобто взяти рівну мушку (рисунок 73).

Затримуючи дихання на видохи, переміщенням локтей, а якщо потрібно, корпусу і ніг, підвести рівну мушку до точки прицілювання одночасно з цим натискаючи на спусковий гачок, першим суглобом вказівного пальця правої руки.



**Рисунок 73** – рівна мушка.

При прицілюванні потрібно слідкувати за тим, щоб гривка прицільної планки займала горизонтальне положення.

5) Для спуску курка потрібно, міцно утримуючи автомат (кулемет) і затамувавши дихання, продовжувати плавне натискати на спусковий гачок до тих пір, доки курок непомітно для автоматника (кулеметника) не спуститься з бойового взводу, тобто поки не прозвучить постріл.

Якщо при прицілюванні рівна мушка значно відхилилася від точки прицілювання, потрібно, не посилювати і не ослабляти тиску на спусковий гачок, уточнити наведення і знову збільшити натиск на спусковий гачок.

При спусканні курка не слід надавати значення легким коливанням рівної мушки біля точки прицілювання. Бажання дотиснути спусковий гачок в момент найкращого зміщення рівної мушки з точкою прицілювання, як правило, приводить до смикання за спусковий гачок і до неточного пострілу. Якщо автоматник (кулеметник) натискаючи на спусковий гачок, відчує, що він не може більше не дихати, потрібно не збільшуючи і не зменшуючи натиску пальцем на спусковий гачок, поновити дихання і, знову затримав його на видохи, уточнити наводку і продовжувати натискати на спусковий гачок.

6) При веденні вогню, особливо чергами потрібно міцно утримувати приклад в плечі, не міняючи положення ліктів і зберігаючи рівну мушку під точкою прицілювання. Після кожної черги (пострілу) швидко поновити правильність прицілювання. При стрільбі із положення лежачи, дозволяється автомат упирати магазином у ґрунт (рисунок 74). При стрільбі безперервним вогнем по широкій цілі плавно переміщувати рівну мушку з одного флангу цілі до другого.



**Рисунок 74** – положення при стрільбі з автомата з упором магазину в ґрунт.

#### **8.4. Припинення стрільби**

Припинення стрільби може бути тимчасовим і повним.

8.4.1. Для тимчасового припинення стрільби подається команда “Стій”, а при стрільбі у русі – “Припинити вогонь”.

По цих командам автоматник (кулеметник) припиняє натискати на спусковий гачок, ставить автомат (кулемет) на запобіжник і, якщо потрібно змінює магазин.

Для зміни магазину потрібно:

від’єднати від автомата магазин;

приєднати споряджений магазин.

Якщо у магазині були розстріляні всі набої, то після приєднання спорядженого магазину до автомату (кулемета), потрібно зняти автомат (кулемет) із запобіжника, відвести затворну раму за ручку назад до відмови, відпустити її і знову поставити автомат (кулемет) на запобіжник.



**Рисунок 75** – положення автомата після завершення вогню.

8.4.2. Для повного припинення стрільби після наказу “Стій” або “Припинити вогонь”, подається наказ “Розряджай”. За цим наказом автоматник (кулеметник) ставить автомат (кулемет) на запобіжник, відтягує хомутик назад, встановлюючи у автомата приціл на “П”. у кулемета приціл на 1 і цілик на 0,

розряджає автомат (кулемет), а у автомата із складним прикладом, крім цього, складає приклад (підпункт 3.1.5 цього Керівництва ). При стрільбі із положення лежачи, спускає приклад (задню частину ствольної коробки) на землю, а дульну частину автомата, кладе на передпліччя лівою руки (рисунок 75) і далі діє згідно обстановки.

При стрільбі із окопу автомат після розрядження може бути покладеним на бруствер окопу ручкою затворної рами вниз.

1) Для розряджання автомата (кулемета) потрібно:

від'єднати магазин;

зняти автомат(кулемет) із запобіжника;

повільно відвести затворну раму за ручку назад, вийняти набій із набійника і відпустити затворну раму;

натиснути на спусковий гачок (спустити курок з бойового взведення);

поставити автомат (кулемет) на запобіжник, взяти його “на ремінь”, якщо стрільба велася із положення стоячи, або покласти (опустити приклад кулемета) на землю, якщо стрільба велась із положення лежачи;

вийняти набої із магазину і приєднати його до автомата (кулемета);

підібрати набій, вийняти із набійника.

Для виймання набоїв із магазину, потрібно взяти магазин у ліву руку горловиною вгору, опорним виступом до себе, правою рукою за допомогою набою, зсовуючи набої по одному від себе. вийняти їх із магазину (рисунок 76).

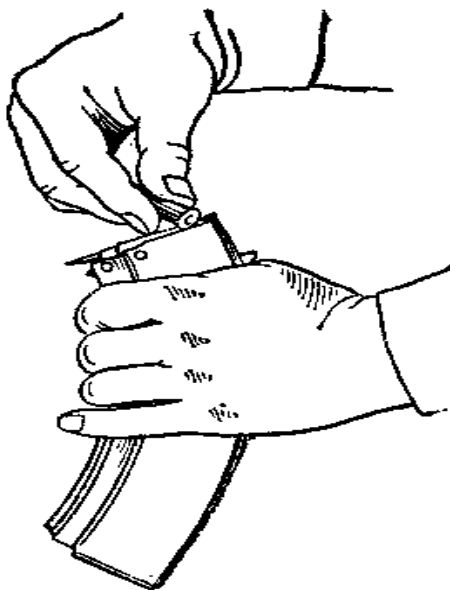

**Рисунок 76** – виймання набоїв з магазину.

2) Для вставання потрібно підтягнути обидві руки на рівень грудей. Утримуючи автомат правою рукою за цівку і ствольну накладку одночасно з цим звести обидві ноги разом (рисунок 77 а), різко випрямляючи руки, підняти груди від землі і винести праву (ліву) ногу вперед (рисунок 77 б), швидко встати і, якщо потрібно, почати рух. При вставанні з кулеметом після винесення ноги вперед взяти кулемет, швидко піднятися, і якщо потрібно почати рух.



*Умовні позначки:*

- а – положення автоматника перед вставанням;
- б – винесення правої (лівою) ноги вперед.

**Рисунок 77** – виконання команди “Встати”.

8.4.3. Після розряджання, якщо потрібно, командир подає команду “Зброю – до огляду”. По цієї команді потрібно:

1) в положенні лежачи: від’єднати магазин і положити його біля автомата (кулемета) горловиною до себе, зняти автомат (кулемет) із запобіжника. відвести за ручку затворну раму назад і повернути автомат (кулемет) дещо вліво; після огляду командиром набійника і магазину відпустити затворну раму вперед, спустити курок з бойового взведення (натиснути на спусковий гачок), поставити автомат (кулемет) на запобіжник і приєднати магазин до автомата (кулемета);

2) в положенні стоячи: утримуючи автомат (кулемет) лівою рукою знизу за цівку, правою від'єднати магазин і переломити його у ліву руку подавачем догори (випуклою частиною від себе), пальцями лівою руки притиснути магазин до цівки автомата (кулемета), зняти автомат (кулемет) із запобіжника, відвести затворну раму назад і повернути автомат (кулемет) дещо вліво (рисунок 78).

Після огляду командиром набійника і магазина відпустити затворну раму вперед, спустити курок з бойового взведення (натиснути на спусковий гачок), поставити автомат (кулемет) на запобіжник, приєднати магазин і взяти автомат (кулемет) у положення “на ремінь” або взяти кулемет до ноги.



**Рисунок 78** – автомат підготовлений до огляду в положенні стоячи.

## **8.5. Прийоми стрільби з упору та із-за укриттів**

В залежності від висоти упору або укриття автоматник (кулеметник) приймає положення для стрільби: лежачи, з коліна або стоячи.

8.5.1. Для стрільби із автомата з упору положити автомат цівкою на упор і утримувати його лівою рукою за магазин або цівки, а правою за пістолетну ручку (рисунок 79а, рисунок 79б).



*Умовні позначки:*

а – утримання автомата за магазин; б – утримання автомата за цівку.

**Рисунок 79** – положення при стрільбі з упору автомата.

8.5.2. Для стрільби із кулемету з упору положити кулемет цівкою на упор так, щоб упор не заважав роботі механізмів, ноги сошки можуть вільно висіти попереду упора (рисунок 80 а) або бути складеними. Однак кулеметники завжди повинні намагатися використати за упор сопку кулемета (рисунок 80 б).

Жорсткий упор для пом'якшення перекрити дорном, згорнутим плащ-наметом, скаткою шинелі тощо.



*Умовні позначки:*

а – з кулемета без використання сошки;

б – з кулемета з використання сошки.

**Рисунок 80** – положення при стрільбі з упору РПК-74.

8.5.3. Для стрільби з-за дерева, кута будівлі та інших сховищ прийняти положення для стрільби, притулиться до укриття так, щоб воно захищало автоматника (кулеметника) від вогню ворога, автомат (кулемет) утримати так само, як при стрільбі без укриття (рисунок 80). При стрільбі із-за невеликого укриття (окоп для стрільби лежачи, горбок) розмішуватися позаду укриття.

8.5.4. Для стрільби із окопу чи траншеї притулитися корпусом до стінки окопу, лікті обох рук сперти в землю, а прилад щільно притиснути до плеча, при цьому стрільбу можна вести як з упору, так і з руки, або з упиранням магазину на ґрунт.

## 8.6. Прийоми стрільби на ходу

Стрільба на ходу ведеться із автомата (кулемета) на вскидку або з прикладом притиснутим до боку.

8.6.1. Стрільба на вскидку (рисунок 81) можна вести із короткої зупинки і на ходу (без зупинки).



**Рисунок 81** – положення при стрільбі на ходу на вскидку.

1) Для стрільби на вскидку із короткої зупинки потрібно зупинитися і на момент постановки лівою ногою на землю одночасно вперти приклад в плече (вскинути автомат чи кулемет); не приставляючи правої ноги, прицілитися, здійснити одну – дві черги (пострілу), відпустити автомат (кулемет), продовжити рух.

2) Для стрільби на вскидку на ходу (без зупинки) вскинути автомат (кулемет) до плеча, направити його у ціль і, продовжуючи рух, відкрити вогонь.

8.6.2. Стрільба з прикладом притисненим до боку, ведеться без зупинки. Для цього правою рукою притиснути приклад до правого боку без упору, або з упором затильником в плечову частину правої руки при ліктьовому суглобі (рисунок 82). Якщо приклад складений, автомат правою рукою притиснути до боку ствольної коробки і пістолетної ручки; лівою рукою утримувати автомат за цівку. При стрільбі із кулемета, крім цього перекинути ремінь через ліве плече (рисунок 83). Направити автомат (кулемет) в ціль і, не припиняючи рух, відкрити

вогонь.

При стрільбі на ходу перезаряджання автомата (кулемета) здійснювати не припиняючи руху.



*Умовні позначки:*

а – положення при стрільбі на ходу з автомату;

б – положення при стрільбі на ходу з кулемету.

**Рисунок 82** – положення при стрільбі на ходу.

## 8.7. Прийоми стрільби з лиж

Стрільба з лиж може вестись із автомата (кулемета) з місця (лежачи, з коліна, стоячи) і в русі.

8.7.1. Для стрільби з лиж лежачи взяти автомат (кулемет) в праву руку, палки – в ліву. Залишаючи п'яти лиж на місці, носки лиж розвести в боки. Опираючись на палки, опуститися на коліна. Положити автомат (поставити кулемет на сошку) правіше себе (якщо сніг глибокий, і м'який то прикладом в сніг). З'єднати палки, уставивши кінець однієї з них в кільце другої; положити їх перед собою і лягти так, щоб лікті впиралися у складені палки, взяти автомат (кулемет) і прийняти положення для стрільби, як і при стрільбі лежачи без лиж (рисунок 84).



*Умовні позначки:*

а – з автомата; б – з кулемета.

**Рисунок 84** - положення при стрільбі з лиж лежачи.

Для стрільби із кулемета на глибокому снігу в якості підставки під сошку кулемета і упора під лікті можна використовувати палки і лижі. Для цього з'єднати палки і положити їх під сошку кулемета; зняти одну лижу з ноги і положити її гладенькою поверхнею догори під лікті.

8.7.2. Для стрільби з лиж з коліна поставити палки з лівого боку, розвернути праву лижу носком вправо, опуститися правим коліном на праву лижу (рисунок 85 а, рисунок 86 а) і прийняти положення, як при стрільбі з коліна без лиж.

8.7.3. Для стрільби з лиж стоячи поставити палки з лівого боку, дещо розвернути праву лижу носком вправо (рисунок 85 б, рисунок 86 б) і прийняти положення, як для стрільби стоячи без лиж.

Для рівноваги при стрільбі з лиж стоячи, можна використовувати палки як упор, для чого закріпити їх петлями і положити автомат (кулемет) цівкою на петлі.

8.7.4. Для стрільби з лиж у русі петлі палок одягаються на кисті обох рук або на кисть однієї руки: стрільба із автомата (кулемета) ведеться так само, як і на ходу без лиж.



**Рисунок 85** – положення при стрільбі з лиж з автомата.



*Умовні позначки:*

а – з коліна; б – стоячи.

**Рисунок 85 продовження** – положення при стрільбі з лиж з автомата.



**Рисунок 86** – положення при стрільбі з лиж з автомата та кулемета.



*Умовні позначки:*

а – з коліна; б – стоячи.

**Рисунок 86 продовження** – положення при стрільбі з лиж з автомата та кулемета.

### **8.8. Прийоми стрільби при пересуванні**

Для стрільби із бронетранспортера, автомобіля і з десантно-переправочних засобів застосовуються будь-які зручні положення, що забезпечує стійкість автомата (кулемета) і безпеку сусідів. Для стрільби із бронетранспортера і автомобіля з місця короткої зупинки чи з ходу можуть застосовуватися прийоми, показані на рисунку 87. При цьому спинки сидінь і інші будови всередині кузова бронетранспортера використовуються в якості опори для рук, передпліччя, боку і ніг. Під цівку потрібно підкладати ремінь автомата (кулемета); ноги сошки кулемета складаються.

Ствол автомата (кулемета) при стрільбі через бійницю бронетранспортера подавати вперед так, щоб проріз прицілу знаходилась приблизно в 5 – 7 см від борта, а будови не заважало руху ручки затворної рами.

При прийнятті положення для стрільби поверх борту необхідно встати обома ногами на днище бронетранспортера, злегка зігнувши їх в колінах, або лівим коліном на сидіння і перенести дульну частину автомата (кулемета) через борт.

/ **а**/ **б**

*Умовні позначки:*

а – з автомата крізь бійницю бронетранспортеру;  
б – з кулемета поверх переднього борту автомобілю.

**Рисунок 87** – положення при стрільбі.

Для стрільби із автомата через бійницю бойовій машини піхоти необхідно відкрити заслінку бійниці, встановити автомат у бійницю і приєднати до нього гільзозбирач.

Для встановлення автомата у бійницю потрібно звести планки замка і вийняти замок із бійниці (рисунок 88 а); відчинити замок, вставити у нього дульну частину автомата так, щоб замок був розташований ззаду газової камери (рисунок 88 б) і закрити замок; звести планки замка і вставити замок з автоматом в бійницю, повернути при цьому автомат мушкою вправо чи вліво.



а



б

*Умовні позначки:*

а – від'єднання замка від бійниці; б – приєднання замка до автомату/

**Рисунок 88** – встановлення автомата в бійницю.

При веденні вогню автомат утримувати лівою рукою за цівку (магазин), а правою за пістолетну рукоятку, права щока притуляється до прикладу, лікті тримаються дещо опущеним (рисунок 89).



**Рисунок 89** – положення при стрільбі з автомата крізь бійницю.

При веденні вогню із автомата через відкриті люки десантного відділення бойової машини піхоти приймаються будь-які зручні положення, які забезпечують стійкість автомата і безпеку сусідів.

## **8.9. Прийоми стрільби по повітряним цілям**

8.9.1. На відкритій місцевості стрільба із автомата (кулемета) по повітряним цілям здійснюється із положення лежачи, з коліна і стоячи (рисунок 90).



**Рисунок 90** – положення при стрільбі по повітряній цілі.



*Умовні позначки:*

а – лежачи; б – з коліна; в – стоячи/

**Рисунок 90 продовження** – положення при стрільбі по повітряній цілі.

Для стрільби із-за місцевих предметів, використовувати по можливості місцевий предмет в якості упору і прийняти положення для стрільби, як зручніше (стоячи, напівзігнувшись, з коліна).

8.9.2. Стрільба із бронетранспортера (бойовий машині піхоти) по повітряним цілям ведеться поперек бортів або через відкриті люки десантного відділення. Автоматник (кулеметник) приймає найбільш зручне положення (стоячи, напівзігнувшись, вставши колінами на сидіння) обираючись передпліччям тулубом на будови машини.

8.9.3. Стрільбу із траншеї ( ходу сполучення) по повітряним цілям вести:

а) з упиранням передпліччя лівою руки і магазина автомата в передній схил траншеї або ходу сполучення (із встановленням сошки кулемета на бруствер або берму траншеї); якщо кут підняття зброї виявиться недостатнім, то присісти (рисунок 91 а, рисунок 91 б).



**Рисунок 91** – положення при стрільбі по:  
повітряній цілі з траншеї.



*Умовні позначки:*

- а – з упором автомата магазином у передню крутість;
- б – з кулемета із сошки; в – з автомата з руки.

**Рисунок 91 продовження** – положення при стрільбі по: повітряній цілі з траншеї.

**б)** з опорою спиною і лівою ногою в схили траншеї: підняти ліву ногу як найвище і вперти її ступнею в схил траншеї, а спиною впертися у протилежний схил траншеї і злегка присісти. Автомат (кулемет) утримувати так само як і при стрільбі стоячи, але лікоть лівою руки вперти в стегно лівою ноги або виставити дещо вперед за коліно (рисунок 92).



**Рисунок 92** – з опорою спиною в схил траншеї.

## 8.10. Прийоми стрільби із вертольотів

8.10.1. Посадка в гелікоптер і висадка з нього здійснюються по правилам і наказам, викладеним у Стройовому статуті Збройних Сил України, стосовно до дій на машинах.

Перед посадкою в гелікоптер призначаються стріляючі і вказуються шворневі установки для стрільби, порядок розміщення особового складу і заміни місцями в польоті за необхідності і спосіб посадки в гелікоптер. Стріляючі першими із гелікоптера розміщуються на сидіннях біля вказаних їм шкворневих установок, а чергові стріляючі – на місцях, які забезпечують зручну і швидку заміну місцями.

8.10.2. Для ведення вогню із гелікоптера необхідно перевести шкворневі установки із похідного положення в бойове і приєднати до них зброю. Приєднання зброї до установників здійснюється за наказом, наприклад: “Зброю до установок – приєднати”. По цій команді при приєднанні автомата (кулемета) до установки біля оглядового вікна необхідно:

відчинити оглядове вікно і зафіксувати його у верхньому положенні; якщо стійка знаходиться у вертикальному положенні то спочатку вийняти чеку стійки і опустити (відкинути) стійку на сидіння, а потім відчинити оглядове вікно;

перевести стійку в бойове положення піднявши і зафіксувавши її чекою у вертикальному положенні;

підняти ручку вгору (якщо вона у нижньому положенні), положити автомат цівкою на відкидну планку (при приєднанні кулемета спочатку відкинути відкидну планку назад, потім положити кулемет цівкою на ложе); повернути ручку вниз. при цьому надмірних зусиль не прикладати і слідкувати, щоб ремінь автомата (кулемета) не притискався щічками разом із цівкою;

приєднати гільзозбирач, помістивши його наконечник в отвір на напливі шкворневої головки, і перевірити чи не заважає він рухові ручки затворної рами; за необхідністю підняти ручку шкворневої головки вгору, дещо подати вперед або назад автомат (кулемет) і опустити ручку вниз.

При приєднанні автомата (кулемета) до установки біля вхідних дверей необхідно: замінити шкворневу головку (якщо була встановлена головка для кулемета Калашнікова); одягнути стріляючому запобіжний пояс і закріпити його до троса на стелі вантажної кабіни; повернути ферму приблизно на 90 – 120 градусів; приєднати автомат (кулемет) до установки, як біля оглядового вікна, приєднати гільзозбирач, відчинити (здвинути) двері; перевести ферму із закріплення автоматом (кулеметом) у бойове положення, повернути її до заходження виступу ручки у фіксоване гніздо дверей, встановити огорожу, помістивши наконечник трубки в скоби на окантовці отвору вхідних дверей і прикріпивши його гачками до підлоги.

8.10.3. Вогонь із гелікоптера, як правило ведеться за наказом (сигналом) командира. Попередньо перед відкриттям вогню подається наказ (сигнал) “Підготуватися до стрільби”, за яким стріляючі приймають положення для стрільби і приєднують магазин з набоями до зброї, встановлюють приціл на постійну або вказану установку і ведуть спостереження за полем бою.

Найбільш зручно вести вогонь із гелікоптера із положення стоячи; можна вести вогонь із положення з коліна з опорою на сидіння або для зручності стрільби відкидати (опустити) сидіння. Кожний автоматник (кулеметник) повинен відпрацювати і застосувати найбільш вигідне і рівноважне положення для стрільби з гелікоптера, яке забезпечує ведення вогню у можливному секторі обстрілу і безпеку сусідів. За наказом (сигналом) “Вогонь”, необхідно зняти автомат (кулемет) із запобіжника, відтягнути затворну раму назад і відпустити її; виявивши ціль, за необхідності поставити уточнений приціл, прицілитися і відкрити вогонь. Після кожної черги швидко відновити правильність прицілювання.

По закінченню стрільби з гелікоптера за наказом (сигналом).

*Наприклад:*

“Припинити вогонь, розряджай”, потрібно розрядити автомат (кулемет) і підготувати його до огляду. Після огляду, зброю поставити на запобіжник і за наказом, наприклад: “Зброю від установок – від’єднати”, необхідно підняти ручку шкворневої головки вгору і від’єднати автомат (кулемет).

8.10.4. Якщо не передбачається стрільба з вертольота, шкворневі установки, після від’єднання від них зброї, переводяться у похідне положення за командою: “Установки в похідне положення – перевести”.

Для переведення установки біля оглядового вікна із бойового в похідне положення необхідно: вийняти чеку, відкинути стійку і розмістити її на сидінні повздовж борту; зачинити оглядове вікно; підняти стінку і зафіксувати її чекою у вертикальному положенні.

Для переведення установки біля вхідних дверей із бою в похідне положення необхідно: зняти огорожу; повернути ферму всередину вантажної кабіни, щоб вона розмістилась вздовж борту; зачинити двері навантаженої кабіни.

## **9. ПРАВИЛА СТРІЛЬБИ З АВТОМАТА (КУЛЕМЕТА)**

### **9.1. Загальні положення**

#### **9.1.1. Для вдалого використання завдань в бою необхідно:**

- 1) безперервно спостерігати за полем бою;
- 2) швидко та правильно підготовлювати дані для стрільби;
- 3) вміло вести вогонь по всеможливим цілям у різних умовах бойової обстановки, як вдень, так і вночі; для враження групових і найбільш важливих одиноких цілей застосовувати цілеспрямований вогонь;
- 4) спостерігати за результатами вогню і вміло його коректувати;
- 5) стежити за витратою набоїв в бою і приймати міри до своєчасного їх поповнення.

### **9.2. Спостереження за полем бою і цілевказівки**

9.2.1. Спостереження ведеться в цілях своєчасного виявлення розташування противника. Крім того, в бою необхідно спостерігати за сигналами та знаками командира, і результатами свого вогню.

Якщо немає особливих вказівок командира, солдати ведуть спостереження у вказаному їм секторі обстрілу.

9.2.2. Спостереження ведеться неозброєним оком. Особливу увагу при спостереженні потрібно звертати на постійні підступи. Місцевість оглядати справа наліво, від ближчих предметів до дальніх. Огляд здійснювати уважно, так як виявленню противника сприяють незначні ознаки; такими ознаками можуть бути: блиск, шум, качання гілок, дерев і кущів, з'явлення нових місцевих предметів, зміщення в положенні та формі місцевих предметів тощо.

При наявності біноклю використовують його тільки для більш старанного виявлення окремих предметів або ділянок місцевості; при цьому приймати міри до того, щоб блиском скла бінокля не виявити місця свого розташування.

Вночі місце розташування і дій противника можуть бути встановлені по звуках і джерелу світла. Якщо в потрібному напрямленні місцевість освітлена освітленим патроном або другим джерелом освітлення, швидко оглянути освітлену ділянку.

9.2.3. Про замічені на полі бою цілі необхідно своєчасно доповісти командирі і правильно вказати їх розташування. Ціль вказується усною доповіддю або трасуючими кулями.

Доповідь повинна бути короткою, ясною та точною, наприклад: “Прямо - широкий кущ, зліва – кулемет”, “Орієнтир другий, направо два пальці, під кущем спостерігач”.

При цілевказівці трасуючими кулями провести в напрямку цілі одну дві короткі черги.

### 9.3. Вибір цілі

9.3.1. Для автоматів (кулеметів) найбільше характерними являються живі цілі – розрахунки кулеметів, групи стрільців або окремі фігури, які ведуть вогонь з різних положень, а також жива сила на автомобілях, мотоциклах тощо. Крім того, з автоматів (кулеметів) вогонь ведеться і по повітряним цілям. Цілі на полі бою можуть бути нерухожими, які виникли на короткий час і рухожими.

9.3.2. Автоматник (кулеметник) в бою веде вогонь, як правило, в складі відділення або взводу, знищуючи цілі, указані йому командиром. Тому він повинен уважно слухати і точно виконувати всі команди командира.

9.3.3. Якщо автоматнику (кулеметнику) у бою ціль для влучення не указана, то він вибирає її сам. В першу чергу необхідно злучити найбільш небезпечні і важливі цілі, наприклад, розрахунок кулеметів і гармат, командирів і наглядачів дорога. Із двох рівних по важливості цілей вибирають для обстрілу блищу і найбільш уразливу. При появі під час стрільби нової, більш важливої цілі негайно перенести вогонь на неї.

### 9.4. Вибір прицілу, точки прицілювання і цілика

9.4.1. Для обирання прицілу, точка прицілювання і цілика, необхідно визначити відстань до цілі і врахувати зовнішні умови, які можуть вплинути на відстань і направлення польоту кулі. Приціл, цілик і точка прицілювання вибираються з таким розрахунком, щоб при стрільбі середня траєкторія проходила посередині цілі.

При стрільбі на віддалі до 400 м вогонь слід вести, як правило, з прицілом 4 або “П” і цілком 0, прицілюючись в нижній край цілі або в середину, якщо ціль висока (бігаючи фігури тощо).

При стрільбі на відстань, яка більше 400 м, приціл устанавлюють відповідно до цілі, заокругленої до цілих сот метрів, і цілик 0. За точку прицілювання як правило, приймається середина цілі. Якщо умови обстановки не дозволяють змінити устанавку прицілу в залежності від дальності до цілі, то обмеження відстань прямого пострілу вогню слід вести з прицілом, згідно відстані прямого пострілу, прицілившись в нижній край цілі.

9.4.2. Відстань до цілі визначаються окоміром. При цьому відстань до цілі і місцевих предметів визначається по відрізкам місцевості, добре запам’яталися у зоровій пам’яті, по степені видимості і величині, яка уявляється цілей (предметів), а також шляхом поєднання обох способів.

При визначенні дальності по відрізках місцевості необхідно яку-небудь первинну відстань, яка міцно закріпилась в зоровій пам’яті (наприклад, відрізок 100 м, 200 м або 300 м), уявно відкласти від себе до предмета, (цілі).

При визначенні дальності по ступені видимості і величині яка уявляється, предметів (цілей) необхідно порівняти видиму величину цілі з закріпившимися

в пам'яті видимими розмірами даної цілі на певних усуненнях.

Якщо ціль виявлена біля орієнтира або місцевого предмету, відстань до якого відома, то при визначенні дальності до цілі необхідно на око врахувати її віддалення від орієнтира.

Вночі віддаль до освітлення цілей визначається так само, як і вдень.

При визначенні дальності окоміром необхідно врахувати наступне:

величина, яка здається одного й того ж відрізу місцевості з віддаленням його від автоматника і кулеметника (у перспективі) повільно скорочується;

яри, лощини, річки, що перетинають напрямок на місцевий предмет або ціль, ховають (зменшують) відстань;

малі предмети (куші, каміння, окремі фігури (здаються далше, чим великі предмети, на тій же відстані (ліс, гора, колона військ);

однокольоровий, одноманітний фон місцевості (луг, сніг, пашня) виділяє і ніби то приближає предмети, які знаходяться на ньому, якщо вони пофарбовані інакше, а строкатий, різноманітний фон місцевості, навпаки, маскує, і якби, віддаляє предмети, що знаходяться на ньому;

в похмурий день, в дощ, в сутінках, в туман, відстані здаються збільшеними, а в світлий, сонячний день, навпаки, зменшеними; в гірській місцевості видимі предмети ніби наближаються.

9.4.3. Значне відхилення зовнішніх умов від табличних (нормальних) змінює відстань польоту кулі або відхиляє її в сторону від направлення (площі) стрільби.

За табличні умови стрільби приймаються: температура повітря  $+15^{\circ}\text{C}$ , відсутність вітру і вища місцевість над рівнем моря, кут місця цілі не більше  $15$  град.

1) Відхилення температури повітря від табличної ( $+15^{\circ}\text{C}$ ) викликає зміни дальності польоту кулі, збільшуючи її при стрільбі в літній умовах і зменшуючи взимку. Відстань польоту кулі при стрільбі в літніх умовах збільшується незначно, тому вносять поправку в приціл або в положення точки прицілювання є потрібно. Відстань польоту кулі при стрільбі зимою (в умовах низьких температур) на віддалі більше  $400$  м зменшується на чималу величину ( $50 - 100$ м), тому необхідно при температурі повітря вище  $-25^{\circ}\text{C}$  точку прицілювання вибирати на верхньому краю цілі, а при температурі повітря нижче  $-25^{\circ}\text{C}$  збільшувати приціл на  $1$  поділ.

2) Поправки в установку прицілу на підвищення місцевості над рівнем моря і на кут місця цілі враховується тільки при стрільбі в горах, якщо вільність до цілі більше  $400$  м.

3) Боковий вітер робить значний вплив на політ кулі, відхиляючи її в сторону. Величина відхилення кулі залежить від швидкості і напрямку бокового вітру і відстані до цілі. Чим сильніший боковий вітер, чим ближче до  $90^{\circ}$  кута, під яким він дує, і чим далше ціль, тим на більшу величину відхиляється куля в сторону від напрямку стрільби. В зв'язку з цим необхідно зносити поправки на боковий вітер.

Вона враховується при стрільбі з автомату виносом точки прицілювання в фігурах цілі або метрах, при стрільбі з кулемету – установкою цілика в тисячних. Якщо у бою обставини не дозволяють зносити поправки у цілик, то поправка на боковий вітер при стрільбі з кулемету, враховується виносом точки прицілювання. Поправка на боковий вітер береться в ту сторону, звідки дує вітер. Так, при вітрі зліва точка прицілювання виноситься (цілик установлюється) вліво, при вітрі з права – в право.

Величини поправок на боковий помірний вітер (швидкість 4 м/с) в метрах, фігурах людини і поділах цілика, проводиться у таблиці 2.

Таблиця 2

### Величини поправок на боковий помірний вітер

Відстань стрільби, м	Поправки на боковий помірний вітер (4 м/с) під кутом 90° до напрямку стрільби (наближено)				
	Автомат		Кулемет		
	в метрах	у фігурах людини	в метрах	у фігурах людини	у діленнях цілика
100	0.03	-	0.02	-	-
200	0.11	-	0.10	-	-
300	0.23	0.5	0.23	0.5	0.5
400	0.52	1	0.46	1.0	0.5
500	0.87	1.5	0.78	1.5	1.0
600	1.34	2.5	1.22	2.5	1.0
700	2.03	4	1.81	3.5	1.0
800	2.86	5.5	2.57	5.0	1.5
900	3.77	7.5	3.44	7.0	2.0
1000	4.92	10	4.42	9.0	2.0

Табличні поправки при сильному вітрі (швидкість 8 м/с) необхідно збільшити в два рази, а при слабкому вітрі (швидкість 2 м/с) – зменшити в два рази. При вітрі, що дме під гострим кутом до площини стрільби, поправку брати вдвоє менше, чим при вітрі, що дує під кутом 90 градусів.

### 9.5. Вибір моменту для відкриття вогню

Момент для відкриття вогню визначається командою командира “Вогонь”, а при самотійному веденню вогню – в залежності від умов і положення цілі.

Найбільше вигідні моменти для відкриття вогню: коли ціль можна влучити зненацька з близької відстані коли ціль добре видно; коли ціль групуються підставляє фланг або піднімається у весь ріст; коли ціль наближається до місцевого предмету (орієнтиру), по якому установка прицілу, уточнена стрільбою; при русі, коли коливання машини найменше.

Раптовий вогневий наступ на ворога (особливо з флангу), справляє на нього приголомшену дію і наносить йому найбільше влучення.

## 9.6. Ведення вогню, спостереження за його результатами і коректування

При веденні вогню автоматник (кулеметник) повинен уважно спостерігати за результатами свого вогню і коректувати його.

Спостереження за результатами вогню ведеться по рикошетом, трасам куль і по поведінці ворога.

Коректування вогню проводиться зміною положення точки прицілювання по висоті і боковому напрямленню чи зміною установки прицілу і цілика. Точка прицілювання вноситься на величину відхилення рикошетів або трас в сторону, протилежну їх відхилення від цілі (рисунок 91).



Рисунок 91 – винос точки прицілювання при коректуванні вогню.

Якщо відхилення куль від цілі по дальності перевищує 100 м, то необхідно змінити установку прицілу на 1 поділ. Для коректування вогню по трасам необхідно, щоб стрільба велась набоями з звичайними і трасуючими кулями в співвідношенні: на три набой з звичайними кулями, один патрон з трасуючою кулею, першим повинен бути патрон з трасуючою кулею. Набой з трасуючою кулею в сонячну погоду проміняти не радять (погано видно траси кулі). Стрільба тільки набоями з трасуючими кулями, приводить до підвищеному зносу каналу ствола.

Признаками, які вказують на дійсність свого вогню, можуть служити: втрати ворога, перехід його від перебіжок до переповзання, розчеплення і розвертання колон, послаблення або зупинення вогню ворога, відхід його або відхід у сховище.

## 9.7. Стрільба по нерухомим і цілям, що з'являються

9.7.1. Одинокі чітку видимі цілі обстрілюють короткими або довгими чергами, в залежності від важливості цілі, її розмірів і дальності до неї. Чим небезпечніше і чим далше цілі, тим довша повинна бути черга. Вогонь ведеться до тих пір, поки цілі не буде знищено або не зникне.

9.7.2. Для знищення цілі, що появилася, необхідно, помітити місце її появи, швидко приготуватися до стрільби і відкрити вогонь. Швидкість відкриття вогню має рішуче значення для влучення цілі. Якщо за час підготовки до стрільби цілі зникла, при повторній її появі, уточнити наводку і відкрити

вогонь. При стрільбі по цілі, що неодноразово з'являється, слід мати на увазі, що вона може з'явитися і в новому місці, тому влучення її буде залежати від уважності при спостереженні, швидкості підготовки до стрільби і відкриття вогню.

Ціль, що з'явилась, влучають чергами, швидко одна за другою.

9.7.3. Групова ціль, яка складається з окремих, чітко видимих фігур обстрілювати чергами, послідовно переносячи вогонь з однієї фігури на другу.

9.7.4. Широку ціль, що складається з неясно-видимих фігур або замаркіровану і одиноку замасковану ціль, обстрілювати з розсіюванням куль по фронту цілі (маски) або з послідуєчим переносом точки прицілювання від одного флангу цілі (маски) до другого.

9.7.5. Стрільбу по атакуючій живій силі ворога на дальності від 200 м і ближче, вести довгими чергами з розсіюванням куль по фронту цілі.

Розсіювання куль по фронту при стрільбі досягається кутовим переміщенням автомату (кулемету) по горизонту. Швидкість кутового переміщення автомату (кулемету) при стрільбі з розсіюванням куль по фронту цілі залежить від дальності стрільби і необхідної щільності вогню. При цьому густина вогню у всіх випадках повинна бути не менше двох куль на кожний метр фронту цілі.

## **9.8. Стрільба по цілям, що рухаються**

9.8.1. При русі цілі на стріляючого або від нього, на дальності, яка не перебільшує дальності прямого пострілу, вогонь вести з установкою прицілу, яка відповідає дальності прямого пострілу. На дальності яка перевищує відстань прямого пострілу, вогонь вести з установкою прицілу, яка відповідає тій дальності, на якій ціль може опинитися в момент відкриття вогню.

9.8.2. При стрільбі по цілі, яка рухається під кутом по напрямку стрільби, точку прицілювання необхідно обирати попереду цілі і на такій відстані від неї, щоб за час польоту кулі, ціль просунулась на цю віддаль. Віддаль, на яку пересувається ціль за час польоту кулі до неї, називається упередженням. Упередження на рух цілі береться в фігурах цілі або в метрах.

При стрільбі з кулемету упередження може бути взято до початку стрільби за допомогою цілика, при цьому цілик пересувається в сторону руху цілі і прицілювання проводити в середину цілі. Якщо умови стрільби не дозволяють установити цілик, то упередження береться в фігурах цілі або в метрах.

9.8.3. Для визначення упередження при стрільбі з автомату (кулемету) по цілі, яка рухається під кутом 90 градусів до направлення стрільби, керуватися таблицею 3.

Таблиця 3

**Упередження при стрільбі з автомату (кулемету) по цілі, яка рухається**

Відстань стрільби, м	Ціль, що рухається зі швидкістю 3 м/с (приблизно 10 км/год.)			Мотоціль, що рухається зі швидкістю 20 км/год (приблизно 6 м/с)	
	Упередження (приблизно)				
	в метрах	в фігурах людини	у діленнях цілика	в метрах	у діленнях цілика
100	0.34	0.5	1.5	0.63	3.0
200	0.72	1.5	2.0	1.34	3.5
300	1.16	2.5	2.0	2.14	3.5
400	1.66	3.5	2.0	3.06	4.0
500	2.24	4.5	2.0	4.15	4.0
600	2.91	6.0	2.5	5.39	4.5
700	3.70	7.5	2.5	6.85	5.0
800	4.63	9.5	3.0	8.56	5.5
900	5.62	11.5	3.0	10.40	6.0
1000	6.74	13.5	3.5	12.48	6.0

При русі цілі під гострим кутом по напрямку стрільби, упередження береться в два рази менше, чим указано у таблиці.

При русі цілі з швидкістю більшою (меншою), чим указано в таблиці, упередження збільшується (зменшується) пропорційно зміні швидкості руху цілі.

9.8.4. Вогонь по цілі, яка рухається під кутом по напрямку стрільби, ведеться способом супроводження цілі або способом очікування цілі (вогневого нападу).

При веденні вогню способом супроводження цілі автоматник (кулеметник), бере необхідне упередження і переміщає автомат (кулемет) в сторону руху цілі, в момент найбільш правильної наводки, веде вогонь короткими або довгими чергами, в залежності від дальності стрільби і від швидкості руху цілі.

При веденні вогню способом очікування цілі (вогневого нападу), автоматник (кулеметник), прицілюється в точку, обрану в переді цілі, і з підходом цілі до цієї точки на величину півтора – двох табличних упереджень, міцно тримаючи автомат (кулемет), проводить довгу чергу; потім, якщо ціль не буде знищена, вибирає попереду неї, нору точку прицілювання, прицілюється і при підході до неї на величину необхідної вправи, проводить довгу чергу тощо. Якщо при стрільбі з кулемета упередження взято з допомогою цілика, вогонь відкривається при сумісності рівної мушки з серединою цілі.

9.8.5. Використання трасуючих куль при стрільбі по цілям, що рухаються, забезпечує кращий нагляд за результатами стрільби і можливостями уточнення

упередження.

## 9.9. Стрільба по повітряним цілям

9.9.1. Вогонь з автоматів (кулеметів) по літакам, гелікоптерами і парашутистам ведеться в складі відділення або взводу на дальності до 500 м з установкою прицілу 4 або “П”.

Вогонь по літакам і вертольотам відкривають тільки по команді командира, а по парашутистам – по команді або самостійно.

9.9.2. По літаку, пікіруючого в сторону стріляючого, стрільбу вести неперервним вогнем з прицілу 4 або “П”, прицілюватись в головну частину цілі або наводячи автомат (кулемет) по стволу. Вогонь відкривати з дальності 700 – 900 м.

9.9.3. По літаку, що летить в сторону або автоматником (кулеметником), вогонь ведеться загороджувальним чи супроводжувальним способом.

Вогонь загороджувальним способом ведеться по літакам, то летять низько і мають швидкість польоту більше 150 м/с.

При веденні вогню загороджувальним способом, вогонь відділення або взводу зосереджується по команді командира по направленні руху літака, який наближається (рисунок 92) у напрямку, що вказано в команді, автоматник (кулеметник), надає автомату (кулемету) кут підвищення, приблизно 45 град і відкриває вогонь, утримуючи автомат (кулемет) в наданому направленні.

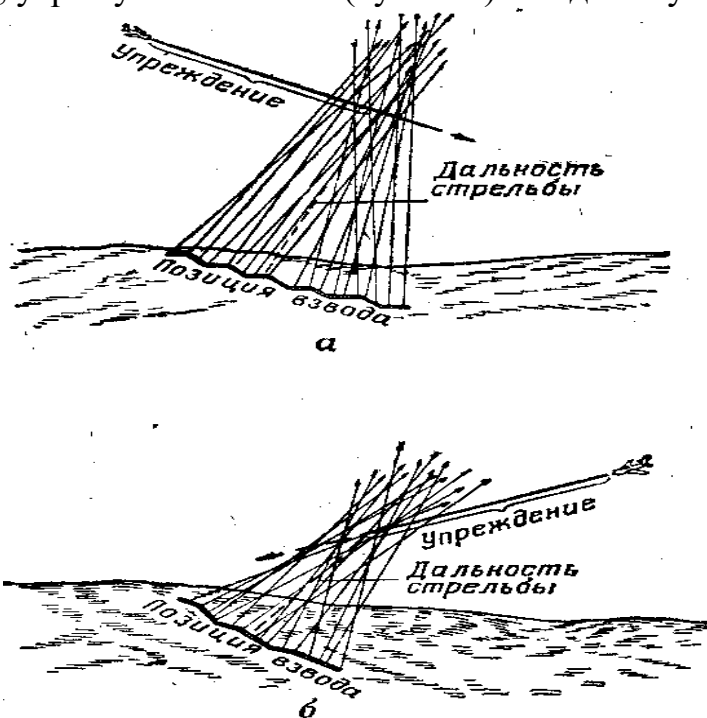

Умовні позначки:

а – що рухається вздовж фронту позиції взводу;

б – що рухається під кутом до лінії фронту позиції взводу.

**Рисунок 92** – ведення вогню загороджувальним способом по літакам.

Стрільба ведеться безперервним вогнем до виходу літака з зони вогню. Якщо автоматник чітко бачить зблизька цілі, направлення трас свого автомата (кулемета), то йому дозволяється, не зупиняти ведення вогню, трохи перемістити автомат (кулемет) в сторону цілі, добиваючись сумісності трас з ціллю.

При коректуванні вогню по трасам слід мати на увазі, що траси, направлені в літак, здаються стріляючому такими які ідуть вище літака і трохи попереду нього.

По цілям, що летять в повітрі повільно – вертольотам, транспортним літакам – вогонь ведеться супроводжуючим способом. Упередження визначається і відраховується в бачених розмірах цілі (в фігурах). При веденні вогню супроводжуючим способом автоматник (кулеметник) підтримує лінію прицілювання попереду літака (вертольота) на величину потрібного впередження і проводить довгу чергу.

9.9.4. Для визначення впередження при стрільбі по повітряним цілям, керуватися таблицею 4.

Таблиця 4

#### Визначення впередження при стрільбі по повітряним цілям

Ціль та її швидкість	Відстань стрільби, м					
	100		300		500	
	в метрах	в корпусах цілі	в метрах	в корпусах цілі	в метрах	в корпусах цілі
Гелікоптер, 50 м/с	6	1	21	3	39	5
Транспортний літак 100 м/с	13	1	43	3	79	5

**Примітка.** Довжина корпусу літака прийнята рівною – 15 м, гелікоптера – 8 м.

9.9.5. Вогонь по парашутистам ведеться довгими чергами. Точку прицілювання виносити в направленні зниження парашутиста на величину, указану в таблиці. Відрахунок впередження проводять від середини парашутиста (таблиця 5, рисунок 93).

Таблиця 5

#### Винос точки прицілювання в напрямку руху парашутиста

Відстань стрільби, м	100	200	300	400	500
Винос крапки прицілювання у фігурах парашутиста	під ноги	1	2	2	3

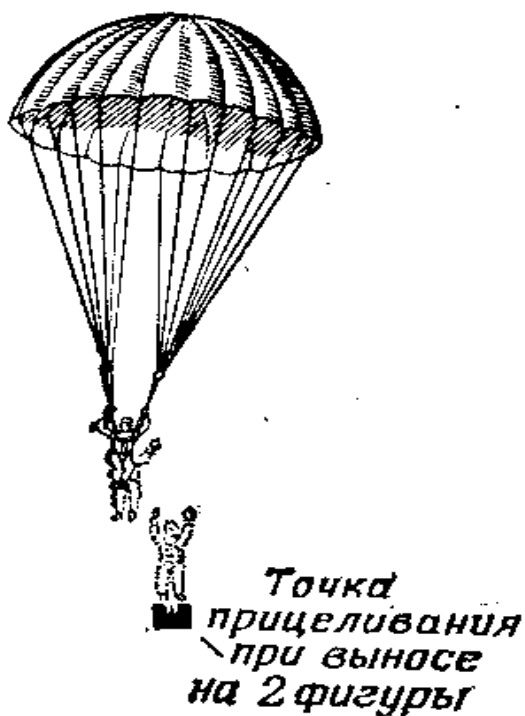

**Рисунок 93** – винос точки прицілювання при стрільбі по парашутисту.

## 9.10. Стрільба в горах

9.10.1. В горах при стрільбі на відстанях вище 400 м, якщо висота місцевості над рівнем моря більше 2 000 м, приціл, відповідний дальності до цілі зв'язку з пониженою щільністю повітря, слід зменшити на 1 поділ; якщо висота місцевості над рівнем моря, менше 2 000 м, то приціл не зменшують, а точку прицілювання вибирати на нижньому краю цілі.

9.10.2. При стрільбі в горах знизу вверх чи зверху вниз, на відстанях більше 400 м і кутах місця цілі менше 30 градусів, точку прицілювання слід вибирати на нижньому краю цілі, а при кутах місця цілі більше 30 градусів, приціл відповідний дальності до цілі, зменшити на 1 поділ.

## 9.11. Стрільба в умовах обмеженої видимості

9.11.1. Стрільба в ночі по освітленим цілям, проводиться так само, як і вдень. Під час освітлення місцевості автоматник (кулеметник), виявивши ціль, швидко установлюють приціл, прицілюється і робить чергу.

При короткочасному освітленні цілі (наприклад, місцевість освітлює освітлювальними набоями), вогонь потрібно вести з прицілом 4 або "П", прицілюючись під ціль, якщо відстань до цілі не більше 400 м і в верхню частину цілі, якщо ціль знаходиться на дальності більше 400 м.

Щоб уникнути тимчасове осліплення неможна дивитись на джерело освітлення.

9.11.2. Стрільба вночі по цілі, яка виявила себе спалахом пострілів, ведеться з установкою прицілу 4 або “П”, довгими чергами. Вогонь відкривається в той момент коли спалах пострілів видимий в центрі запобіжника мушки і на гривці прицільної планки (рисунок 94).

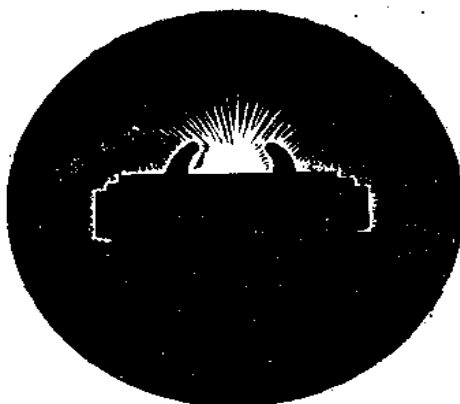

**Рисунок 94** – прицілювання при стрільбі по цілі, що виявляє собі блискавками пострілів, при допомозі запобіжника мушки та прицільної планки.

У тих випадках, коли запобіжник мушки і гривки прицільної планки не видні, автомат (кулемет) направляється в ціль по стволу.

Якщо використовувати пристосування для стрільби вночі з освітлювальними точками, то прицілювання по спалахам пострілів проводять, як показано на рисунку 95 а. При використанні пристосування для стрільби вночі з освітленими стрічками при прицілюванні, береться рівна мушка, яка сполучається зі спалахом пострілів (рисунок 95 б).

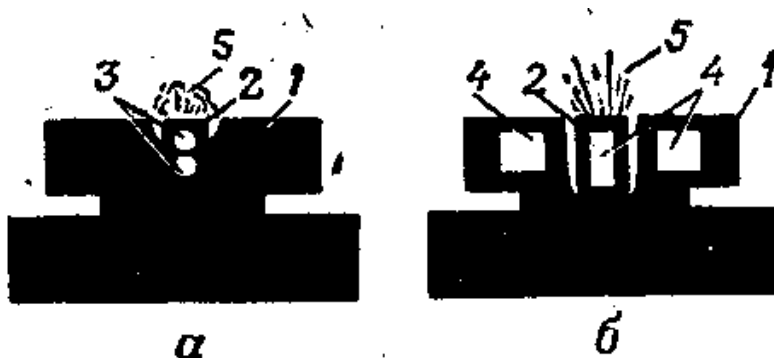

*Умовні позначки:*

а – що мають світові точки; б – що мають світові смуги;  
1 – цілик; 2 – мушка; 3 – світові точки; 4 – світові смуги;  
5 – блискавки пострілів.

**Рисунок 95** – прицілювання при стрільбі вночі за допомогою насадок що світяться.

9.11.3. Для стрільби по цілі, силует, який видно на фоні неба, зорева пожежі, снігу, потрібно автомат (кулемет), направити поряд з ціллю на світлий фон і взяти рівну мушку (рисунок 96).



**Рисунок 96** – спосіб наведення в силует.

Потім перемістити автомат (кулемет), підвести лінію прицілювання в середину силует і відкрити вогонь.

Стрільба ведеться довгими чергами. При стрільбі по цілям, видимим на темному фоні (ліс, чагарник), наводка автомату (кулемету), робиться по стволу.

9.11.4. При завчасній підготовці до стрільби вночі з автомату в бруствері вирізають жалоб з таким розрахунком, щоб автомат, який поклали в нього, був направлений в межу можливої появи ворога; полозки ніг сошки кулемету, обмежуються кілками, так щоб вони могли робити необхідні повздовжні переміщення, переміщення автомата (кулемета) по боковому направленню в заданому секторі, обмежується кілками; положення автомата (кулемета) по висоті фіксується шаром дерну (щільного снігу, дошкою з відрізами тощо), підкладеною під пістолетну рукоятку.

9.11.5. Для кращого коректування вогню при стрільбі вночі, доцільно використовувати набої з трасуючими кулями.

9.11.6. Стрільба по цілям, які знаходяться безпосередньо близько від автоматника (кулеметника) і видавши себе звуком, ведеться довгими чергами з напрямкам автомату (кулемету) по стволу в сторону звуку.

9.11.7. Стрільба по цілям, що знаходиться за димовою завісою або маскою, ведеться довгими чергами з розсіюванням куль по фронту.

## **9.12. Стрільба в умовах радіоактивного, хімічного та біологічного зараження**

Стрільба в умовах радіоактивного, хімічного і біологічного зараження ведеться в індивідуальних засобах захисту. Стрільба в протигазі ведеться довгими чергами. Якщо при стрільбі проріз прицільної планки і мушка не видмі,

наводка автомату (кулемету), проводиться по стволу.

При веденні вогню на місцевості, яка заражена радіоактивними, отруйними чи біологічними засобами, необхідно попереджувати від них в першу чергу ті частини автомата (кулемета), з якими приходиться стикатися при стрільбі.

Правила стрільби ті ж, що і для стрільби в звичайних умовах.

Після виходу з зараженої ділянки місцевості при першій можливості необхідно провести дезактивацію (дегазацію або дезинфекцію) автомата (кулемета).

### **9.13. Стрільба під час руху автоматника (кулеметника)**

Стрільба при ходьбі автоматника (кулеметника) в пішому порядку, на бронетранспортері, бойовій машині піхоти і других засобах, можлива з короткою зупинкою і на ходу (з ходу). Вправи навчальних стрільб №№ 1, 2, 3 наведено в додатку 5.

9.13.1. З короткою зупинкою ведеться прицільний вогонь за тими ж правилами, що і при стрільбі з місця. Готуватися до стрільби, встановлювати приціл і прицілюватися потрібно в період руху і гальмування машини. В момент зупинки уточнити правильність прицілювання і відкрити вогонь.

9.13.2. Стрільба на ходу при діях в пішому порядку (з ходу при діях на машинах) із-за значних коливань автомата (кулемета) ведеться, як правило, в обмеженій дальності прямого пострілу короткими чергами. Приціл устанавлюють згідно цій дальності і в ході стрільби може не мінятися. Точка прицілювання по висоті вибирається на рівні нижнього краю цілі, а по боковому напрямку – в залежності від швидкості і напрямку руху машини і від характеру цілі (яка появляється або рухається). При вогню поверх переднього (заднього) борту або під кутом не більше 30 гр. до напрямку руху машини, точку прицілювання по цілям, що з'явилися, в тиху погоду, як правило за межі цілі не виносять.

Якщо вогонь ведеться в сторону правого (лівого) борту при русі машини з швидкості 10 км/год, точку прицілювання необхідно виносити на 4 тисячних (округлене) в сторону, протилежну руху машини. При стрільбі по живій силі можливо запам'ятати слідуєчи правило: точку прицілювання виносити вправо (вліво), при веденні вогню з правого (лівого) борту на число фігур (округлене) рівне числу сот метрів до цілі. При косому русі машини поправки зменшують в два рази.

Винос точки прицілювання на боковий вітер і упередження на рух цілі враховувати так як і при стрільбі з місця.

При русі машини по нерівній місцевості або при наявності великих хвиль стрільба ведеться довгими чергами з наводкою автомата (кулемета) по стволу без використання прицілу.

Для кращого коректування вогню використовують набої з трасуючими кулями.

#### 9.14. Стрільба з вертольотів

При веденні вогню з вертольота необхідно враховувати напрямок, швидкість і висоту польоту вертольота, напрямок і швидкість вітру і рух цілі.

9.14.1. При стрільбі з вертольота, який летить на висоті до 50 – 70 м, по наземній цілі, коли кут місця цілі не більше 30 градусів, приціл вибирається відповідно нахилу дальності до цілі.

При стрільбі з великої висоти, установку прицілу необхідно зменшити (вносити поправку на кут місця цілі):

при висоті польоту до 200 м і нахилу дальності до 300 м – на половину поділи;

при висоті польоту до 200 м і нахилу дальності більше 300 м – на 1 поділ точка прицілювання по висоті, звичайно вибирається на нижньому краю цілі.

Враховуючи обмежений час на стрільбу із вертольотів в можливих секторах обстрілу, вогонь можна вести на дальності до 500 м і висоті до 200 м з постійною установкою прицілу.

9.14.2. Точка прицілювання по боковому напрямку вибирається з розрахунком віднесу кулі під впливом швидкості польоту вертольота і відхилення кулі під дією бокового (по відношенню до напрямку польоту вертольота – зустрічного чи попутного) вітру, а також напрямку і швидкості руху цілі.

Лінійна величина віднесу кулі під впливом швидкості вертольота в метрах, рівна вибору швидкості вертольота в м/с, на час польоту кулі в секундах.

Лінійна величина відхилення кулі під дією бокового вітру і величина упередження на рух цілі при стрільбі з вертольота визначається по тим же правилам, що і при стрільбі в пішому порядку. Поправку на боковий вітер необхідно враховувати при швидкості вітру більше 5 м/с, а упередження при швидкості цілі більше 10 км/год.

Округлене точку прицілювання по боковому напрямку при стрільбі з вертольота на відстанях найбільш ефективної стрільби (200 – 400 м) виносить від середини цілі в напрямку, зворотному польоту вертольота (при стрільбі з лівого борту – вліво, а з правого – вправо), на величину в метрах:

**а) при стрільбі по нерухомій, (що з'являється) цілі:**

**1) у тиху погоду – на одну десяту крейсерську швидкість вертольоту.**

*Наприклад:*

При крейсерській швидкості польоту вертольота 200 км/год, точку прицілювання необхідно винести на 20 м (200:10);

2) при зустрічному (попутному) вітрі – на одну десяту шляхової швидкості; наприклад, при крейсерській швидкості вертольота 200 км/год і зустрічному вітрі 30 км/год, точку прицілювання необхідно винести на  $17 \text{ м} = (200 - 30)/10$ ; направлення і швидкість вітру, визначається по місцевим предметам, (по переміщенні диму, пилі, нахилу дерев тощо).

б) при стрільбі по цілям, що рухаються:

до величини виносу точки прицілювання, призначеної для стрільби по нерухомій цілі, додається упередження при зустрічному русі цілі і віднімається при її попутному русі, наприклад, для стрільби з вертольота при його швидкості 200 км/год по піхоті на автомашині, яка рухається на зустріч польоту вертольота на дальності 300 м, з швидкістю 50 км/год і при попутному вітрі 30 км/год, точку прицілювання необхідно винести на  $28 \text{ м} = ((200+30)/10 + 5 \text{ м})$ , де 5 м – упередження на рух цілі, взяте з таблиці упередження.

9.14.3. Вогонь з вертольоту, як правило ведеться довгими чергами (10 – 15 пострілів) і в високому темпі. Для нагляду за результатами стрільби і коректування вогню потрібно ширше проміняти набої з трасуючими кулями. Стрільбу можна вести способом супроводження цілі або вогневого нападу (вичікування цілі).

При веденні вогню способом, подібним супроводженню цілі, необхідно неперервна перемішати зброю в напрямку, зворотному польоту вертольоту (назад), на величину бокової поправки, а в момент найбільш правильної наводки, провести довгу чергу уточнити величину виносу точки прицілювання і провести наступну чергу, в процесі стрільби (в випадку необхідності) підвести траси серги до цілі.

При веденні вогню способом, подібним вогневому нападу, необхідно вибрати точку на відділення від середини цілі на величину півтора – двох бокових поправок і при сумісності ліній прицілювання з цієї точки, міцно утримуючи зброю, провести довгу чергу, в процесі стрільби (в випадку необхідності) підвести траси до цілі.

## 9.15. Постачання набоями і витрати в бою

Запас набоїв автоматники (кулеметники) носять в магазинах і обоймах, які вкладені в сумку.

Забезпечення набоями автоматників (кулеметників) в бою здійснюється підносчиками набоїв, виділеними командиром підрозділу. При витраті половини запасу, що носить автоматник (кулеметник), доповідає про це командирі відділення.

Один магазин до автомата і три магазина до кулемета, споряджають набоями, повинні бути завжди у автоматника (кулеметника), як недоторканий запас, який необхідний тільки з дозволу командира.

Додаток 1  
до Керівництва зі стрілецької справи  
5,45-мм автомата Калашнікова та 5,45-мм  
ручного кулемета Калашнікова  
(підпункт 1.1)

Таблиця Д1

**Балістичні та конструктивні дані 5,45-мм автомата Калашнікова  
(АК-74 та АКС-74), 5,45-мм ручного кулемета Калашнікова  
(РПК-74 та РПКС-74) та 5,45-мм патрона до них**

№ п\п	Найменування даних	Автомат	Ручний кулемет
1	Прицільна віддаль, м	1000	1000
2	Віддаль прямого пострілу: по грудній фігурі по фігурі що рухається	440 625	460 640
3	Темп стрільби, пострілів за хвилину	~600	~600
4	Бойова скорострільність, пострілів за хвилину: пострілами при стрільбі чергами	40 100	50 150
5	Початкова швидкість кулі, м/с	900	960
6	Віддаль на якій зберігається убійна дія кулі, м	1350	1350
7	Обмежена віддаль польоту кулі, м	3150	3150
8	Висота лінії вогню, мм	-	305
9	Вага автомата (кулемета), кг: без спорядженого пластмасового магазину зі спорядженим пластмасовим магазином	3,3 / 3,2 3,6 / 3,5	5,0 / 5,15 5,46 / 5,61
10	Ємність магазину, набоїв	30	45
11	Вага пластмасового магазину, кг	0.23	30
12	Вага багнета, кг з піхвами без піхв	0.49 0.32	- -
13	Калібр, мм	5.45	5.45
14	Довжина автомата (кулемету), мм автомат з примкнутим багнетом та відкинутим прикладом автомат без багнета з відкинутим прикладом кулемета з відкинутим прикладом зі складеним прикладом	1089 940 - 700	- - 1060 845
15	Довжина ствола, мм	415	590
16	Довжина нарізаної частини ствола, мм	372	549
17	Кількість нарізів, шт	4	4
18	Довжина ходу нарізів, мм	200	200
19	Довжина прицільно лінії, мм	379	55
20	Товщина мушки, мм	2	2
21	Вага набою, г	10.2	10.2
22	Вага кулі зі сталіне осердям, г	3.4	3.4
23	Вага порохового заряду, г	1.45	1.45
24	Вага прицілу НСПУ у бойовому положенні, кг	2.2	2.2

Додаток 2  
до Керівництва зі стрілецької справи  
5,45-мм автомата Калашнікова та 5,45-мм  
ручного кулемета Калашнікова  
(підпункт 1.1)

Таблиця Д2

**Пробивна дія кулі зі сталевим осердям 5.45 - мм набою при стрільбі з  
автомата Калашнікова (АК-74 і АКС-74) та ручного кулемета  
Калашнікова (РПК-74 і РПКС-74)**

№ п/п	Найменування перешкоди (захисних засобів)	Відстань стрільби, м	Відсоток наскрізних пробитів або глибина проникнення кулі
1	Сталеві листи (при куту зустрічі 90°) товщиною: 2 мм 3 мм 5 мм	950 670 350	50% 50% 50%
2	Сталевий шолом	800	80-90%
3	Бронежилет	550	75-100%
4	Бруствер з полотно утрамбованого снігу	400	50-60 см
5	Земляна перешкода з утрамбованого суглинного грунту	400	20-25 см
6	Стінка із сухих соснових брусів товщиною 20 см	650	50%
7	Цегельна кладка	100	10-12 см

Додаток 3  
до Керівництва зі стрілецької справи  
5,45-мм автомата Калашнікова та 5,45-мм  
ручного кулемета Калашнікова  
(підпункт 1.1)

Таблиця ДЗ.1

**Балістичні та конструктивні дані патронів зі звичайним  
(стальним) осердям**

**а) для автоматів Калашнікова (АК-74 і АКС-74)**

Куля зі стальним осердям

Вага кулі 3.4 г

Початкова швидкість кулі 900 м/с

Кут вильоту мінус 4 хв.

Дульна енергія кулі 140 кг/м

Відстань	Кут прицілювання		Кут падіння		Висота трасекторії	Горизонтальна відстань до вершини трасекторії	Повний час польоту кулі	Кінцева швидкість кулі	Енергія кулі у точки падіння
	м	гр.хв	тис	гр.хв					
100	008	2.2	0 02	0.6	0.02	51	0.12	801	111
200	0 10	2.8	0 06	1.7	0.08	104	0.25	709	87
300	0 13	3.6	0 10	2.8	0.20	159	0.39	623	67
400	0 16	4.4	0 16	4,4	0.40	217	0.57	543	51
500	0 20	5.5	0 25	6.9	0.74	277	0.77	467	38
600	0 26	7.2	0 38	11	1.3	341	1.01	397	26
700	0 34	9.4	0 57	16	2.1	407	1.29	340	20
800	0 43	12	1 21	23	3.3	476	1.60	306	16
900	0 54	15	1 49	30	4.9	543	1.94	285	14
1000	1 07	19	2 20	39	7.1	608	2.34	267	12

Таблиця ДЗ.2

**б) для кулемета Калашнікова (РПК-74 і РПКС-74)**

Куля зі стальним осердям

Вага кулі 3.4 г

Початкова швидкість кулі 960 м/с

Кут вильоту мінус 2 хв.

Дульна енергія кулі 160 кг/м

Відстань	Кут прицілювання		Кут падіння		Висота трасекторії	Горизонтальна відстань до вершини трасекторії	Повний час польоту кулі	Кінцева швидкість кулі	Енергія кулі у точки падіння
	м	гр.хв	тис	гр.хв					
100	0 06	1.7	0 02	0.6	0.02	51	0.11	857	127
200	0 07	1.9	0 05	1.4	0.07	104	0.23	760	100
300	0 10	2.8	0 09	2.5	0.17	159	0.37	671	78
400	0 13	3.6	0 14	3.9	0.35	216	0.53	588	60
500	0 16	4.4	0 22	6.1	0.63	276	0.72	410	45
600	0 21	5.8	0 32	8.9	1.07	339	0.93	437	33
700	0 27	7.5	0 47	13.1	1.73	405	1.18	372	24
800	0 35	9.7	1 09	19.2	2.73	474	1.48	323	18
900	0 44	12.2	1 34	26.1	4.15	544	1.80	298	15
1000	0 56	15.5	2 03	34.2	6.06	612	2.15	279	13

Додаток 4  
до Керівництва зі стрілецької справи  
5,45-мм автомата Калашнікова та 5,45-мм  
ручного кулемета Калашнікова  
(підпункт 1.1)

Таблиця Д4.1

## Перевищення траєкторії над лінією прицілювання

а) Для автоматів Калашнікова (АК-74 і АКС-74)

Куля з сталевим осердям  
Вага кулі 3,4 г

Початкова швидкість кулі 900 м/с

Дальність, м	50	100	150	200	250	300	350	400	450	500	550	600
Приціл	Сантиметри											
1	0	0	-3	-10	-	-	-	-	-	-	-	-
2	3	5	5	0	-10	-25	-	-	-	-	-	-
3	6	13	17	16	11	0	-17	-43	-	-	-	-
4	11	24	33	38	37	32	20	0	-27	-65	-	-
5	18	37	53	64	70	71	65	52	31	0	-42	-98
Дальність, м	100	200	300	400	500	600	700	800	900	1000	1100	1200
Приціл	Метри											
6	0.54	0.97	1.2	1.2	0.82	0	-1.5	-3.7	-	-	-	-
7	0.75	1.4	1.8	2.0	1.9	1.3	0	-2.1	-5.2	-	-	-
8	1.0	1.9	2.7	3.1	3.2	2.9	1.9	0	-2.9	-7.0	-	-
9	1.4	2.2	3.6	4.4	4.8	4.8	4.1	2.6	0	-3.8	-8.9	-
10	1.7	3.3	4.8	5.9	6.7	7.1	6.8	5.6	3.4	0	-4.8	11.1

Таблиця Д4.2

б) Для кулеметів Калашнікова (РПК-74 і РПКС-74)

Куля зі сталевим осердям  
Вага кулі 3,4 г

Початкова швидкість кулі 960 м/с

Дальність, м	50	100	150	200	250	300	350	400	450	500	550	600
Приціл	Сантиметри											
1	0	0	-2	-8	-	-	-	-	-	-	-	-
2	5	4	4	0	-8	-21	-	-	-	-	-	-
3	9	11	15	14	9	0	-14	-36	-	-	-	-
4	11	20	28	32	32	27	16	0	-23	-53	-	-
5	15	31	45	54	60	60	56	44	26	0	-37	-86
Дальність, м	100	200	300	400	500	600	700	800	900	1000	1100	1200
Приціл	Метри											
6	0.46	0.83	1.02	1.0	0.69	0	1.20	3.13	-	-	-	-
7	0.63	1.18	1.55	1.70	1.57	1.04	0	1.76	4.44	-	-	-
8	0.86	1.63	2.23	2.61	2.69	2.39	1.55	0	2.47	-6.07	-	-
9	1.13	2.18	3.06	3.71	4.07	4.04	3.49	2.21	0	-3.30	-7.9	-
10	1.47	2.84	4.06	5.03	5.72	6.03	5.80	4.86	2.97	0	-4.26	-9.94
10	1.47	2.84	4.06	5.03	5.72	6.03	5.80	4.86	2.97	0	-4.26	-9.94

Додаток 5  
до Керівництва зі стрілецької справи  
5,45-мм автомата Калашнікова та 5,45-мм  
ручного кулемета Калашнікова  
(підпункт 9.13)

## **Виконання навчальних вправ з вогневої підготовки за системою БАрС з АК-74 (РПК-74)**

### **Навчальна вправа № 1**

Швидкісна стрільба із-за укриття з автомата на коротких відстанях зі зміною позицій та положень для стрільби (рисунок Д.5.1).

**Ціль:** дві ростові фігури нерухомі.

**Дальність до мішеней:** 30 м.

**Кількість боєприпасів:** 10 шт.

**Час на стрільбу:** відповідно до нормативу.

**Положення для стрільби:** “лежачи”, “з коліна”.

**Спорядження:** для проведення штурмових заходів, для дій в автономному режимі.

**Оцінка:**

“відмінно” – уразити ліву і праву мішені по 5 пробоїн за 23 с;

“добре” – уразити ліву і праву мішені по 4, 5 пробоїн за 24 с;

“задовільно” – уразити ліву і праву мішені по 3, 5 пробоїн за 25 с.

**Особливості виконання вправи.**

Дві цілі (мішені) розташовується на рівні стріляючого.

За командою керівника стрільби “До бою” той, хто навчається виходить на вогневий рубіж за 3 м до вогневої позиції, заряджає зброю приймає бойову стійку і опускає зброю під кутом 45° вниз.

Отримавши команду “Вогонь” або за іншим сигналом виконує скручування, займаючи положення для стрільби “з коліна” і робить послідовно 1-й постріл “з коліна” та 2-й постріл з положення “лежачи” у праву мішень. Далі виконує переكات вліво і робить послідовно 3-й постріл “з коліна” та 4-й постріл з положення “лежачи” в ліву мішень. Потім виконує переكات вправо і робить послідовно 5-й постріл “з коліна” та 6-й постріл з положення “лежачи” в праву мішень, після чого знову виконує переكات вліво і робить послідовно 7-й постріл “з коліна” та 8-й постріл з положення “лежачи” у ліву мішень. Далі виконує переكات вправо і робить послідовно 9-й постріл “з коліна” та 10-й постріл з положення “лежачи” у праву мішень.

Зброя під час виконання вправи завжди спрямована в сторону мішеней.

Виконується десять залікових пострілів (по 5 в кожну мішень).

Той, хто навчається, допускається до виконання вправи отримавши за техніку переكاتів для зміни позицій оцінку не нижче “добре”.

В залежності від рівня підготовки того, хто навчається, керівник стрільби може здійснювати зміни по наступним пунктам:

1. Час виконання вправи.
2. Дальність до мішеней.
3. Кількість боєприпасів.
4. Наявність додаткових проміжних перешкод і вогневих позицій.
5. Спорядження та екіпірування.

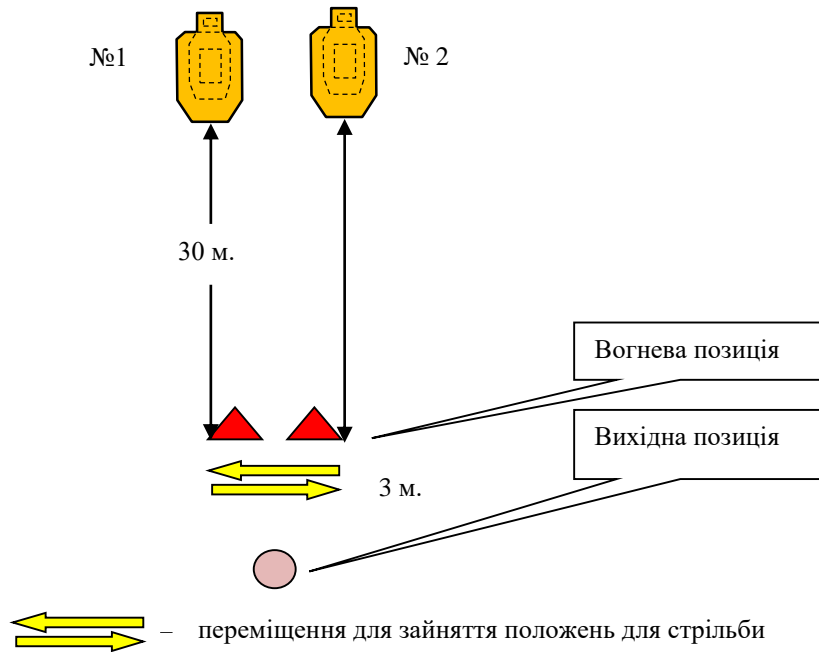

**Рисунок Д5.1** – схема проведення швидкісної стрільби із-за укриття з автомата на коротких відстанях зі зміною позицій та положень для стрільби.

## Навчальна вправа № 2

Швидкісна стрільба із-за укриття з автомата на коротких відстанях зі зміною позицій та положень для стрільби (рисунок Д.5.2).

**Ціль:** дві ростові фігури нерухомі.

**Дальність до мішеней:** 15-30 м.

**Кількість боєприпасів:** 20 шт.

**Час на стрільбу:** 45 сек.

**Положення для стрільби:** “лежачи”, “з коліна”.

**Спорядження:** для проведення штурмових заходів для дій в автономному режимі.

**Вогнева позиція:** укриття у вигляді стіни шириною 3 м, висотою 1,2 м.

**Оцінка:**

“відмінно” – уразити ліву і праву мішені загалом 17 – 20 пробоїн.

“добре” – уразити ліву і праву мішені 13 – 16 пробоїн.

“задовільно” – уразити ліву і праву мішені 8 – 12 пробоїн.

Вправа вважається виконаною, якщо вражені обидві мішені у встановлений час. Вправа виконується 10-ма подвійним пострілами “флеш”.

**Особливості виконання вправи:**

Дві цілі розташовуються на рівні стріляючого.

За командою керівника стрільби “До бою” той, хто навчається виходить на вогневий рубіж за 5 м до вогневої позиції, приєдную споряджений магазин до зброї. Автомат на запобіжнику в положенні “за спину”.

Отримавши команду вогонь або за іншим сигналом, починає рух в бік вогневої позиції, приводячи зброю в бойове положення (зняти автомат із положення “за спину”, зняти з запобіжника, дослати патрон в патронник), займає позицію для стрільби “з коліна” з правого боку укриття і робить 1-й постріл “флеш”. Далі виконує переكات “лежачи” вліво, займаючи положення для стрільби “з коліна” з лівого боку укриття і робить 2-й постріл “флеш”. За допомогою переكات “сидячи” пересувається до правого боку укриття в положення для стрільби “з коліна” та виконує 3-й постріл “флеш”. Аналогічним способом повертається в положення для стрільби “з коліна” до лівого боку укриття і виконує 4-й постріл “флеш”. Далі переكاتом “лежачи” займає положення для стрільби “лежачи” з правого боку укриття і робить 5-й постріл “флеш”. За допомогою бокового переكات пересувається до лівого боку укриття і з положення для стрільби “лежачи” виконує 6-й постріл “флеш”. Далі боковим переكاتом займає положення для стрільби “з коліна” з правого боку укриття і робить 7-й постріл “флеш”. Після цього переكاتом “лежачи” пересувається до лівого боку укриття в положення для стрільби “з коліна” і виконує 8-й постріл “флеш”. Далі переكاتом “сидячи” займає положення для стрільби “з коліна” з правого боку укриття і робить 9-й постріл “флеш”. Аналогічним способом повертається до лівого боку укриття і виконує 10-й постріл “флеш” з положення для стрільби “з коліна”.

Постріли з лівого та правого боку укриття виконуються відповідно в ліву та в праву мішені.

Зброя під час виконання вправи завжди спрямована в сторону мішені, а під час виконання перекаату “сидячи” – вгору.

Виконується 10 залікових подвійних пострілів (по 5 в кожен мішень).

Той, хто навчається, допускається до виконання вправи, отримавши за техніку перекаатів для зміни позицій оцінку не нижче “добре”.

В залежності від рівня підготовки того, хто навчається, керівник стрільби може здійснювати зміни по наступним пунктам:

1. Час виконання вправи.
2. Дальність до мішеней.
3. Кількість боєприпасів.
4. Наявність додаткових проміжних перешкод і вогневих позицій.
5. Спорядження та екіпірування.

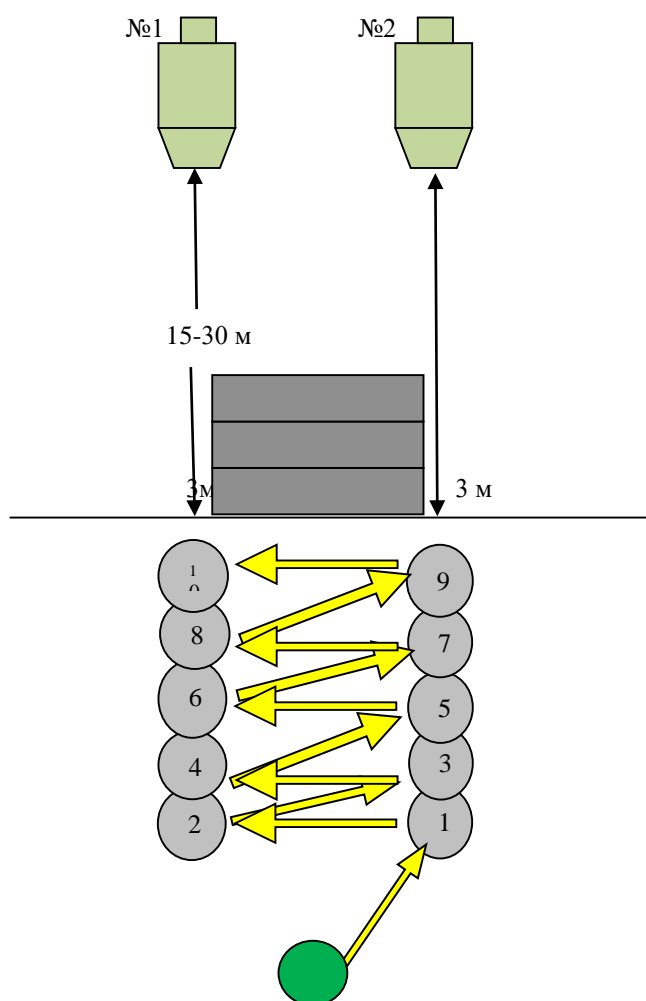

**Рисунок Д5.2** – схема проведення швидкісної стрільби із-за укриття з автомата на коротких відстанях зі зміною позицій та положень для стрільби.

### Навчальна вправа № 3

Швидкісна стрільба із-за укриття з автомата на коротких відстанях зі зміною позицій та положень для стрільби і своєчасною заміною магазину (рисунок Д.5.3).

**Ціль:** три ростові фігури нерухомі.

**Дальність до мішеней:** 30 м від вихідної позиції.

**Кількість боєприпасів:** 20 шт. (два споряджених магазина по 10 патронів).

**Час на стрільбу:** 1 хв.

**Положення для стрільби:** “лежачи”, “з коліна», “в русі».

**Спорядження:** для проведення штурмових заходів для дій в автономному режимі.

**Оцінка:**

“відмінно” – уразити всі три мішені загалом 17 – 20 пробоїн.

“добре” – уразити всі три мішені 13 – 16 пробоїн.

“задовільно” – уразити всі три мішені 8 – 12 пробоїн.

Вправа вважається виконаною, якщо вражені усі три мішені у встановлений час.

**Особливості виконання вправи:**

За командою керівника стрільби “До бою” той, хто навчається виходить на вогневий рубіж за 5 м до вогневої позиції, приєднує споряджений магазин до зброї. Автомат на запобіжнику в положенні “за спину”.

Отримавши команду “Вогонь” або за іншим сигналом, військовослужбовець починає рух в бік вогневої позиції, приводячи зброю в бойове положення (зняти автомат із положення “за спину”, встановити перевідник вогню в положення для одиночної стрільби, дослати патрон в патронник) і робить 1-й постріл “флеш» по мішені № 2 “в русі”. Наблизившись до укриття № 1 за допомогою перекаату вправо займає позицію для стрільби “лежачи” з правого боку укриття і здійснює 2-й постріл “флеш” по мішені № 2 або № 1. Далі перекаатом вліво переміщується до лівого боку укриття №1 в положення для стрільби “з коліна” і робить 3-й постріл “флеш” по мішені № 2 або № 3. Потім перекаатом через спину обкатує укриття № 1 і, займаючи положення для стрільби “з коліна” робить 4-й постріл “флеш” по мішені № 2 (постріл “в русі”), не витрачаючи часу на прицілювання. Потім, миттєво продовжуючи рух до правого боку укриття № 2, за допомогою подовженого перекиду через праве плече займає позицію для стрільби “з коліна” і виконує 5-й постріл “флеш” по мішені № 3. Далі, сховавшись за укриттям, робить заміну магазину, після чого перекаатом вліво переміщується до лівого боку укриття № 2 в положення для стрільби “лежачи” і виконує 6-й постріл “флеш” по мішені № 1 або № 2. Не змінюючи місця переходить в положення стрільби “з коліна” і робить 7-й постріл “флеш” по мішені № 2 або № 1. Потім подовженим перекидом через ліве плече переміщується до лівого боку укриття № 3 і робить 8-й постріл “флеш” по мішені №1 з положення для стрільби “з коліна”. Після цього перекаатом через спину вправо займає положення для стрільби “з коліна” по центру поміж укриттями № 2 і № 3 та, не втрачаючи час на прицілювання, робить 9-й постріл “флеш” (постріл “в русі”) і миттєво продовжує рух за допомогою подовженого перекиду через праве плече до правого боку укриття № 2.

Там, підвівшись в положення для стрільби “стоячи”, на відході робить 10-й постріл “флеш” (постріл “в русі”) по мішені № 3.

Зброя під час виконання вправи завжди спрямована в сторону мішені.

Той, хто навчається, допускається до виконання вправи, отримавши за техніку переكاتів для зміни позицій оцінку не нижче “добре”.

В залежності від рівня підготовки того, хто навчається, керівник стрільби може здійснювати зміни по наступним пунктам:

1. Час виконання вправи.
2. Дальність до мішеней.
3. Кількість боєприпасів.
4. Наявність додаткових проміжних перешкод і вогневих позицій.
5. Спорядження та екіпування.

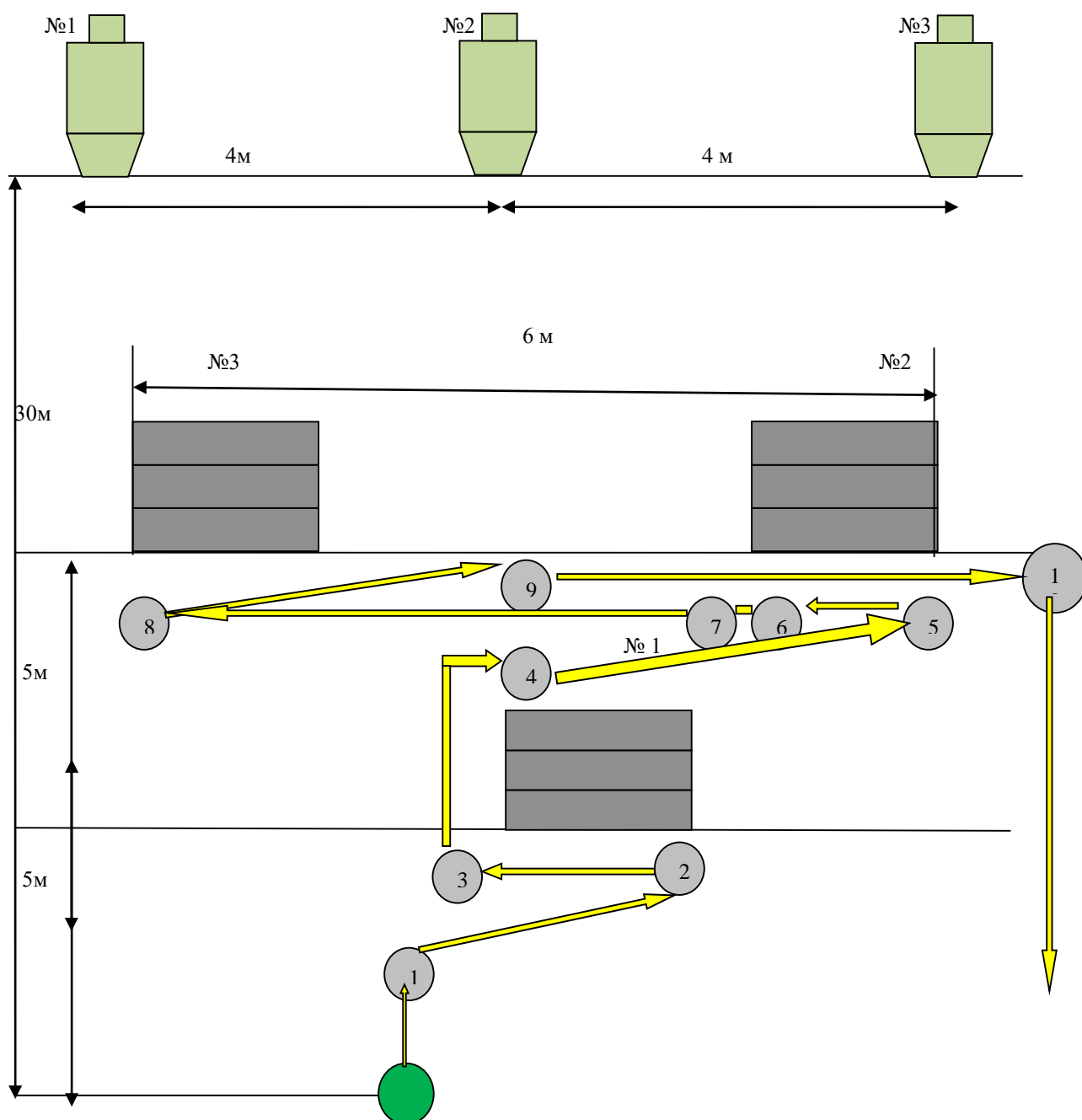

**Рисунок Д.5.3** – схема проведення швидкісної стрільби із-за укриття з автомата на коротких відстанях зі зміною позицій та положень для стрільби і своєчасною заміною магазину.

## СПИСОК ВИКОРИСТАНОЇ ЛІТЕРАТУРИ (ДЖЕРЕЛ)

1. Наставление по стрелковому делу. 5,45-мм автомат (ручной пулемет). Руководство службы 1984 г;
2. Методика огневой подготовки мотострелковых подразделений. Военное издательство 1988 г;
3. Наставление по стрелковому делу. Основы и правила стрельбы из стрелкового оружия. Руководство службы 1984 г;
4. Методичні рекомендації командирів взводу щодо організації дій підрозділу з урахуванням досвіду проведення Антитерористичної операції. (національна академія Сухопутних військ імені Гетьмана Петра Сагайдачного) Львів 2017;
5. Інформаційно-аналітичні матеріали щодо застосовуються підрозділів в ході ведення бойових дій на сході України.















