



БП 7-07(11).01

**КУРС
ПІДГОТОВКИ АРТИЛЕРІЇ
ЗБРОЙНИХ СИЛ УКРАЇНИ
(КПА – 2020)**

**БРИГАДА,
ДИВІЗІОН, БАТАРЕЯ, ВЗВОД,
ГАРМАТА**



БЕРЕЗЕНЬ 2020

ОБМЕЖЕННЯ РОЗПОВСЮДЖЕННЯ:

обмежень для розповсюдження немає

**РАКЕТНІ ВІЙСЬКА І АРТИЛЕРІЯ КОМАНДУВАННЯ
СУХОПУТНИХ ВІЙСЬК ЗБРОЙНИХ СИЛ УКРАЇНИ**

БП 7-07(11).01

ЗАТВЕРДЖЕНО

Наказ Генерального штабу

Збройних Сил України

11.03.2020 № 97

**КУРС
ПІДГОТОВКИ АРТИЛЕРІЇ
ЗБРОЙНИХ СИЛ УКРАЇНИ
(КПА – 2020)****БРИГАДА,
ДИВІЗІОН, БАТАРЕЯ, ВЗВОД,
ГАРМАТА****Військова бойова
публікація
командирам
артилерійських
підрозділів з порядку
підготовки та
оцінювання****БЕРЕЗЕНЬ 2020****ОБМЕЖЕННЯ РОЗПОВСЮДЖЕННЯ:****обмежень для розповсюдження немає****РАКЕТНІ ВІЙСЬКА І АРТИЛЕРІЯ
КОМАНДУВАННЯ СУХОПУТНИХ ВІЙСЬК
ЗБРОЙНИХ СИЛ УКРАЇНИ**

ПЕРЕДМОВА

Курс підготовки артилерії Збройних Сил України розроблено робочою групою офіцерів ракетних військ і артилерії Командування Сухопутних військ Збройних Сил України спільно з Науково-дослідним центром ракетних військ і артилерії та погоджено із заінтересованими органами військового управління Збройних Сил України, структурними підрозділами Генерального штабу Збройних Сил України.

Цей Курс підготовки артилерії Збройних Сил України застосовується під час підготовки та проведення заходів бойової підготовки артилерії Збройних Сил України.

Усі питання, що стосуються Курсу підготовки артилерії Збройних Сил України, надсилати до управління ракетних військ і артилерії командування підготовки Командування Сухопутних військ Збройних Сил України на таку адресу: 04119, м. Київ, вул. Дегтярівська 19, Командування Сухопутних військ Збройних Сил України.

ЗМІСТ

	ПЕРЕДМОВА	2
	ВСТУП	7
	ПОСИЛАННЯ НА ВІЙСЬКОВІ ПУБЛІКАЦІЇ	8
	ОСНОВНІ ТЕРМІНИ ТА ВИЗНАЧЕННЯ	9
	ПЕРЕЛІК СКОРОЧЕНЬ ТА УМОВНИХ ПОЗНАЧЕНЬ	10
1	ЗАГАЛЬНІ ПОЛОЖЕННЯ	12
2	КОЛЕКТИВНА ПІДГОТОВКА ШТАБІВ, ВІЙСЬКОВИХ ЧАСТИН І ПІДРОЗДІЛІВ	15
2.1	Колективна підготовка штабів	15
2.1.1	Штабні тренування	16
2.1.1.1	Загальні положення	16
2.1.1.2	Роздільні штабні тренування	18
2.1.1.3	Спільне штабне тренування	20
2.1.1.4	Командно-штабне тренування	21
2.1.2	Командно-штабні навчання	21
2.1.2.1	Загальні положення	21
2.1.2.2	Підготовка та проведення командно-штабних навчань	24
2.2	Колективна підготовка артилерійських військових частин і підрозділів	24
2.2.1	Загальні положення	24
2.2.2	Заняття	27
2.2.2.1	Спеціальна підготовка	27
2.2.2.2	Технічна підготовка	31
2.2.3	Тренування з управління вогнем	32
2.2.3.1	Загальні положення	32
2.2.3.2	Підготовка тренування з управління вогнем	33
2.2.3.3	Проведення тренування з управління вогнем	34
2.2.4	Контрольне заняття з управління вогнем	37
2.2.4.1	Загальні положення	37
2.2.4.2	Підготовка контрольного заняття з управління вогнем	37
2.2.4.3	Проведення контрольного заняття з управління вогнем	38
2.2.5	Тактичні навчання	39
2.2.5.1	Загальні положення	39
2.2.5.2	Підготовка тактичного навчання	55
2.2.5.3	Проведення тактичних навчань	65

3	ІНДИВІДУАЛЬНА ПІДГОТОВКА ОФІЦЕРІВ, СТАРШИН, СЕРЖАНТІВ І СОЛДАТ ШТАБІВ, ВІЙСЬКОВИХ ЧАСТИН І ПІДРОЗДІЛІВ	72
3.1	Загальні положення	72
3.2	Курсова підготовка	77
3.3	Збори	78
3.4	Заняття з предметів навчання	78
3.5	Самостійна робота	82
3.6	Контрольні заходи	82
4	РОЗБІР ТА ОЦІНЮВАННЯ ЗАХОДІВ ПІДГОТОВКИ АРТИЛЕРІЙСЬКИХ ВІЙСЬКОВИХ ЧАСТИН (ПІДРОЗДІЛІВ)	83
4.1	Розбір заходів підготовки артилерійських військових частин (підрозділів)	83
4.1.1.	Розбір тактичного навчання (контрольного заняття з управління вогнем)	83
4.1.2.	Розбір штабного тренування (тренування з управління вогнем)	85
4.1.3.	Розбір виконання вогневого завдання	86
4.1.4.	Розбір стрільби ПТКР та прямою наводкою	87
4.2.	Оцінювання заходів підготовки артилерійських військових частин (підрозділів)	87
4.2.1.	Оцінювання тактичних навчань (контрольних занять з управління вогнем)	87
4.2.2.	Оцінювання командно-штабного навчання (тренування)	100
4.2.3.	Оцінювання тренування з управління вогнем артилерійських частин (підрозділів)	102
4.2.4.	Особливості оцінювання контрольного заняття (тренування) з управління вогнем на імітаційних засобах	103
4.2.5.	Оцінювання предметів навчання	106
4.2.5.1.	Оцінювання тактичної (тактико-спеціальної) підготовки	106
4.2.5.2.	Оцінювання стрільби і управління вогнем (управління артилерійською розвідкою)	108
4.2.5.3.	Оцінювання виконання вогневих завдань	110
4.2.5.4.	Оцінювання спеціальної і технічної підготовки	120
4.2.6.	Оцінювання індивідуальної підготовки офіцерів, старшин, сержантів і солдат	121
5	ОБСЛУГОВУВАННЯ ТА ЗАБЕЗПЕЧЕННЯ ЗАХОДІВ БЕЗПЕКИ ПІД ЧАС ПРОВЕДЕННЯ ЗАХОДІВ З БОЙОВОЮ СТРІЛЬБОЮ АРТИЛЕРІЇ	124
5.1.	Керівництво та обслуговування заходів з бойовою стрільбою артилерії	124
5.2.	Організація та забезпечення заходів безпеки	131

5.2.1.	Заходи безпеки на навчаннях (контрольних заняттях та тренуваннях з управління вогнем)	131
5.2.2.	Заходи безпеки при проведенні стрільб на гвинтівкових артилерійських полігонах	133
Додатки:		
1	Перелік вогневих завдань та умови їх виконання	136
2	Розподіл вогневих завдань за видами артилерії та категоріями посадових осіб	155
3	Норми часу виконання вогневих завдань	158
4	Норми відхилень у дальності та напрямку для оцінювання точності вогню та визначення пристріляних поправок	163
5	Норми витрати снарядів для пристрілювання цілей (створення або пристрілювання репера) під час виконання вогневих завдань із закритих вогневих позицій	166
6	Картка оцінювання виконання вогневого завдання	167
7	Картка контролю точності виконання вогневих завдань дивізіоном (батареєю)	169
8	План імітації та схема мішеневої обстановки на тактичному навчанні	170
9	Норми часу (швидкості) для оцінювання маневреності артилерійських підрозділів	172
10	Картка контролю визначення координат цілей дивізіону (батареї)	175
11	Картка контролю топогеодезичної прив'язки ВП та КСП дивізіону (батареї)	176
12	Норми для оцінювання точності топогеодезичної прив'язки	177
13	Правила оцінювання контрольно-комплексного заняття батареї	178
14	Картка оцінювання контрольно-комплексного заняття батареї	179
15	Схема оцінювання тактичного навчання батареї	180
16	Картка оцінювання тактичного навчання батареї	181
17	Схема оцінювання тактичного навчання (контрольного заняття з управління вогнем) дивізіону	184
18	Картка оцінювання дивізіону за тактичне навчання (контрольне заняття з управління вогнем)	185
19	Схема оцінювання тактико-спеціального навчання з батареєю артилерійської розвідки	188
20	Картка оцінювання тактико-спеціального навчання з батареєю артилерійської розвідки	189
21	Схема оцінювання тактико-спеціального навчання (контрольного заняття з управління артилерійською розвідкою) з дивізіоном артилерійської розвідки	192

22	Картка оцінювання тактико-спеціального навчання (контрольного заняття з управління артилерійською розвідкою) з дивізіоном артилерійської розвідки	193
23	Картка контролю виконання вогневих завдань порівнянням установок для стрільби дивізіоном	196
24	Схема оцінювання тактичного навчання (контрольного заняття з управління вогнем) артилерійської бригади	197
25	Картка оцінювання тактичного навчання (контрольного заняття з управління вогнем) артилерійської бригади	198
26	Схема оцінювання контрольного заняття з управління вогнем артилерії механізованої бригади	200
27	Картка оцінювання контрольного заняття з управління вогнем артилерії бригади	201
28	Схема оцінювання командно-штабного навчання з артилерійською бригадою	203
29	Картка оцінювання командно-штабного навчання з бригадою	204
30	Перевірка боєздатності артилерійських підрозділів Збройних Сил України	206
31	Форми документів для планування підготовки стрільби і управління вогнем військової частини	207
32	Форма плану самостійної підготовки зі стрільби і управління вогнем	221
33	Документи керівництва підготовкою зі СіУВ артилерії	222
	ДЛЯ ЗАМІТОК	223

ВСТУП

Курс підготовки артилерії Збройних Сил України розроблено відповідно до вимог наказів і директив Міністерства оборони України, Генерального штабу Збройних Сил України з питань бойової підготовки, з урахуванням практичного досвіду застосування артилерійських військових частин (підрозділів) Збройних Сил України в операції Об'єднаних сил (антитерористичній операції на території Донецької та Луганської областей), участі іноземних інструкторів у підготовці підрозділів, організації бойової підготовки у збройних силах країн-членів НАТО, Концепції підготовки Збройних Сил України та Настанови з організації та проведення загальновійськових тактичних і командно-штабних навчань.

У Курсі підготовки артилерії Збройних Сил України викладено основні положення щодо організації підготовки та проведення колективної, індивідуальної підготовки, порядку оцінювання військових частин (підрозділів) ракетних військ і артилерії Збройних Сил України та забезпечення заходів безпеки.

ПОСИЛАННЯ НА ВІЙСЬКОВІ ПУБЛІКАЦІЇ

Позначка військової публікації	Повне найменування військової публікації
	Бойовий статут артилерії Збройних Сил України, частина I (бригада (полк), бригадна артилерійська група), затверджений наказом Генерального штабу Збройних Сил України від 02.02.2017 № 02
	Бойовий статут артилерії Збройних Сил України, частина II (дивізіон, батарея, взвод, гармата), затверджений наказом Генерального штабу Збройних Сил України від 23.01.2017 № 18
	Тимчасова Настанова з організації та проведення загальновійськових тактичних і командно-штабних навчань, частина I (бригада (полк)), затверджена наказом Генерального штабу Збройних Сил України від 26.06.2018 № 236
	Правила стрільби і управління вогнем наземної артилерії (дивізіон, батарея, взвод, гармата), затверджені наказом Генерального штабу Збройних Сил України від 05.01.2018 № 6

ОСНОВНІ ТЕРМІНИ ТА ВИЗНАЧЕННЯ

Спроможності – сукупність властивостей, які визначають здатність особового складу штатних (зведених) підрозділів виконати завдання (бойові завдання) за призначенням відповідно до визначених стандартів підготовки.

Індивідуальна спроможність військовослужбовця – рівень його теоретичних знань, практичних умінь та навичок, психологічних та фізичних якостей, якими повинен володіти військовослужбовець для якісного виконання функціональних обов'язків відповідно до займаної посади.

Уміння військовослужбовця – здобута на основі отриманих завдань у військовій сфері здатність військовослужбовців виконувати належним чином певні дії на практиці. Систематичні та цілеспрямовані тренування тих, хто навчається, шляхом виконання певних дій, які забезпечують перетворення знань та умінь на навички.

Навички військовослужбовця – здатність військовослужбовця автоматично виконувати певні дії. Практичне застосування знань, умінь та навичок у ході навчального процесу забезпечує їх перетворення на професійну майстерність.

Норматив – часовий, кількісний і якісний показник виконання окремими військовослужбовцями або підрозділами поставлених завдань, прийомів і дій, пов'язаних із застосуванням зброї та військової техніки в ході бойової підготовки.

Вправа – цілеспрямоване та планомірно організоване виконання розумових та практичних дій (прийомів) з метою засвоєння знань, оволодіння, формування та удосконалення практичних умінь та навичок.

Прийом – окрема дія, рух.

Міжпозиційний маневр – маневр між районами ВП дивізіону (батареї) з метою зайняття вигідного положення для виконання визначених завдань або виведення підрозділів з-під можливого удару (вогню) противника.

Внутрішньопозиційний маневр – це маневр у межах зайнятого району ВП з метою швидкого виходу з-під можливого удару (вогню) противника.

Індивідуальні спроможності військовослужбовця – рівень теоретичних знань, практичних навичок і вмінь, психологічних та фізичних якостей, якими повинен володіти військовослужбовець для якісного виконання функцій відповідно до займаної посади.

Військова частина – артилерійська, реактивно-артилерійська, артилерійської розвідки бригада (полк), окремий дивізіон.

Підрозділ – дивізіон, батарея (взвод, відділення (обслуга)).

ПЕРЕЛІК СКОРОЧЕНЬ ТА УМОВНИХ ПОЗНАЧЕНЬ

Скорочення та умовні позначення	Повне сполучення та поняття, що скорочуються
1	2
АПД	Аналіз проведених дій
БМП	Бойова машина піхоти
браг	Бригадна артилерійська група
БСА	Бойовий статут артилерії Збройних Сил України
БТР	Бронетранспортер
БпАК	Безпілотний авіаційний комплекс
БпЛА	Безпілотний літальний апарат
БУіАР	Батарей управління і артилерійської розвідки
ВВ	Вогневий вал
ВВНЗ	Вищий військовий навчальний заклад
ВМС	Військово-морські сили
ВНЗ	Вищий навчальний заклад
ВП	Вогнева позиція
ГАП	Гвинтівковий артилерійський полігон
ГШ ЗС України	Генеральний штаб Збройних Сил України
ЗВ	Загороджувальний вогонь
ЗВП	Закрита вогнева позиція
ЗС України	Збройні Сили України
ЗСУ	Зенітна самохідна установка
ЕОМ	Електронно-обчислювальна машина
КБ	Командир батареї
КД	Командир дивізіону
КДШВ	Командування десантно-штурмових військ
КЗ	Комплексне заняття
КЗзУВ	Контрольне заняття з управління вогнем
КЗзУАР	Контрольне заняття з управління артилерійською розвідкою
КЗз УБД	Контрольне заняття з управління бойовими діями
ККЗ	Контрольно-комплексне заняття
КМП	Командування морської піхоти
КМУ	Командирська машина управління
КП	Командний пункт
КПА	Курс підготовки артилерії
КСП	Командно-спостережний пункт
КШН	Командно-штабне навчання
КШТ	Командно-штабне тренування
МАП	Малий артилерійський полігон
МВг	Масований вогонь
МО України	Міністерство оборони України
МТЗ	Матеріально-технічні засоби
МЦМБ	Міжнародний центр миротворчості та безпеки
МЦПШ	Міжвидовий центр підготовки підрозділів
НЗВ	Нерухомий загороджувальний вогонь
НМТБ	Навчальна матеріально-технічна база
ОВТ	Озброєння та військова техніка

1	2
ОКП	Об'єднаний командний пункт
ОУВ	Оперативне угруповання військ
ОТУ	Оперативно-тактичне угруповання
ОТМ	Обрахувач топографічний модернізований
Пґр	Пристрілювальна гармата
ПЕОМ	Персональна електронно-обчислювальна машина
ПЗ	Поправка на зміщення
ПЗВ	Послідовне зосередження вогню
ПММ	Паливо-мастильні матеріали
ПНШ	Помічник начальника штабу
ПП	Повна підготовка
ПРК	Прилад розрахунку коректур
ПСіУВ	Правила стрільби і управління вогнем
ПТКР	Протитанкова керована ракета
ПТРК	Протитанковий ракетний комплекс
ПУ	Пускова установка
ПУАР	Пункт управління артилерійської розвідки
ПУВ	Прибор управління вогнем
ПУВД	Пункт управління вогнем дивізіону;
РА	Реактивна артилерія
РВіА	Ракетні війська і артилерія
РЗВ	Рухомий загороджувальний вогонь
РЛС	Радіолокаційна станція
РРП	Рухомий розвідувальний пункт
РСЗВ	Реактивна система залпового вогню
РХБ	Радіаційний, хімічний та бактеріологічний
РШТ	Роздільне штабне тренування
САГ	Самохідна артилерійська гармата
СіУВ	Стрільба і управління вогнем
СЗР	Спостереження знаків розривів
СНАР	Станція наземної артилерійської розвідки
СОБ	Старший офіцер батареї
СП	Спостережний пункт
СПНШ	Старший помічник начальника штабу
СС	Спряжене спостереження
СШТ	Спільне штабне тренування
Тґр	Тактична група
ТН	Тактичне навчання
ТСН	Тактико-спеціальне навчання

1. ЗАГАЛЬНІ ПОЛОЖЕННЯ

1. Бойова підготовка військових частин (підрозділів) артилерії Збройних Сил України – це цілеспрямований та організований процес навчання військовослужбовців військових частин і підрозділів, а також злагодження органів управління (штабів) тактичного рівня, військових частин (підрозділів) з метою досягнення їх готовності до виконання завдань за призначенням як у мирний час, так і в особливий період.

Бойова підготовка є основним змістом повсякденної діяльності командувачів, командирів (начальників), органів управління (штабів) і військ. Важливим показником рівня бойової підготовки є польова виучка військ, опанування необхідними знаннями та вміннями військово-професійної діяльності у ході занять, тренувань і навчань.

Бойова підготовка організується і проводиться на основі вимог Концепції підготовки Збройних Сил України, бойових статутів артилерії Збройних Сил України, наказів і директив Міністерства оборони України, Генерального штабу Збройних Сил України.

2. Складовими бойової підготовки артилерії Збройних Сил України є:
індивідуальна підготовка військовослужбовців військових частин і підрозділів;

колективна підготовка управлінь (штабів) військових частин та підрозділів.

3. Колективна підготовка – це цілеспрямований та організований процес послідовних заходів підготовки органів військового управління, військових частин (підрозділів) та створених на тимчасовій основі тактичних груп, який проводиться для досягнення такого рівня злагодженості, що забезпечить (гарантуватиме) ефективне виконання покладених на них завдань як у мирний час, так і в особливий період.

4. Індивідуальна підготовка – це цілеспрямований та організований процес послідовних заходів навчання та виховання всіх категорій військовослужбовців, спрямований на формування у них необхідного рівня знань, умінь, навичок, фізичних та психологічних якостей для виконання обов'язків за посадою (спеціальністю) як у мирний час, так і в особливий період.

5. Форми колективної підготовки артилерії Збройних Сил України включають:

а) під час підготовки штабів:

для штабу артилерійської бригади¹, відділення начальника артилерії механізованої бригади² – штабні тренування (роздільні, спільні, командні); командно-штабні навчання.

¹ Тут і далі за текстом під артилерійською бригадою мається на увазі артилерійська бригада (полк), реактивна артилерійська бригада (полк) та бригада артилерійської розвідки.

² Тут і далі за текстом під механізованою бригадою мається на увазі, крім того, танкова, мотопіхотна, гірсько-піхотна, гірсько-штурмова, десантно-штурмова, повітряно-десантна, аеромобільна бригади, бригада морської піхоти.

б) під час підготовки частин (підрозділів):

для артилерійської бригади (дивізіону³):

тренування з управління вогнем (для протитанкової артилерійської бригади (дивізіону) – тренування з управління бойовими діями, для розвідувальної артилерійської бригади (дивізіону) – тренування з управління артилерійською розвідкою);

контрольні заняття з управління вогнем (для протитанкової артилерійської бригади (дивізіону) – контрольні заняття з управління бойовими діями, для розвідувальної артилерійської бригади (дивізіону) – контрольні заняття з управління артилерійською розвідкою);

тактичні (тактико-спеціальні) навчання;

для артилерії механізованої бригади (бригадної артилерійської групи):

тренування з управління вогнем;

контрольні заняття з управління вогнем;

для батареї⁴:

заняття (тактико-стройові, комплексні, контрольно-комплексні);

тактичні (тактико-спеціальні) навчання;

для взводу (обслуги (відділення));

заняття (тактичні, тактико-стройові).

Зі штабами та підрозділами можуть проводитися теоретичні та інструкторсько-методичні заняття. Зі штабами може бути запланована централізована підготовка у повному складі у вищих військових навчальних закладах.

Штабні тренування (спільні, командні), командно-штабні навчання з відділенням начальника артилерії механізованої бригади, тактичні навчання з артилерією механізованої бригади (бригадною артилерійською групою), проводяться у складі механізованої бригади під керівництвом загальновійськового командира (начальника).

6. Форми індивідуальної підготовки артилерії Збройних Сил України включають курсову підготовку, збори, заняття за визначеними програмами індивідуальної підготовки за предметами навчання (лекції, семінари, практичні та групові заняття, групові вправи, тактичні літучки, тренування, заняття в класах на гвинтівкових (малих) артилерійських полігонах та на місцевості для формування початкових навичок у виконанні своїх обов'язків зі стрільби і управління вогнем артилерії), навчальні та показові стрільби, стажування, самостійну роботу, контрольні заходи тощо.

³ Тут і далі за текстом, якщо не вказано окремо, під дивізіоном мається на увазі артилерійський (самохідно-артилерійський, реактивний артилерійський, протитанковий артилерійський) дивізіон, дивізіон артилерійської розвідки.

⁴ Тут і далі за текстом під батареєю мається на увазі артилерійська (самохідно-артилерійська, реактивна артилерійська, протитанкова артилерійська) батарея та батареї, у яких є на озброєнні засоби технічної артилерійської розвідки.

7. Основними завданнями бойової підготовки артилерії Збройних Сил України є:

відновлення боєздатності військових частин (підрозділів) та нарощування бойового потенціалу в умовах загострення суспільно-політичної обстановки;

набуття бойових спроможностей військових частин (підрозділів) під час відновлення боєздатності та нарощування бойового потенціалу в особливий період;

комплексний підхід до реалізації Концепції бойових спроможностей військовою частиною у повному складі із концентрацією зусиль на підготовці органів управління бригад (полків) та основних її структурних підрозділів – дивізіонів та їм рівних;

оволодіння військовослужбовцями військово-обліковою спеціальністю, підготовка їх до виконання обов'язків за посадовим призначенням у повсякденній діяльності та в умовах ведення бойових дій, виконання інших завдань як самостійно, так і в складі підрозділів;

опанування особовим складом нових зразків ОВТ, набуття знань, умінь та навичок щодо їх експлуатації і підтримання в готовності до застосування, дотримання вимог безпеки;

удосконалення бойового вишколу;

підтримання готовності військових частин (підрозділів) на рівні, що забезпечує виконання завдань за призначенням;

набуття офіцерським та сержантським (старшинським) складом професійних знань, умінь та навичок, розвиток командирських якостей, методичної майстерності щодо навчання і виховання військовослужбовців, управління підпорядкованими військовими частинами (підрозділами) під час виконання практичних завдань з відведенням на це близько 75 % навчального часу на місцевості (макетах місцевості);

злагодження штабів військових частин, військових частин та підрозділів;

досягнення готовності військових частин (підрозділів) виконувати завдання у складі тактичних груп та в міжнародних операціях з підтримання миру;

пошук, дослідження і впровадження нових форм і способів ведення бойових дій з урахуванням набутого бойового досвіду та досвіду під час сумісних навчань з НАТО;

вивчення основних положень міжнародного гуманітарного права;

виховання у військовослужбовців високих морально-бойових якостей, відданості та почуття відповідальності за захист Батьківщини.

8. Бойова підготовка проводиться за такими основними принципами:

відповідність її змісту положенням Воєнної доктрини України та інших нормативно-правових актів України;

персональна відповідальність командувачів, командирів (начальників) за рівень підготовки штабів, військових частин (підрозділів) до виконання завдань за призначенням;

забезпечення постійної бойової готовності військових частин та підрозділів до виконання завдань за призначенням;

наочність;
 системність та послідовність навчання (“від простого до складного”);
 навчати війська тому, що необхідно на війні (максимальне наближення умов навчання до обстановки реальних бойових дій);
 єдність військового навчання і виховання;
 економічність проведення заходів бойової підготовки;
 професійна спрямованість;
 доступність;
 науковість навчання;
 колективний та індивідуальний підхід до навчання;
 зв’язок теорії і практики військової справи;
 кожен начальник вчить свого підлеглого.

9. Основними предметами навчання з бойової підготовки для офіцерів вважаються тактична підготовка та підготовка зі стрільби і управління вогнем; для підрозділів – тактична підготовка, спеціальна та технічна підготовка. Решта основних предметів визначається організаційно-методичними вказівками з підготовки видів, окремих родів військ (сил) Збройних Сил України в навчальному році.

10. Артилерійські військові частини (підрозділи) та офіцери (сержанти)-артилеристи повинні бути постійно готовими до виконання вогневих завдань, передбачених Курсом підготовки артилерії Збройних Сил України.

11. Перелік вогневих завдань та умови їх виконання наведено у додатку 1 до цього КПА, розподіл вогневих завдань за видами артилерії та категоріями посадових осіб у додатку 2 до цього КПА.

2. КОЛЕКТИВНА ПІДГОТОВКА ШТАБІВ, ВІЙСЬКОВИХ ЧАСТИН І ПІДРОЗДІЛІВ

2.1. Колективна підготовка штабів

12. Підготовка штабів артилерійських бригад, бригадних артилерійських груп, дивізіонів, відділень начальників артилерії механізованих бригад – система навчальних заходів щодо навчання ефективного виконання завдань органами управління бригад (підрозділів) у мирний час та в особливий період.

13. Метою підготовки штабів є підтримання їх бойової готовності, вдосконалення злагодженості, оперативності і організованості в роботі та підвищення рівня особистої підготовки посадових осіб щодо управління підпорядкованими підрозділами та вогнем під час виконання завдань за призначенням.

14. Завданнями підготовки штабів є:

набуття твердих умінь з планування бойових дій та організації їх всебічного забезпечення;

злагодження штабів щодо управління вогнем та підрозділами в ході підготовки та ведення бойових дій.

15. Злагодження штабів артилерійських бригад здійснюється на штабних тренуваннях (спільних, роздільних, командних), командно-штабних навчаннях та під час централізованої підготовки штабів тактичного рівня у повному складі у ВВНЗ. Злагодження штабів бригадних артилерійських груп, дивізіонів, відділень начальників артилерії механізованих бригад здійснюється під час проведення тренувань з управління вогнем. Злагодження структурних підрозділів управління артилерійської бригади та засвоєння функціональних обов'язків у структурному підрозділі здійснюється шляхом проведення роздільного штабного тренування.

16. Терміни та теми проведення тренувань, навчань визначаються в ході планування бойової підготовки на навчальний рік і відображаються в планах підготовки.

17. Методами підготовки штабів є метод вправ, тренувальний (репродуктивний), пошуковий, дослідницький.

2.1.1. Штабні тренування

2.1.1.1. Загальні положення

18. Штабні тренування – одна з форм навчання офіцерів штабу з практичного виконання функціональних обов'язків, злагодження відділень, служб та штабів артилерійських військових частин (підрозділів) в цілому для управління підрозділами в бою.

19. ШТ проводяться з метою:

злагодження структурних підрозділів (відділень, служб) штабу та штабу в цілому щодо планування застосування та управління вогнем і підрозділами;

підвищення оперативності роботи штабів з планування застосування та управління вогнем і підрозділами;

вдосконалення індивідуального вишколу (підвищення рівня підготовки) особового складу у виконанні функціональних (службових) обов'язків за основною і суміжною спеціальністю;

вироблення вмій і практичних навичок особового складу щодо використання сучасних технічних засобів управління та автоматизації під час виконання завдань з планування застосування та управління підрозділами;

опанування новими методами і прийомами роботи штабів;

практичного відпрацювання питань щодо розроблення бойових документів;

перевірки рівня підготовки особового складу.

20. З офіцерами штабів проводяться тренування в першу чергу з виконання функціональних обов'язків за займаними посадами. На цих тренуваннях здійснюється підготовка офіцерів до взаємозамінності по роботі на суміжних посадах свого та вищого штабу. Цим досягається підготовка штабу до роботи у скороченому складі.

21. ШТ проводяться зі штабом артилерійської бригади в повному складі. Штаби дивізіонів залучаються до тренування за рішенням командира бригади (полка).

22. Суть штабного тренування полягає в тому, щоб навчити тих, хто навчається, на фоні єдиної тактичної обстановки під керівництвом командира (начальника), який проводить тренування, самостійно виконувати процедури відповідно до прийнятих норм, стандартів з планування бойових дій, управління підрозділами в ході бою, організації та здійснення всебічного забезпечення згідно зі своїми функціональними обов'язками або в порядку взаємозамінності. У процесі тренування або після закінчення часу, який відведено офіцерам у реальній бойовій обстановці, командир (начальник) перевіряє та оцінює результати роботи тих, хто навчається, потім вони усувають вказані недоліки або переходять до відпрацювання наступних навчальних питань з подальшим наданням додаткового часу на усунення недоліків виявлених у ході тренування.

23. СШТ, КШТ можуть бути одноступеневими або багатоступеневими (залежно від складу тих, хто навчається, кількості органів управління).

24. Тривалість проведення штабного тренування:

РШТ – протягом одного дня;

СШТ – протягом одного-двох днів;

КШТ – протягом двох-трьох діб.

25. Керівниками ШТ можуть бути:

РШТ – начальник штабу, начальники структурних підрозділів управління військової частини;

СШТ – начальник штабу військової частини;

КШТ – командир військової частини.

26. Взаємний зв'язок між роздільними, спільними штабними тренуваннями та командно-штабними тренуваннями в процесі навчання і послідовність їх проведення можуть бути різними. В одних випадках, наприклад, при слабкій підготовці, недостатній злагодженості штабу або при вивченні нових методів роботи і засобів управління спочатку проводяться РШТ, а потім СШТ, КШТ. Таким чином, шляхом поступового переходу від простого до складного досягається послідовне нарощування знань і умінь тих, хто навчається. В інших випадках підготовка офіцерів управління до майбутніх навчань може початися з СШТ і далі виявлені недоліки в підготовці офіцерів усуваються на РШТ.

27. Підготовка тренування включає:

визначення (уточнення) вихідних даних;

відпрацювання документів для проведення тренування;

підготовку керівника та його помічників;

підготовку тих, хто навчається;

підготовку сил і засобів, для проведення тактичного навчання;

організацію МТЗ;

контроль за ходом підготовки до навчання.

28. Вихідні дані включають:

тему, навчальну мету і навчальні питання тренування;
склад тих, хто навчається, сил і засобів, які залучаються до тренування;
час, тривалість і місце його проведення.

29. ШТ можуть проводитися в місцях дислокації військових частин (підрозділів), на робочих місцях, навчальних і бойових постах, у стаціонарних об'єктах, в польових умовах та в районах виконання завдань. Залежно від теми і поставлених навчальних цілей ШТ проводяться із застосуванням засобів зв'язку на місцевості, з практичним розгортанням ПУ чи на картах у приміщеннях.

30. У ході ШТ на місцевості з підрозділами можуть проводитися тактичні (тактико-спеціальні) заняття.

31. Важливе значення для систематичного підвищення рівня підготовки штабів та злагодження їх структурних підрозділів і служб має регулярність проведення ШТ протягом всього навчального року.

32. У районах виконання бойових завдань ШТ, як правило, проводяться за сприятливих умов, на фоні реальної тактичної обстановки та за тематикою, яка відповідає імовірному розвитку.

33. Після завершення кожного ШТ керівником проводиться аналіз дій офіцерів управління, які навчались, і підбиваються підсумки та визначається ступінь досягнення цілей тренування, дається оцінка тим, хто навчають, і визначається завдання щодо усунення недоліків.

2.1.1.2. Роздільні штабні тренування

34. РШТ проводяться зі структурними підрозділами управління артилерійської бригади з метою набуття кожною службовою особою вмінь у виконанні своїх функціональних обов'язків за планами і під керівництвом безпосередніх начальників (начальника штабу - першого заступника командира бригади, заступників командира бригади, начальників відділень, служб). Під час тренування службові особи можуть виконувати одну і ту ж саму роботу або вирішувати різні питання як за своїм службовим призначенням, так і в порядку взаємозаміни.

35. РШТ з відпрацювання функціональних обов'язків у порядку взаємозаміни може проводитися перерозподілом обов'язків між офіцерами на період тренування або виконанням тими, хто навчається, одних і тих самих документів та завдань. На подальших тренуваннях у тому самому порядку офіцери відпрацьовують інші документи та завдання. Таким чином, ті, хто навчається, поступово виконують увесь обсяг завдань, покладених на структурний підрозділ.

РШТ проводяться на загальному тактичному фоні за єдиною темою для всіх структурних підрозділів штабу або за різними темами для кожного з цих підрозділів. Як правило, в ході РШТ відпрацьовуються одне-два навчальні питання.

Теми РШТ включають роботу управління артилерійської бригади з виконання одного із завдань під час управління підрозділами в одному з видів бойових дій.

Крім того, темами РШТ можуть також бути тренування в проведенні оперативно-тактичних розрахунків, ведення робочих і звітних карт, журналу ведення бойових дій, розроблення бойового наказу, розпоряджень, планів, донесень і зведень, ведення переговорів по радіо з використанням документів скритого управління військами тощо.

36. Для проведення РШТ у штабі розробляються:

загальний для всіх структурних підрозділів план проведення тренування, в якому визначається:

тема тренування;

навчальні цілі;

час і місце проведення;

склад тих, хто навчається;

зміст вихідної обстановки;

порядок проведення тренування, завдання тим, хто навчається, склад керівництва тощо;

бойові завдання (рішення відповідних старших командирів (начальників), розрахунки тощо);

за необхідності – карти вихідної обстановки та інші документи.

Начальник структурного підрозділу, який безпосередньо проводить тренування, розробляє план роботи підрозділу під час проведення тренування, в якому визначає: мінімальний необхідний перелік документів, час для їх відпрацювання та конкретних виконавців.

37. Якщо РШТ організовуються і проводяться безпосередньо в структурних підрозділах управління бригади за різними темами, то начальник структурного підрозділу для проведення РШТ відпрацьовує весь комплект документів, визначений у ст. 36 цього КПА.

38. Напередодні проведення РШТ керівник тренування ставить завдання тим, хто навчається, на підготовку до тренування, в яких визначає перелік документів (формалізованих бланків), які необхідно підготувати до початку тренування, номенклатуру карт (за необхідності), які керівні документи необхідно вивчити.

39. Розпочинається штабне тренування доведенням тим, хто навчається, тактичної обстановки, яка склалася на початок тренування, та рішення старшого начальника.

Ті, хто навчається, вивчивши отримані документи і оцінивши обстановку, що склалася, виконують роботу в обсязі своїх функціональних обов'язків відповідно до поставленого завдання.

40. У ході заняття керівник спостерігає за роботою тих, хто навчається. Якщо їхні дії є правильними, він утримується від зауважень і не перериває їх роботу. Коли дії тих, хто навчається, не задовольняють керівника, він робить зауваження та вимагає від них повторення конкретної дії.

41. У кінці тренування керівник підводить підсумки РШТ, вказує тим, хто навчається, на прорахунки в роботі, ставить завдання на самостійне вивчення офіцерами необхідних положень керівних документів.

2.1.1.3. Спільне штабне тренування

42. СШТ проводиться з управлінням артилерійської бригади, яка залучається в повному складі, під єдиним керівництвом їх начальника штабу з метою комплексного відпрацювання питань управління підрозділами.

43. СШТ призначаються для злагодження відділень, служб та штабів артилерійських бригад в умовах, наближених до реальної роботи у бойовій обстановці, підвищення умінь і навичок офіцерів у виконанні функціональних обов'язків та обов'язків за взаємозамінністю.

44. Склад штабу та інших посадових осіб, що залучаються на СШТ, визначається з урахуванням кількості службових осіб управління, що навчаються, теми, навчальних цілей тренування.

Крім штабу, до проведення СШТ залучаються начальники служб з підпорядкованими їм офіцерами.

45. Теми СШТ, зазвичай охоплюють основні питання роботи управління артилерійської бригади під час організації та ведення одного з видів бойових дій або пересування військ у різних умовах обстановки.

СШТ можуть проводитися і за більш вузькими за змістом темами, що включають роботу управління артилерійської бригади лише під час організації застосування підрозділів або тільки під час керівництва ними в ході виконання бойових завдань.

У ході СШТ відпрацьовуються, як правило, два навчальні питання.

46. Для проведення СШТ розробляються:

план проведення на карті з пояснювальною запискою (ст. 166 цього КПА);

тактичне завдання з додатками (ст. 169 цього КПА);

календарний план проведення СШТ (ст. 163 цього КПА);

бойові документи (бойові розпорядження, розпорядження з видів забезпечення тощо);

табелі термінових донесень.

За необхідності можуть розроблятися план нарощування обстановки та матеріали оперативних стрибків. Необхідність розроблення інших документів визначається керівником тренування.

47. Порядок проведення тренування має включати такі заходи:

порядок виводу управління артилерійської бригади у район тренування, заняття пунктів управління;

вручення тактичного завдання (доведення обстановки);

визначення обсягу завдань тим, хто навчається, у ході тренування;

заслуховування доповідей офіцерів;

контроль за їх роботою;

доведення до тих, хто навчається, розпоряджень, рішень командирів;
перевірка документів, що відпрацьовуються;
проведення розбору тренування.

48. У кінці керівник тренування підбиває підсумки СШТ (оформлюється розбір), оцінює дії кожного учасника тренування.

2.1.1.4. Командно-штабне тренування

49. КШТ є однією із форм спільного навчання командирів та штабів.

Воно проводиться з метою:

набуття та вдосконалення практичних навичок службових (посадових) осіб у виконанні своїх функціональних обов'язків під час підготовки та ведення бойових дій;

злагодження органів управління;

перевірки ступеня їх підготовленості і злагодженості.

50. КШТ проводиться з управлінням та підрозділами бригади (полку) під керівництвом командира артилерійської бригади.

51. Теми КШТ охоплюють основні питання роботи управління артилерійської бригади під час організації та ведення одного з видів бойових дій або пересування військ в різних умовах обстановки.

52. Перелік документів для проведення КШТ та порядок його проведення подібні до СШТ (ст. 46, 47 цього КПА).

2.1.2. Командно-штабні навчання

2.1.2.1. Загальні положення.

53. КШН є основною формою спільного навчання командирів і управлінь артилерійських бригад (підрозділів) щодо управління підрозділами під час підготовки та у ході ведення бойових дій. Вони є комплексними заходами бойової підготовки і проводяться, як правило, за темами, що містять у собі питання бойової і мобілізаційної готовності, підготовки і ведення бойових дій, управління підрозділами та їх всебічного забезпечення.

54. Суть КШН полягає у тому, що ті, хто навчається, виконують увесь комплекс своїх функціональних обов'язків на посадах, які вони обіймають, щодо управління підрозділами в складі управлінь артилерійських бригад (підрозділів) на фоні складної тактичної обстановки.

55. Для вдосконалення вмінь командирів військових частин (підрозділів) в управлінні реальними підрозділами, перевірки реальності тактичних розрахунків і розпоряджень, які віддаються, на КШН можуть залучатися підрозділи як у повному, так і в скороченому складі. Для створення реальних умов сучасних бойових дій на КШН доцільно залучати підрозділи розвідки та спеціальних військ.

56. Особлива увага на КШН приділяється:

безперервному та стійкому управлінню бойовими діями в умовах застосування противником засобів розвідки і радіоелектронної боротьби, ударів високоточної зброї авіації і ракетних військ, масованого вогню артилерії, радіаційного, хімічного, біологічного зараження;

організації і підтриманню чіткої взаємодії між підрозділами бригади (полку).

57. Основною метою КШН є:

удосконалення бойової готовності управління артилерійської бригади з організації застосування та управління підрозділами;

навчання застосуванню нових способів (прийомів) виконання завдань щодо планування застосування, підготовки та управління підрозділами, у т.ч. з використанням досвіду бойових дій під час проведення операції Об'єднаних сил (антитерористичної операції);

підвищення злагодженості управління артилерійської бригади в організації та підготовці до ведення бойових дій, безперервному управлінні підрозділами у бою, організації та підтриманні взаємодії між підрозділами артилерійської бригади у складній обстановці загальновійськового бою, всебічного забезпечення;

удосконалення індивідуальних спроможностей військовослужбовців щодо виконання обов'язків за посадою, практичних навиків і вмінь командирів щодо управління підрозділами та вогнем;

забезпечення необхідного рівня морально-психологічного стану та психологічної готовності особового складу до ведення бойових дій, формування та підтримання на відповідному рівні його психологічної стійкості та готовності до виконання бойових завдань, вдосконалення системи відновлення психологічної стійкості військовослужбовців;

досліджується розвиток та удосконалення прийомів і способів дій штабів військових частин (підрозділів), організації їх роботи та підвищення ефективності.

58. КШН можуть бути:

залежно від складу залучених сил і засобів – бригадні, полкові та їм рівні;

за числом сторін, що навчаються – односторонні або двосторонні;

за кількістю ланок управління, що залучаються – одноступеневі або двоступеневі;

за цільовим призначенням – з підготовки та злагодження військових частин, контрольні, дослідницькі;

за місцем проведення – на місцевості, на картах, комп'ютерні – з використанням засобів імітаційного моделювання бойових дій.

59. КШН організуються на підставі керівних документів, аналогічних проведенню тактичних навчань (ст. 142 цього КПА).

60. КШН, як правило, проводяться на місцевості, а коли за умовами обстановки окремі питання відпрацьовуються в районах, що розташовуються на

великій відстані від місця дислокації артилерійських бригад, що навчаються, ці питання відпрацьовуються на картах.

Особливостями КШН на картах є те, що:

тематика навчань на картах може охоплювати ведення бойових дій на велику глибину;

за часом проведення порівняно з КШН на місцевості вони менш тривалі;

у зв'язку з відсутністю підрозділів між бойовими епізодами допускаються оперативні скачки;

оперативний та астрономічний час на навчаннях може не співпадати.

Порядок підготовки, розроблення документів, а також методика проведення навчання на картах аналогічні навчанням на місцевості (ст. 163 – 166 цього КПА).

Тривалість КШН – до чотирьох діб.

Тривалість етапів КШН визначається керівником навчання.

61. До проведення КШН на місцевості управління військових частин (підрозділів) залучаються в повному складі з підрозділами забезпечення.

Для відпрацювання питань взаємодії на КШН можуть залучатися оперативні групи від військових частин (підрозділів) видів Збройних Сил України, спеціальних військ, інших військових формувань та правоохоронних органів, які спільно виконують завдання в особливий період. У разі, якщо на навчанні відпрацьовуються питання організації перевезень військ (сил), також залучаються представники органів військових сполучень. Керівником навчання, залежно від складу оперативної групи, визначається перелік документів для відпрацювання під час проведення навчання.

62. Усі питання управління підрозділами на КШН відпрацьовуються в повному обсязі у складній і динамічній обстановці. Більша частина часу відводиться на відпрацювання питань практичної підготовки бойових дій та управління підрозділами під час їх ведення. Пункти управління в ході навчання розгортаються і переміщуються згідно з умовами обстановки, з додержанням установлених нормативів (стандартів), заходів маскування, забезпечення живучості, охорони і оборони.

63. На КШН:

досліджуються питання організації вогневого ураження противника, управління частинами та підрозділами;

відпрацьовуються функціональні обов'язки офіцерів та штабів у новій організаційній структурі;

опрацьовуються засоби застосування нових засобів управління, розвідки, автоматизації тощо.

64. КШН артилерійської бригади організуються і проводяться під керівництвом старших начальників. Їх періодичність проведення визначаються організаційно-методичними вказівками та Планом підготовки видів та окремих родів військ Збройних Сил України на навчальний рік.

2.1.2.2. Підготовка та проведення командно-штабних навчань

65. Підготовка та проведення КШН здійснюється відповідно до вимог пунктів 2.2.5.2, 2.2.5.3 цього КПА.

66. Тактичне завдання доводиться завчасно, щоб можна було вивчити початкову обстановку і підготуватися до навчання. В окремих випадках завдання може бути доведене до початку навчання або після виходу штабів в район навчання.

Бойові завдання до командирів та штабів доводяться та само, як і на тактичних навчаннях (ст. 181 цього КПА).

Накопичення обстановки, розіграш бойових дій проводяться безперервно методом “час за час”, як це було б в умовах реальної бойової обстановки, при цьому оперативний час повинен співпадати з астрономічним.

Для зосередження зусиль керівництва та командирів на розв’язанні головних питань навчання в обстановці можуть робитися оперативні стрибки. Стрибок починається після доведення обстановки. Слідом за оперативним стрибком повинен відбуватися безперервний розіграш бойових дій.

67. Протягом КШН може проводитися етап бойової стрільби. У цьому випадку етап бойової стрільби організується відповідно до підпункту 2.2.5.2. цього КПА.

68. Повернення управління та підрозділів бригади до місця постійної дислокації організується відповідно до ст. 205 – 207 цього КПА.

69. Розбір та оцінювання КШН проводиться відповідно до ст. 255 – 258, 314 – 322 цього КПА.

2.2. Колективна підготовка артилерійських військових частин і підрозділів

2.2.1. Загальні положення

70. Підготовка артилерійських військових частин (підрозділів) – система навчальних заходів щодо послідовного злагодження підрозділів і військових частин для ведення бойових дій або виконання інших завдань за призначенням у мирний час та особливий період.

71. Метою підготовки артилерійських військових частин (підрозділів) є досягнення ними такого рівня бойової готовності, який забезпечує виконання бойових завдань, визначених замислами та планами бойових дій, у будь-яких умовах бойової обстановки з урахуванням досвіду застосування артилерії у бойових діях, забезпечення їх готовності до виконання визначених завдань у періоди, пов’язані з призовом та звільненням військовослужбовців строкової служби, заміною офіцерів, старшин (сержантів) та солдатів, освоєнням нового ОВТ, способів їх бойового застосування.

72. Підготовка артилерійських військових частин (підрозділів) здійснюється під час проведення занять з предметів навчання, ТН послідовно за етапами: злагодження відділень (екіпажів, розрахунків, чергових змін тощо), взводів, батарей, дивізіонів, їм рівних підрозділів та військових частин. Її зміст та порядок проведення залежить від рівня укомплектованості особовим складом.

73. Порядок підготовки артилерійських військових частин (підрозділів) за циклами (періодами), кількість навчальних днів на місяць, тривалість навчального дня та часу, циклів, періодів, що виділяються на підготовку, визначаються відповідними старшими командирами (начальниками), виходячи з рівня їх підготовки, завдань, до виконання яких вони готуються, можливостей наявної НМТБ та виділених на підготовку ресурсів.

74. Набуття (удосконалення) визначених спроможностей військових частин (підрозділів), що відновлюють боєздатність, здійснюється шляхом проведення планових заходів з відновлення боєздатності протягом визначеного терміну за трьома періодами (підтримуючим, базовим та інтенсивним) відповідно до стандартів підготовки (планів відновлення боєздатності);

Тривалість періодів визначається наказами, директивами ГШ ЗС України, командування підготовки СВ ЗС України, організаційно-методичними вказівками вищестоячих органів військового управління та Планом підготовки на навчальний рік.

75. Підтримуючий період – один із періодів підготовки військових частин (підрозділів), що відновлюють боєздатність.

У цей період з артилерійськими бригадами, артилерією механізованих бригад, підрозділами, що відновлюють боєздатність, проводиться:

вхідний контроль після повернення з районів виконання завдань, надаються відпустки особовому складу;

психологічна реабілітація, медичне обстеження;

(диспансірізація) особового складу;

доукомплектування та відновлення озброєння та військової техніки, матеріально-технічних засобів;

доукомплектування особовим складом;

огляд готовності до проведення індивідуальної підготовки.

Також у цей період підрозділами відпрацьовується перелік навчальних завдань, переважно в пунктах постійної дислокації, на приказарменій НМТБ, полігонах військових частин з меншою інтенсивністю ніж під час інших періодів підготовки. Більша частина занять (до 80 % навчального часу) проводиться на тренажерах (тренажерних комплексах), решта занять (до 20 % навчального часу) у польових умовах, з використанням ОВТ.

Крім цього, протягом періоду:

проводиться поточне обслуговування ОВТ;

виконуються завдання щодо забезпечення заходів бойової підготовки підрозділів, які відбувається на етапі інтенсивної підготовки;

удосконалюються об'єкти (засоби) приказарменої та батареїної НМТБ; виконуються заходи життєдіяльності військової частини.

76. Базовий період – один із періодів підготовки військових частин (підрозділів), що відновлюють боєздатність.

У цей період з артилерійськими бригадами, артилерією механізованих бригад, підрозділами, що відновлюють боєздатність, проводиться:

а) індивідуальна підготовка у ППД військових частин під керівництвом інструкторів:

індивідуальна підготовка за кваліфікаційним стандартом № 1 (модуль № 1-6);

фахова підготовка (зборові заходи за фахом);

б) індивідуальна підготовка в навчальних центрах Збройних Сил України: загальновійськова підготовка;

базова фахова підготовка;

поглиблена підготовка у школах підготовки;

курси підвищення кваліфікації;

в) централізована підготовка штабів бригад в ППД;

г) централізована підготовка штабів дивізіонів в НАСВ.

д) вихідний контроль.

Крім цього, протягом періоду:

проводиться поточне обслуговування ОВТ;

виконуються завдання щодо забезпечення заходів бойової підготовки підрозділів, які перебувають на етапі інтенсивної підготовки;

удосконалюються об'єкти (засоби) приказарменої та батареїної НМТБ; виконуються заходи життєдіяльності військової частини.

77. Інтенсивний період – заключний період підготовки військових частин (підрозділів), що відновлюють боєздатність.

Набуття (удосконалення) здатності виконувати бойові завдання здійснюється на загальновійськових полігонах (МЦПП РВіА, МЦМБ), у ході проведення тактичних (тактико-спеціальних) навчань, відпрацювання тактичних завдань на незнайомій місцевості зі здійсненням маршу різними способами у складі підрозділів, визначення рівня боєздатності (самооцінювання або оцінювання першого рівня).

У цей період проводиться послідовне злагодження підрозділів військової частини до бригади (полку) включно спільно з підготовкою штабу військової частини та штатними підрозділами забезпечення.

Основні зусилля у цьому періоді зосереджуються на проведенні:

заходів злагодження штабів (СШТ, КШТ, КШН);

повномасштабної підготовки підрозділів виключно на польовій НМТБ шляхом проведення КЗ, ККЗ, тренування з управління вогнем, контрольного заняття з управління вогнем;

тактичної (тактико-спеціальної) підготовки в комплексі з іншими предметами навчання шляхом відпрацювання визначеного переліку завдань.

У ході виконання тактичних завдань проводяться тактичні навчання батареї, дивізіонів, бригадні тактичні навчання, замислом яких передбачається відпрацювання всіх елементів визначених тактичних завдань. Рівень навченості підрозділу визначається за результатами проведення оцінювання (самооцінювання) відповідних рівнів.

Відрив особового складу підрозділу на виконання інших завдань, не пов'язаних з бойовою підготовкою, протягом періоду не допускається.

78. Основою організації та проведення заходів бойової підготовки артилерійських військових частин (підрозділів) є організація та проведення занять з основних предметів навчання, а саме:

тактичної підготовки,
спеціальної підготовки,
технічної підготовки.

Бойова підготовка артилерійських військових частин (підрозділів) здійснюється під час проведення:

комплексних занять;
контрольно-комплексних занять;
тренувань з управління вогнем;
контрольних занять з управління вогнем;
тактичних навчань.

2.2.2. Заняття

2.2.2.1. Спеціальна підготовка

79. Основним завданням спеціальної підготовки є формування особового складу твердих знань та практичних навичок у виконанні функціональних обов'язків під час бойової роботи на штатному озброєнні та військовій техніці відповідно до штатно-посадового призначення та в порядку взаємозаміни, а також досягнення злагоджених дій у складі підрозділу.

Вирішення цього завдання досягається:

забезпеченням постійної бойової готовності артилерійських взводів до ведення вогню по різних цілях у складних умовах бойової обстановки;

підготовкою номерів розрахунків (обслуг), які здатні вміло діяти при гарматах у бою, досконало знають матеріальну частину озброєння, правила та прийоми її бойового застосування, вміють виконувати свої обов'язки у встановлений нормативами час під час підготовки матеріальної частини до бою та під час ведення вогню;

виробленням навиків для повної взаємозаміни номерів розрахунків (обслуг), здатних вести вогонь з визначеним темпом;

виробленням в особового складу фізичної натренованості та витривалості, здатності витримувати великі фізичні навантаження під час ведення вогню максимальним темпом;

підготовкою розрахунків (обслуг) до злагоджених самостійних дій та дій у складі взводу (батареї) під час підготовки та ведення вогню із закритої та відкритої вогневих позицій в різних умовах бойової обстановки;

підготовкою розрахунків (обслуг), здатних: здійснювати довготривалі переміщення в передбаченні зустрічного бою; розгортатися в бойовий порядок з маршу та швидко відкривати точний артилерійський вогонь з метою безперервної підтримки загальновійськових підрозділів, подавляти та знищувати різні цілі; у встановлений нормативами час змінювати вогневі позиції; знищувати танки та інші броньовані цілі противника вогнем прямою наводкою як з підготовлених вогневих позицій, так і під час розгортання з маршу; діяти однаково ефективно вдень та вночі.

Відповідно до цих завдань, під час планування та проведення занять зі спеціальної підготовки необхідно враховувати головну вимогу – забезпечити повну готовність вогневих взводів до виконання бойового завдання незалежно від періоду навчання.

80. Основними формами навчання зі спеціальної підготовки є заняття з вивчення керівництв з бойової роботи, які визначають зміст та порядок виконання обов'язків за спеціальністю, тренування у складі розрахунків (відділень, обслуг) та взводів, комплексні заняття батареї.

81. Заняття зі спеціальної підготовки організовуються у взводі і батареї, а з окремими спеціалістами (обчислювачами, радіотелефоністами і т.д.) – у складі дивізіону. Вони проводяться командирами взводів, батареї та старшими командирами.

82. Першим етапом спеціальної підготовки є підготовка спеціалістів. На цьому етапі в навчальних класах, в парках на штатному озброєнні та військовій техніці вивчаються функціональні обов'язки кожного спеціаліста, зміст та послідовність прийомів та дій під час бойової роботи. Заняття на цьому етапі проводяться методом розповіді, показу, тренування у виконанні функціональних обов'язків за елементами завдань, що виконуються.

На першому етапі бойового злагодження особливу увагу необхідно звертати на правильність, повноту та точність дій особового складу під час бойової роботи.

На заключному етапі бойового злагодження розрахунків (обслуг) та взводів проводяться тренування у виконанні нормативів вдень та вночі, а також засвоєння функціональних обов'язків у порядку взаємозаміни.

83. Подальше вдосконалення спеціальної підготовки особового складу та злагодженість підрозділу в бойовій роботі здійснюється під час проведення комплексних занять, на тактичних, тактико-стройових та інших заняттях, що пов'язані з виведенням озброєння та військової техніки на полігон, та на тактичних навчаннях.

84. Комплексне заняття – заняття зі спеціальної підготовки, яке проводиться з батареєю на місцевості, в умовах конкретної тактичної обстановки. На цих заняттях проводиться злагодження батареї в цілому, удосконалюються навички особового складу у бойовій роботі під час підготовки

стрілби і управління вогнем та виконання вогневих завдань, формуються його морально-бойові, фізичні та психологічні якості.

Комплексне заняття з батареєю проводиться один раз під час інтенсивного періоду, один раз на місяць під час підтримуючого періоду під керівництвом командира батареї.

Комплексні заняття з підрозділами артилерійської розвідки можуть проводитись сумісно з артилерійськими підрозділами.

Частина комплексних занять повинна починатись вдень, а закінчуватись вночі або починатись вночі та закінчуватись в світлий час доби.

85. Для досягнення успіхів у спеціальній підготовці особливе значення має контроль.

Контроль за підготовкою номерів розрахунків (обслуг), взводу та батареї доцільно здійснювати:

командирам взводів на кожному занятті. Командир взводу повинен постійно знати ступінь підготовки, знання, вміння та навички кожного номера розрахунку (обслуги), кожного розрахунку та взводу в цілому;

командиру батареї на кожному комплексному занятті батареї. Командир батареї зобов'язаний знати ступінь спеціальної навченості кожного розрахунку (обслуги), взводу та батареї в цілому. З цією метою на комплексному занятті батареї оцінюється виконання індивідуальних та групових нормативів зі спеціальної підготовки та виконання вогневих завдань у складі батареї. За результатами проведення комплексного заняття визначається загальна оцінка батареї (додаток 13 до цього КПА).

86. Підготовка комплексного заняття включає:

з'ясування теми заняття;

визначення місця проведення і навчальної мети для батареї в цілому і для кожного спеціаліста окремо;

розроблення тактичної обстановки, що відповідає темі заняття;

визначення навчальних питань і часу на їх відпрацювання;

підготовку необхідного матеріального забезпечення для проведення заняття;

розроблення плану проведення заняття;

інструктаж командирів взводів, гармат (відділень), які призначаються керівниками на навчальних місцях, та складання ними коротких планів з викладенням порядку відпрацювання навчальних питань.

Крім того, якщо є необхідність, може проводитися рекогносцировка району заняття.

87. Темі комплексних занять визначає командир бригади (начальник артилерії механізованої бригади, командир дивізіону). Мету заняття та навчальні питання, зміст вогневих завдань і нормативів визначає керівник заняття, виходячи із рівня підготовки особового складу батареї та злагодженості розрахунків (обслуг), взводів.

88. Розподіл навчального часу, відведеного для проведення комплексного заняття, повинен забезпечувати:

виконання групових нормативів під час розгортання батареї в бойовий порядок та підготовки до стрільби і ведення розвідки (до бойової роботи);

виконання індивідуальних нормативів під керівництвом командирів гармат (відділень);

виконання групових нормативів під керівництвом командирів взводів під час розгортання в бойовий порядок та під час бойової роботи у складі взводів;

виконання групових нормативів під керівництвом командира батареї під час бойової роботи у складі батареї;

виконання вогневих завдань батареєю.

89. План проведення комплексного заняття розробляється текстуально з доданням карти (схеми тактичної обстановки). У ньому вказується:

тема, навчальна мета та час проведення заняття;

витрата моторесурсу та інших матеріальних засобів;

навчальні питання, місце, час і порядок їх відпрацювання;

керівники заняття на навчальних місцях;

зміст ввідних (команд) для виконання завдань;

контрольні та інші довідкові дані (нормативи, метеобюлетені, координати ВП, КСП (постів, позицій) та цілей, вираховані установки тощо).

План затверджує безпосередній начальник не пізніше, як за три дні до заняття.

Плани командирів взводів та відділень (розрахунків) затверджує командир батареї.

90. Під час підготовки до комплексного заняття командир батареї проводить інструктаж особового складу батареї з дотримання заходів безпеки при проведенні заняття та вказує командирам взводів, гармат (відділень):

порядок відпрацювання навчальних питань;

кількість техніки і озброєння та матеріальне забезпечення заняття;

перелік нормативів, які будуть виконуватися на занятті.

Під час комплексного заняття батарея здійснює марш у район проведення заняття, розгортається в бойовий порядок (як правило, на скорочених відстанях), виконує заходи підготовки до стрільби і управління вогнем (до ведення розвідки), здійснює одне-два переміщення і виконує декілька вогневих завдань без бойової стрільби (завдань ведення розвідки і обслуговування стрільби).

91. Після здійснення маршу в район проведення заняття і розгортання батареї в бойовий порядок частина навчального часу відводиться на виконання індивідуальних нормативів. У подальшому особовий склад тренується у виконанні групових нормативів у складі розрахунків (відділень), взводів та батареї в цілому.

На цих етапах командир батареї залежно від рівня підготовки підрозділів бере участь у проведенні тренування вогневими взводами та взводом управління.

Більша частина навчального часу відводиться на тренування у виконанні вогневих завдань (ведення розвідки і обслуговування стрільби) у складі батареї

(підрозділу розвідки). При цьому командири взводів та гармат (відділень) виконують свої функціональні обов'язки і одночасно вчать своїх підлеглих.

Залежно від навчальної мети порядок проведення комплексного заняття може бути й іншим.

92. Контрольно-комплексні заняття проводяться старшими командирами (начальниками). Вони проводяться з метою перевірки рівня підготовки особового складу за пройденими темами спеціальної підготовки (допуску підрозділів до бойової стрільби).

Контрольне заняття проводиться в такому ж порядку, як і комплексне заняття.

Контрольно-комплексне заняття з батареєю проводиться:

під час інтенсивного періоду – 1 раз;

під час підтримуючого періоду – перед участю у міжвидових (стратегічних, командно-штабних та тактичних (тактико-спеціальних дослідницьких, багатонаціональних) навчаннях, але не менше одного разу на два місяці.

На контрольно-комплексних заняттях оцінюється спеціальна підготовка батареї з відпрацьованих тем згідно з нормативами з бойової підготовки.

Перше контрольно-комплексне заняття проводиться як показове під керівництвом командира бригади (полку, начальника артилерії механізованої бригади).

За результатами проведення контрольно-комплексного заняття визначається загальна оцінка (додаток 13 до цього КПА) і оформлюється картка оцінювання (додаток 14 до цього КПА).

2.2.2.2. Технічна підготовка

93. Основними завданнями технічної підготовки особового складу є:
вивчення будови, принципу дії та порядку підготовки штатного озброєння і військової техніки до бойового застосування;

вивчення правил експлуатації та зберігання озброєння і військової техніки;

відпрацювання практичних навиків з виявлення та усунення простих несправностей озброєння і військової техніки силами розрахунків (екіпажів).

94. Знання та навички, отримані на заняттях з технічної підготовки, удосконалюються на заняттях зі спеціальної та тактичної підготовки, під час проведення тактичних навчань, контрольних занять та тренувань зі стрільби та управління вогнем, а також в години самостійної підготовки та обслуговування озброєння та військової техніки.

95. Заняття з технічної підготовки організовуються у взводі, батареї, а з окремими спеціалістами (обчислювачами, радіотелефоністами тощо) – у складі дивізіону та проводяться командирами взводів. До проведення занять можуть залучатись і інші офіцери (начальники служб).

96. Заняття з технічної підготовки проводяться на штатному озброєнні та приладах у парках і в полі, а з основних, найбільш складних питань – у спеціально обладнаних класах з використанням діючих зразків приладів, апаратури та механізмів, стендів, тренажерів, макетів та інших посібників.

97. Основними методами навчання з технічної підготовки є розповідь з показом та практичні дії, при цьому головну увагу необхідно звертати на питання, що мають практичне значення під час експлуатації озброєння та приладів, а також виявлення та усунення простих несправностей.

Теоретичний матеріал з технічної підготовки вивчається в обсязі, необхідному для правильного розуміння принципів роботи механізмів та апаратури.

На кожному занятті від особового складу необхідно вимагати акуратного та бережливого поводження з механізмами, деталями, апаратурою, приладами та суворого дотримання заходів безпеки під час роботи з ними.

2.2.3. Тренування з управління вогнем

2.2.3.1. Загальні положення

98. Тренування з управління вогнем є найважливішим видом практичних занять. Вони проводяться з метою набуття, удосконалення та підтримання на необхідному рівні навичок офіцерів, сержантів, курсантів (слухачів) щодо виконання заходів з підготовки стрільби і управління вогнем та злагодження частин і підрозділів по виконанню вогневих завдань.

Тренування з управління артилерійською розвідкою проводяться з метою удосконалення та підтримання на необхідному рівні навичок офіцерів, сержантів, курсантів з підготовки, збору і оброблення розвідувальних даних та обслуговування стрільби, злагодження підрозділів артилерійської розвідки.

Тренування з управління бойовими діями проводиться для протитанкових підрозділів з метою удосконалення та підтримання на необхідному рівні навичок офіцерів, сержантів, курсантів (слухачів) щодо виконання вогневих завдань, злагодження протитанкових підрозділів.

99. Тренування з управління вогнем проводяться з артилерійською бригадою, артилерією механізованої бригади, браг, дивізіоном.

Тренування з управління артилерійською розвідкою проводяться з артилерійською розвідувальною бригадою, дивізіоном.

Тренування з управління бойовими діями проводяться з протитанковою бригадою, дивізіоном.

Тренування з управління вогнем (артилерійською розвідкою, бойовими діями) проводяться під керівництвом безпосередніх командирів (начальників).

100. Тема тренування з управління вогнем визначається планом бойової підготовки на навчальний рік.

101. Тренування з управління вогнем можуть проводитися в класах, на гвинтівкових (малих) артилерійських полігонах та на місцевості з використанням засобів імітації артилерійської стрільби і вогневих підрозділів.

102. Тренування з управління вогнем на місцевості, як правило, проводиться у складі артилерійської бригади, артилерії мехнізованої бригади, браг, дивізіону.

103. Тривалість тренування з управління вогнем:

на гвинтівкових (малих) артилерійських полігонах – не менше 6 годин;

на місцевості – не менше доби.

Кількість переміщень, характер та кількість завдань визначається керівником тренувань.

104. Тренування зі стрільби прямою наводкою і ПТКР проводиться на тренажерах та бойовій техніці, на місцевості або на спеціально обладнаних навчальних полях, директрисах навчальних центрів (полігонів) і гвинтівкових артилерійських полігонах.

2.2.3.2. Підготовка тренування з управління вогнем

105. Підготовка тренування проводиться завчасно, вона включає:

підготовку керівника, посередників, контрольних груп та імітаційної команди;

розроблення документів для проведення тренування;

підготовку військових частин (підрозділів), які залучаються до тренування;

підготовку району місцевості для проведення тренування.

106. Основою високої якості тренування з управління вогнем є ретельна підготовка керівника.

Під час підготовки до проведення тренування з управління вогнем залежно від теми та мети керівник зобов'язаний:

визначити навчальну мету, питання, місце, час, порядок проведення тренування, матеріальне забезпечення, засоби імітації та порядок управління імітацією;

організувати топогеодезичну прив'язку позицій, спостережних пунктів (якщо потрібно);

вибрати (призначити) орієнтири та цілі;

визначити вираховані контрольні установки по цілях (реперах);

вивчити необхідні нормативи та порядок оцінювання кожного елемента тренування;

розподілити час на оброблення навчальних питань;

скласти загальну тактичну обстановку та ввідні для оброблення навчальних питань;

скласти план проведення тренування та визначити завдання для підготовки до нього;

передбачити та встановити необхідні заходи безпеки.

107. Для проведення тренування з управління вогнем розробляються такі документи (додаток 33 до цього КПА):

план проведення тренування з управління вогнем (додаток 30 до цього КПА);

організаційні вказівки (ст. 168 цього КПА);

тактичне завдання (ст. 169 цього КПА).

108. План проведення тренування з управління вогнем розробляється текстуально з доданням карти та включає (додаток 30 до цього КПА):

тему, місце та час тренування;

навчальну мету;

коротку тактичну обстановку;

координати КСП (постів та позицій засобів артилерійської розвідки), дирекційний кут основного напрямку стрільби;

відомості про заходи, проведені до підготовки стрільби і управління вогнем;

розраховані поправки на відхилення умов стрільби від табличних;

вогневі завдання, послідовність їх виконання та розподіл навчального часу;

дані для оброблення кожного елемента тренування (контрольні дані, необхідні команди, розпорядження, ввідні, нормативи для оцінювання тощо).

На карту наноситься тактична обстановка, ВП, КСП (пости, позиції засобів артилерійської розвідки) та інші дані.

План проведення тренування з управління вогнем затверджує безпосередній начальник керівника тренування.

109. Підготовка до тренування з управління вогнем проводиться завчасно, щоб за один-два тижні довести до тих, хто навчається, організаційні вказівки та тактичне завдання.

2.2.3.3. Проведення тренування з управління вогнем

110. Залежно від рівня підготовки підрозділів тренування з управління вогнем можуть проводитися для вдосконалення окремих елементів виконання вогневого завдання та виконання його в цілому.

111. Під час відпрацювання окремих елементів вогневого завдання особливу увагу потрібно звертати на виконання найбільш раціональних прийомів, точність та акуратність в роботі.

Перші тренування можуть проводитися без урахування часу. На наступних тренуваннях набувається майстерність та виробляється автоматизм у роботі, а результати оцінюються відповідно до вимог підпунктів 4.2.3 – 4.2.5 цього КПА і Збірника нормативів з бойової підготовки артилерійських підрозділів.

112. Окремими елементами на тренуваннях під час виконання вогневих завдань із закритої вогневої позиції можуть бути:

нанесення на карту (ПУВ) цілей, розвіданих підрозділами або вказаних керівником на місцевості, та визначення їх прямокутних координат і висот;
 визначення установок для стрільби по цих або інших цілях;
 коректування вогню за залпом дивізіону (батареї);
 проведення пристрілювання цілей (реперів) або створення реперів;
 ведення стрільби на ураження;
 визначення часу вогневого нальоту та витрати снарядів для ведення ПЗВ на одному рубежі.

113. Тренування в нанесенні цілей на карту (прибор управління вогнем) проводяться, як правило, на місцевості або на ГАП (МАП) з використанням штатних приладів та техніки.

114. Тренування у визначенні установок для стрільби, пристрілюванні та стрільбі на ураження спочатку можуть проводитися в класі, а потім на гвинтівкових (малих) артилерійських полігонах та на місцевості (на КСП, ПУВД або ВП) з використанням засобів імітації артилерійської стрільби. На цих тренуваннях відпрацьовуються також правила подання команд, розподіл обов'язків щодо формування команд, виробляються навички оцінювання відхилень розривів від цілі в дальності і напрямку.

115. Тренування у виконанні вогневого завдання в цілому проводяться на гвинтівкових (малих) артилерійських полігонах та на місцевості з використанням засобів імітації артилерійської стрільби. З метою злагодження підрозділів ці тренування можуть поєднуватись з комплексним заняттям батареї зі спеціальної підготовки.

На цих тренуваннях виробляються та удосконалюються практичні навички з виконання вогневих завдань та вміння швидко оцінювати обстановку, підтримувати безперервну взаємодію із командиром загальновійськового підрозділу, приймати рішення на виконання вогневого завдання, обирати найбільш точні способи визначення установок, вміння здійснювати пристрілювання і стрільбу на ураження, виконувати завдання в найкоротший строк з найменшою витратою боєприпасів.

116. На всіх тренуваннях необхідно створювати певні умови для творчого застосування ПСіУВ та самостійного виконання вогневого завдання.

117. На тренуваннях зі стрільби прямою наводкою окремими елементами можуть бути:

визначення дальності до місцевих предметів (цілей);
 ведення вогню по нерухомих і рухомих цілях.

118. Тренування у визначенні дальності до місцевих предметів (цілей) доцільно проводити на незнайомій місцевості. На цих тренуваннях практикуються також у складанні картки вогню гармати (бойової машини, установки ПТКР).

Тренування з ведення вогню по нерухомих та рухомих цілях проводяться на місцевості з використанням макетів танків, гарматних тягачів та інших засобів. Кожне тренування повинно включати відпрацювання вогневих завдань з ураження цілей на дальності прямого пострілу, менше та більше дальності прямого пострілу.

На тренуваннях зі стрільби прямою наводкою з виконання вогневого завдання в цілому вогонь ведуться з вкладних (накладних) стволів, встановлених на штатних системах. Тренування проводяться в умовах, наближених до умов виконання завдань, передбачених в ст. 190 цього КПА.

119. У підрозділах ПТКР початкове навчання стрільбі проводиться відповідно до методики, викладеної в навчальних посібниках для відповідних комплексів. Надалі для підтримання досягнутого ступеня натренованості офіцери та сержанти виконують завдання на тренажерах.

120. Тренування на гвинтівковому (малому) артилерійському полігоні передують тренуванням на місцевості. Вони проводяться з метою вироблення найбільш доцільних варіантів розподілу функціональних обов'язків між посадовими особами, відпрацювання питань планування, організації зв'язку, правил подання команд та підвищення точності визначення установок для стрільби, навчання командирів підтримці безперервної взаємодії з загальновійськовими частинами (підрозділами).

121. Тренування на гвинтівковому артилерійському полігоні проводиться з офіцерами та спеціалістами підрозділів. Під час відпрацювання широкого комплексу завдань до тренувань залучається весь особовий склад дивізіону (артилерійської бригади, артилерії механізованої бригади по можливості розміщення). У цьому випадку органи управління розгортаються на спостережних пунктах гвинтівкового артилерійського полігона, а вогневі підрозділи – у районі навчального поля або іншому зручному для проведення заняття місці поблизу гвинтівкового артилерійського полігона.

122. Для проведення тренування на місцевості підрозділи розвідки та зв'язку виводяться у повному складі, а вогневі підрозділи – у повному або скороченому складі зі штатною технікою і озброєнням та можуть розгортатись на скорочених інтервалах і дистанціях.

На тренуваннях відпрацьовуються питання щодо організації зв'язку, ведення розвідки, топогеодезичної, балістичної, технічної, метеорологічної підготовки, планування вогню та маневру, організації визначення установок для стрільби способами повної підготовки та з використанням даних пристрілювальної гармати, виконання різних вогневих завдань дивізіоном та батареями з пристрілюванням та без пристрілювання.

123. Тренування з управління вогнем організується та проводиться на місцевості з використанням засобів імітації без бойової стрільби.

На тренування військові частини (підрозділи) виводяться в повному складі.

Тренування з управління вогнем проводяться відповідно до вимог проведення тактичного навчання в частині, що стосується визначеної теми та порядку проведення тренування. При цьому допускаються дії військових частин (підрозділів) на скорочених інтервалах і дистанціях з меншою кількістю переміщень та інші обмеження відповідно до рішення керівника тренування.

Скорочення виведеного особового складу і техніки не повинно знижувати якості відпрацювання навчальних питань тренування.

2.2.4. Контрольне заняття з управління вогнем

2.2.4.1. Загальні положення

124. Контрольні заняття з управління вогнем проводяться з артилерійською бригадою, артилерією механізованої бригади, дивізіоном під час контрольних (інспекторських) перевірок, інтенсивного періоду відновлення боєздатності (додаток 30 до цього КПА) з метою визначення рівня підготовки зі стрільби і управління вогнем артилерійської бригади, артилерії механізованої бригади, дивізіону, а також здатності командирів та штабів організувати підготовку стрільби і управління вогнем, управляти вогнем артилерії під час бою під керівництвом старшого начальника.

125. Контрольні заняття з управління вогнем можуть проводитися на місцевості та на імітаційних засобах.

126. Тема контрольного заняття з управління вогнем визначається планом бойової підготовки на навчальний рік.

127. Тривалість контрольного заняття з управління вогнем:

на імітаційних засобах – не менше 6 годин;

на місцевості – для артилерійських бригад, артилерії механізованих бригад – до двох діб, з дивізіоном – до однієї доби.

Кількість переміщень, характер та кількість завдань визначається керівником тренувань.

128. Обладнання приказарменної навчальної матеріально-технічної бази для проведення контрольного заняття з управління вогнем здійснюється відповідно до плану, затвердженого старшим командиром (начальником), і полягає в обладнанні КСП, позицій засобів технічної розвідки, рухомих пунктів управління вогнем, вогневих позицій батарей та організації системи зв'язку, яка забезпечує виконання завдань контрольного заняття з управління вогнем.

2.2.4.2. Підготовка контрольного заняття з управління вогнем

129. Порядок підготовки контрольного заняття з управління вогнем, кількість та умови виконання вогневих завдань визначаються керівником заняття:

на місцевості – згідно з підпунктом 2.2.5.2. цього КПА;

на імітаційних засобах – згідно підпункту 2.2.3.2. цього КПА.

130. Витрата боєприпасів для проведення контрольного заняття з управління вогнем на місцевості визначається відповідно до норм витрати боєприпасів, встановлених наказом на тактичне навчання.

131. Для проведення контрольного заняття з управління вогнем на імітаційних засобах призначається керівник контрольного заняття. Інші посадові особи керівництва, склад контрольної групи визначає керівник заняття.

До складу контрольної групи входять обчислювачі – по кількості дивізіонів, що залучаються до заняття, офіцери, які контролюють роботу пункту управління артилерійської бригади, пунктів управління вогнем дивізіонів і старших офіцерів батарей.

Всі елементи НМТБ розташовуються на скорочених відстанях на ділянках території військового містечка або поблизу нього та у пристосованих для занять приміщеннях, які значно скорочують витрату моторесурсів базових двигунів і ПММ, при цьому можливість бойової роботи посадових осіб без засобів зв'язку повинна бути виключена.

СП, ОКП артилерійської бригади, КСП командирів дивізіонів, батарей, ПУВ начальників штабів дивізіонів і старших офіцерів батарей обладнуються, в ізольованих один від одного приміщеннях, ділянках місцевості і оснащуються всіма засобами, необхідними для здійснення заходів що підготовки стрільби та виконання вогневих завдань у ході управління вогнем.

2.2.4.3. Проведення контрольного заняття з управління вогнем

132. На контрольні заняття з управління вогнем артилерійські бригади, артилерія механізованих бригад, дивізіони на місцевості виводяться в повному складі зі штатним озброєнням і технікою. Контрольне заняття, як правило, проводиться з бойовою стрільбою.

133. Порядок проведення контрольного заняття з управління вогнем на місцевості здійснюється відповідно до вимог ст. 122,123 цього КПА.

134. Контрольні заняття з управління вогнем на місцевості проводяться посадовими особами, як визначено у ст.145 цього КПА.

135. Кількість та умови виконання вогневих завдань на контрольному занятті з управління вогнем визначаються керівником заняття відповідно до ст. 192 КПА.

Довжина маршру, глибина та кількість переміщень, відстані між елементами бойового порядку артилерійської бригади, артилерії механізованої бригади, дивізіону, порівнюючи з тактичним навчанням, можуть бути скорочені. При цьому переміщення елементів бойового порядку може здійснюватися не тільки по глибині, а й по фронту на одному рубежі, виходячи із умов полігона.

Накопичення обстановки та розіграш бойових дій здійснюються безперервно методом “година за годину”, а на окремих етапах робляться стрибки за часом.

136. На контрольні заняття з управління вогнем на імітаційних засобах від артилерійських бригад, артилерії механізованих бригад, дивізіонів виводяться штатні осередки управління, до осередку управління старшого офіцера батареї включно, і можуть залучатися штатні вогневі підрозділи (у складі батареї не менше 2 гармат), які розгортаються на навчальних полях або іншому зручному для проведення занять місці.

137. Порядок проведення контрольного заняття з управління вогнем на імітаційних засобах здійснюється відповідно до вимог ст. 120, 121 цього КПА.

138. Контрольні заняття з управління вогнем починаються з перевірки готовності особового складу, озброєння, техніки, наявності та стану польової екіпіровки. У ході заняття необхідно звертати увагу на здатність командирів управляти підпорядкованими підрозділами та їх вогнем як вдень, так і вночі, на вміння особового складу в повній мірі і якісно проводити заходи підготовки стрільби і управління вогнем, на готовність підрозділів до бойової роботи на штатному озброєнні і техніці під час виконання вогневих завдань, а також на їх вміння дотримуватися заходів безпеки.

Контрольні заняття з управління вогнем оцінюються за правилами, викладеними у підрозділі 4.2. цього КПА.

2.2.5. Тактичні навчання

2.2.5.1. Загальні положення

139. З артилерійськими військовими частинами (підрозділами) проводяться тактичні (тактико-спеціальні) навчання (далі – ТН (ТСН)), а саме:

тактичні навчання – з артилерійськими, реактивними, протитанковими бригадами, полком, дивізіонами, батареями; мінометними батареями, батареями ПТКР;

тактико-спеціальні навчання – з батареями артилерійської, звукометричної, радіолокаційної розвідки, метеорологічними батареями, батареями управління та артилерійської розвідки, розвідувальними артилерійськими дивізіонами (дивізіонами артилерійської розвідки), розвідувальною артилерійською бригадою; з підрозділами тилового, технічного, бойового забезпечення, з підрозділами зв'язку артилерійської бригади.

140. Тактичні (тактико-спеціальні) навчання – вища форма навчання військових частин (підрозділів), важливий етап їх бойового злагодження, підвищення польового вишколу та готовності до виконання завдань у різних видах бою, умовах обстановки та дій у миротворчих операціях.

На ТН (ТСН) командири, управління військових частин, підрозділи практично виконують завдання в загальній обстановці, що безперервно розвивається, за єдиним замислом, у різних видах бою, на різній місцевості, на велику глибину, безперервно вдень та вночі, у будь-яку пору року.

Тактичні (тактико-спеціальні) навчання проводяться з метою:

комплексного відпрацювання заходів щодо переведення артилерійських військових частин та підрозділів у вищі ступені бойової готовності та перевірки реальності планів приведення їх у бойову готовність;

удосконалення бойового злагодження та польового вишколу військових частин і підрозділів для вмілих та рішучих дій під час виконання завдань з вогневого ураження противника в різноманітних видах бою, перевірки їх бойової готовності;

підвищення практичних навиків командирів та штабів в організації та всебічному забезпеченні бойових дій, безперервному управлінні артилерійськими військовими частинами та підрозділами, їх вогнем, підтримкою взаємодії із загальновійськовими частинами та підрозділами артилерійської розвідки в умовах радіоелектронної протидії противником та в бойовому забезпеченні;

підготовки штабів частин і підрозділів щодо планового відпрацювання визначеного переліку завдань;

удосконалення системи управління артилерійськими військовими частинами та підрозділами під час виконання завдань за функціональним призначенням;

впровадження в практику управління військовими частинами та підрозділами досвіду, набутого підрозділами миротворчих контингентів;

тренування особового складу у вмілому застосуванні бойової техніки та озброєння у складі підрозділу;

формування в особового складу високих морально-бойових та психологічних якостей, військового братерства, підвищення його фізичної витривалості;

подальшого удосконалення прийомів та способів застосування артилерійських військових частин та підрозділів під час участі в миротворчих операціях та інших бойових діях загальновійськових з'єднань, частин;

перевірки статутів, пораджень, керівних документів та нових теоретичних положень тактики артилерійських підрозділів і теорії стрільби артилерії, розроблення способів бойового застосування новітніх зразків озброєння і бойової техніки.

Тактичні (тактико-спеціальні) навчання за масштабом поділяються на навчання артилерійської бригади, дивізіону, батареї.

141. Тривалість навчання визначається темою та часом, необхідним для відпрацювання навчальних питань і повинна складати:

артилерійської бригади – до 4 діб;

дивізіону – до 3 діб;

батареї – до 2 діб.

142. Кількість навчань, які проводяться протягом навчального року, визначаються організаційно-методичними вказівками з бойової підготовки.

Тактичні (тактико-спеціальні) навчання організуються та проводяться відповідно до плану бойової підготовки.

Контрольні (інспекторські) навчання проводяться відповідно до плану контролюючого (інспектуючого) органу з метою визначення рівня бойової готовності та польової виучки артилерійських військових частин та підрозділів, а також для перевірки вміння командирів та штабів готувати та проводити навчання.

Артилерійський дивізіон (батарея) під час контрольної (інспекторської) перевірки залучається до загальновійськових (самостійних) тактичних навчань, які для нього є контрольними.

Контрольні навчання можуть проводитись і в коротші терміни за рішенням осіб, які здійснюють підсумкову або контрольну перевірку.

Показові тактичні навчання проводяться за рішенням та під керівництвом старших начальників з метою встановлення єдиних вимог до методики підготовки та проведення навчань, показу найбільш доцільних методів роботи командирів та штабів, прийомів та способів дій, застосування озброєння та бойової техніки в бою.

143. Тактичні навчання артилерійських військових частин та підрозділів проводяться з бойовою або без бойової стрільби, разом із загальновійськовими частинами (підрозділами) або самостійно. До тактичних навчань артилерійських військових частин та підрозділів можуть бути залучені розвідувальні підрозділи, засоби повітряної розвідки, підрозділи інших родів військ та спеціальних військ.

144. Для підготовки та проведення тактичного навчання створюється керівництво, призначається посередницький апарат та контрольні групи, а якщо необхідно – і дослідницькі групи.

Керівництво, посередницький апарат, контрольні, дослідницькі групи визначаються наказом (розпорядженням) старшого командира (начальника) до початку підготовки навчання (тренування). Склад керівництва, посередників, контрольних та дослідницьких груп на навчання повинен включати мінімально необхідну кількість генералів та офіцерів, які спроможні забезпечити підготовку і проведення навчання на високому організаційному та методичному рівні. Він призначається з того управління (штабу) об'єднання (військової частини, підрозділу), начальник (командир) якого є керівником навчанням, а також офіцерів військових частин та підрозділів, які не залучаються до навчання.

145. До складу керівництва входять:

на навчанні військової частини (підрозділу) – керівник навчання; штаб керівництва, який очолює начальник штабу – перший заступник керівника навчання; заступники керівника навчання з тилу та озброєння; помічник керівника навчання з морально-психологічного забезпечення; помічник керівника навчання з імітації та мішеневої обстановки, військові та вогневі посередники;

на навчанні батареї – керівник навчання; штаб керівництва, який очолює начальник штабу – перший заступник керівника навчання; помічник керівника навчання з імітації та мішеневої обстановки.

Керівником навчання з мінометною батареєю призначається командир механізованого батальйону.

146. Керівник навчання несе повну відповідальність за своєчасну підготовку і якісне проведення навчання.

Він зобов'язаний:

до початку навчання:

вивчити керівні документи і методичну літературу;

усвідомити тему навчання;

визначити цілі, етапи, навчальні питання;

уточнити склад військової частини (підрозділу), що залучаються до навчання, тривалість його проведення;

уточнити витрати моторесурсів, боєприпасів, імітаційних і інших матеріально-технічних засобів, необхідних для проведення навчання;

уточнити район проведення навчання та організувати його підготовку;

визначити склад керівництва, посередників та контрольних груп і організувати їх підготовку до проведення навчання;

особисто визначити основні питання плану проведення навчання та організувати роботу щодо розроблення основних документів для його підготовки і проведення;

провести рекогносцировку району проведення навчання з метою прив'язки плану проведення навчання до місцевості;

затвердити у безпосереднього командира план проведення навчання з доповіддю його на місцевості у районі проведення навчання, на макеті місцевості або по карті;

розглянути і затвердити особисті плани заступників (помічників) і посередників;

організувати узгодження питань щодо використання доріг, ділянок місцевості і забезпечити умови їх дотримання;

визначити заходи безпеки на навчанні і забезпечити умови їх дотримання;

провести контрольні заняття та огляди готовності підрозділів до навчання;

у ході навчання:

організувати та здійснити якісне відпрацювання і перевірку питань бойової готовності підрозділів, що залучаються до навчання;

особисто та через штаб керівництва навчанням оцінювати і перевіряти узгодженість рішень командира, визначати порядок майбутнього розіграшу бойових дій і управляти його проведенням;

забезпечити організоване повернення тих, хто навчається, до місця постійної дислокації;

оголошувати загальний відбій навчання після повернення до місця постійної дислокації і доповіді командира;

після завершення навчання, на основі особистих спостережень, доповідей офіцерів керівництва, посередників, контрольної і дослідницької груп, провести розбір навчання і визначити загальну оцінку, враховуючи дотримання заходів безпеки під час навчань.

147. Начальником штабу керівництва – першим заступником керівника навчання призначається, як правило, начальник того штабу частини (підрозділу), командир (начальник) якого керує навчанням. Він несе відповідальність за організацію роботи штабу керівництва, заступників і помічників керівника навчання з підготовки і якісного проведення навчання.

Він зобов'язаний:

до початку навчання:

організувати узгоджену роботу штабу керівництва, заступників і помічників керівника навчання щодо своєчасної і якісної підготовки навчання;

організувати розроблення основних документів для підготовки та проведення навчання і здійснювати контроль за їх виконанням;

організувати і контролювати підготовку до навчання офіцерів керівництва і посередницького апарату, артилерійської частини (підрозділу) і району проведення навчання;

готувати офіцерів штабу керівництва до навчання;

у ході навчання:

забезпечити якісне відпрацювання і перевірку питань бойової готовності тим, що залучаються до навчання;

знати прийняті рішення тих, хто навчається, віддані ними розпорядження і фактичні дії підрозділів, бути готовим доповісти керівнику навчання пропозиції щодо розіграшу бойових дій;

забезпечити доведення вказівок керівника навчання до керівництва, посередницького апарату і тих, хто навчається;

контролювати своєчасність надання матеріалів для проведення розбору та оцінювання навчання;

організувати підготовку загального розбору навчання, в якому відображати дотримання заходів безпеки під час підготовки та проведення навчання;

розробити і подати до вищого органу управління звіт (довідь) про проведене навчання.

148. Заступник керівника навчання з озброєння зобов'язаний:

до початку навчання:

брати участь у розробленні плану навчання, наказів і розпоряджень, розробити і подати на затвердження особистий план заступника керівника навчання з озброєння;

організувати експлуатацію, обслуговування, ремонт і евакуацію озброєння і військової техніки, здійснення рятувальних і евакуаційних заходів, забезпечення боєприпасами, військово-технічним майном і необхідним обладнанням, а також дотримання при цьому заходів безпеки;

організувати підготовку підрозділів, що залучаються до навчання та підпорядкованих служб;

у ході навчання:

навчати командирів підрозділів, заступників командирів частин (підрозділів) з озброєння та офіцерів (сержантів) технічних служб організації технічного забезпечення і управління його органами (підрозділами);

знати місця розташування підрозділів технічного забезпечення, рішення командирів та розпорядження, які віддаються тими, хто навчається, з питань технічного забезпечення, вчасно доповідати про них керівнику навчання та у штаб керівництва;

створювати складну обстановку для якісного відпрацювання питань технічного забезпечення, організовувати і проводити розіграш питань технічного забезпечення;

здійснювати контроль за правильним використанням, своєчасним обслуговуванням, ремонтом і евакуацією озброєння і військової техніки, своєчасним забезпеченням боєприпасами, ракетами і військово – технічним майном, дотриманням заходів безпеки і витратою моторесурсів, запланованих для проведення навчання;

доповідати керівнику навчання про результати виконання завдань з технічного забезпечення.

149. Заступник керівника навчання з тилу зобов'язаний:

до початку навчання:

брати участь у розробленні плану навчання, наказів і розпоряджень, розробити і подати на затвердження особистий план роботи заступника керівника навчання з тилу;

організувати створення матеріально-технічних запасів для проведення навчання, тилове забезпечення виведених на навчання підрозділів;

організувати підготовку підрозділів, які залучаються до навчання, по службах тилу;

у ході навчання:

навчати командирів та офіцерів організації тилового забезпечення;

знати місця розташування підрозділів тилового забезпечення, рішення командирів та розпорядження, які віддаються тими, хто навчається, з питань тилового забезпечення, вчасно доповідати про них керівнику навчання та у штаб керівництва;

створювати складну обстановку для якісного відпрацювання питань тилового забезпечення, організовувати і проводити розіграш питань тилового забезпечення;

керувати забезпеченням військ матеріально-технічними засобами та дотриманням заходів безпеки;

доповідати керівнику навчання про результати виконання завдань тилового забезпечення.

150. Помічник керівника навчання з морально-психологічного забезпечення відповідає за організацію морально-психологічного забезпечення і за якість роботи з формування і підтримання у особового складу високої психологічної і моральної стійкості, готовності до ведення активних і рішучих дій у ході навчання.

Він зобов'язаний:

брати участь у підготовці до навчання офіцерів керівництва, контрольної групи, військової частини (підрозділу), в якій спановане навчання;

визначити, з урахуванням особливостей навчання, мету і завдання морально-психологічного забезпечення навчання, сили і засоби виховної роботи, що залучаються, порядок і терміни подання інформації про роботу, що планується, її результати;

організувати і проводити виховну роботу, спрямовувати її на успішне виконання поставлених завдань, формування в особового складу пильності, високих морально-психологічних і бойових якостей;

здійснювати заходи щодо підтримання порядку і дисципліни, виховання в особового складу свідомого ставлення до виконання військового обов'язку, вимог статутів Збройних Сил України, наказів командирів і начальників;

організувати та проводити виховну роботу з військовослужбовцями щодо необхідності суворого виконання заходів безпеки, встановлених керівником навчань;

навчати командирів умінню вести в ході підготовки і проведення навчання виховну роботу;

особисто вивчати, узагальнювати і розповсюджувати позитивний досвід;

здійснювати постійний вплив на роботу командирів з матеріального і медичного забезпечення особового складу в польових умовах;

доповідати керівнику навчання про заходи, які проводяться, з морально-психологічного забезпечення, результати проведення виховної роботи, стан військової дисципліни і правопорядку;

надавати матеріал для підготовки розбору навчання.

151. Помічником керівника навчання з імітації і мішеневої обстановки призначається офіцер (сержант), який має відповідний кваліфікаційний рівень та допуск до виконання робіт з мінно-вибуховими речовинами та імітаційними засобами. У його розпорядження виділяється необхідна кількість особового складу, медичний персонал, засоби зв'язку, транспортні засоби та імітації відповідно до потреби. Він підпорядковується керівнику навчання (тренування) та відповідає за організацію і проведення імітації відповідно до замислу навчання, точне виконання підрозділами, які виділяються для проведення імітації, встановленого порядку, плану імітації і заходів безпеки. Йому підпорядковується весь особовий склад, який виділений для проведення імітації. Вказівки помічника керівника навчання (тренування) з імітації по заходах безпеки, які пов'язані з імітацією, є обов'язковими для всього особового складу, який бере участь у навчанні (тренуванні).

Він зобов'язаний:

розробити план імітації і подати його на затвердження керівнику навчання (тренування);

спільно зі штабом керівництва розробити і віддати розпорядження підрозділам, які виділяються для проведення імітації, щодо підготовки особового складу, техніки та навчальної матеріально-технічної бази;

під час проведення рекогносцирування уточнити райони (ділянки) імітації, питання взаємодії із заступниками (помічниками) керівника навчання (тренування), організації зв'язку і місця пунктів управління апарату керівництва;

погодити з начальником полігона (навчального центру) розміщення районів, ділянок, полів імітації;

провести заняття щодо дотримання заходів безпеки під час поводження з імітаційними засобами;

перевірити підготовку особового складу, який виділяється для проведення імітації, до початку навчання (тренування);

організувати обладнання ділянок (полів) імітації і пунктів управління ними, їх позначення, огорожу та охорону;

у ході навчання (тренування) імітацію здійснювати за планом і вказівками керівника навчання (тренування);

після закінчення навчання (тренування) провести огляд району імітації, ліквідувати наслідки імітації, перевірити його (її) стан, результати перевірки доповісти керівнику навчання (тренування).

152. Штаб керівництва є основним органом підготовки та проведення навчання. Щодо військ, залучених на навчання, він виконує функції вищого штабу. Зі складу штабу керівництва призначаються помічники начальника штабу керівництва з розвідки, зв'язку, радіоелектронної боротьби (на навчанні частини), комендантської служби (на навчанні батареї, дивізіону – за необхідності).

На штаб керівництва покладається:

розроблення документів для проведення навчання;

організація підготовки офіцерів керівництва, посередників, контрольних і дослідницьких груп, штабів артилерійських частин (підрозділів), які залучаються на навчання;

організація технічного і тилового забезпечення навчання;

підготовка району навчання, пунктів управління, організація зв'язку керівництва і комендантської служби;

навчання командирів і штабів організації і веденню розвідки, управлінню органами розвідки в ході бою, своєчасному збору, обробленню і аналізу розвідувальних відомостей;

навчання штабів сучасним методам планування бойових дій, швидкому доведенню наказів, розпоряджень і даних про обстановку до артилерійських частин (підрозділів), передачі управління з одних пунктів на інші;

навчання командирів штабів організації і веденню радіоелектронної боротьби, радіоелектронному захисту своїх систем управління, захисту озброєння і техніки від високоточної зброї, а також протидії технічним засобам розвідки противника;

своєчасне доведення до артилерійських частин (підрозділів) наказів, розпоряджень керівника навчання і інформації про дії загальновійськових частин і підрозділів;

здійснення контролю за виконанням заходів щодо забезпечення захисту державної таємниці, прихованого управління і маскування, постійного забезпечення збереження таємних і службових документів, які вивозяться на навчання;

організація повернення частин (підрозділів) до пунктів постійної дислокації;

підготовка матеріалів для розбору навчання і оформлення картки оцінювання навчання.

153. Військові посередники призначаються:

на навчанні артилерійської бригади – при командирі та начальнику штабу артилерійської бригади, при командирах і начальниках штабів дивізіонів, при командирі розвідувального артилерійського дивізіону, а в окремих випадках і при командирах артилерійських батареї;

на навчанні механізованої бригади – при начальнику артилерії бригади, командирі та начальнику штабу брэг, командирах і начальниках штабів дивізіонів, при командирі батареї управління і артилерійської розвідки, а в окремих випадках і при командирах артилерійських батареї;

на навчанні дивізіону – при командирі та начальнику штабу дивізіону, командирах батареї.

154. Вогневі посередники призначаються по одному офіцеру на вогневу позицію в кожній батареї, що стріляє, а також на взвод або гармату (міномет, бойову машину, ПТРК), які виконують бойові завдання самостійно.

155. Військовий посередник при командирі артилерійської групи (дивізіону, батареї) зобов'язаний:

знати план проведення навчання, завдання, поставлені військам, стан та фактичне положення в підрозділах у ході навчання, наявність і витрату боєприпасів;

проводити розіграш бойових дій військ у суворій відповідності до одержаних вказівок і перевіряти дії командирів, штабів і підрозділів, які навчаються, з виконання вогневих завдань;

організувати засічку розривів та визначення їх відхилень від цілей, особисто спостерігати і оцінювати ефективність вогню;

забороняти ведення вогню за будь-яких порушень заходів безпеки;

постійно підтримувати зв'язок з керівником навчання і доповідати йому про готовність артилерійської групи (дивізіону, батареї) до стрільби, про виконання вогневих завдань, про всі порушення заходів безпеки;

узагальнювати дані контролю виконання підрозділами поставлених завдань, одержані особисто від військових посередників при начальниках штабів, контрольних груп і вогневих посередників, і своєчасно надавати картку оцінювання артилерійської групи (дивізіону, батареї) на тактичному навчанні (додатки 14, 16, 18 до цього КПА).

Під час контролю готовності до виконання вогневих завдань на СП, КСП військовий посередник перевіряє та оцінює:

правильність аналізу даних про противника і вибір об'єктів (цілей) на ураження;

знання командирами положень і завдань загальновійськових частин і підрозділів, місця розміщення і порядок переміщення пунктів управління, сигналів взаємодії, загальних орієнтирів рубежів безпечного віддалення;

знання командирами вогневих завдань артилерійської групи (дивізіону, батареї) за періодами бойових дій: номери, характер, положення і розміри цілі,

тривалість вогневих нальотів, витрату снарядів, порядок обстрілу цілей і ведення вогню, порядок контролю стрільби на ураження, час і сигнали виклику та припинення вогню;

організацію розвідки і визначення координат цілей;

організацію зв'язку, підтримання взаємодії з загальновійськовими і розвідувальними підрозділами;

організацію контролю точності визначення установок для стрільби;

інженерне обладнання, маскування та організацію комендантської служби;

готовність до виконання вогневих завдань вночі;

наявність належної документації (відповідно до статутів і порадників);

знання заходів безпеки і доведення їх під особистий підпис всьому особовому складу.

За даними контрольної групи, вогневих посередників і військових посередників при начальнику штабу військовий посередник повинен контролювати і оцінювати:

точність топогеодезичної прив'язки КСП, позицій радіолокаційних станцій, постів батареї (взводу) звукової розвідки і вогневих позицій батарей;

правильність орієнтування приладів розвідки і засічки цілей, радіолокаційних станцій і основних гармат батарей;

наявність даних вивірки бусолі та навігаційної апаратури в даному районі;

точність засічки і визначення координат цілей;

здійснення початкового розгортання командно-спостережних пунктів, постів та позицій засобів розвідки і заходів бойового забезпечення.

Під час контролю за виконанням вогневих завдань військовий посередник особисто і з допомогою військових посередників при начальниках штабів дивізіонів, вогневих посередників та контрольної групи перевіряє та оцінює:

зміст рішень, розпоряджень і команд командира, їх відповідність до вимог Керівництва з управління вогнем артилерійської групи (груп), артилерії загальновійськової бригади, Правил стрільби і управління вогнем наземної артилерії, бойових завдань і умов обстановки, дотримання вимог ст. 199-203 цього КПА;

виконання функціональних обов'язків і злагодженість дій на командно-спостережному пункті під час виконання вогневих завдань, у ході переміщення командно-спостережного пункту під час навчання (хронометраж часу і визначення помилок);

виконання вогневих завдань за часом і точністю (хронометраж часу і визначення помилок установок для стрільби засічкою розривів або порівнянням з контрольними даними);

заходи забезпечення точності стрільби (своєчасне поновлення установок, здійснення контролю стрільби на ураження, проведення топогеодезичної прив'язки);

дотримання заходів безпеки.

156. Військовий посередник при начальнику штабу артилерійської бригади (групи, дивізіону) зобов'язаний:

знати план проведення навчання, завдання, поставлені військам, стан та фактичне положення підрозділів у ході навчання, наявність і витрату боєприпасів;

контролювати й оцінювати роботу штабів з планування бойових дій, звертаючи при цьому особливу увагу на якість відпрацювання документів і час витрачений на їх відпрацювання, своєчасне і чітке доведення бойових завдань до підлеглих підрозділів, а також на організацію взаємодії, планування вогневого ураження, маневру, бойового і технічного забезпечення;

проводити розіграш бойових дій військ у суворій відповідності до одержаних вказівок і перевіряти дії штабів і підрозділів, які навчаються, з виконання вогневих завдань;

керувати роботою вогневих посередників;

організовувати контроль топогеодезичної прив'язки і визначення установок для стрільби;

забороняти ведення вогню за будь-яких порушень заходів безпеки;

постійно підтримувати зв'язок з керівником навчання (військовим посередником при командирі) і доповідати йому про готовність артилерійської групи (дивізіону) до стрільби, про виконання вогневих завдань, про всі порушення заходів безпеки, про наявність заряджених гармат і витрату (наявність) боєприпасів;

узагальнювати дані контролю виконання підрозділами поставлених завдань, одержаних особисто від контрольної групи і вогневих посередників, і своєчасно надавати їх керівнику навчання.

Під час контролю готовності до виконання вогневих завдань у штабі артилерійської групи (дивізіону) військовий посередник перевіряє та оцінює:

правильність аналізу даних про противника і вибір об'єктів (цілей) для ураження;

знання штабами положення і завдань загальновійськових частин і підрозділів, розміщення і порядок переміщення пунктів управління, сигналів взаємодії, рубежів безпечного віддалення;

знання штабами вогневих завдань артилерійської групи (дивізіону) за періодами бойових дій: номери, характер, положення і розміри цілі, тривалість вогневих нальотів, витрату снарядів, порядок ведення вогню і контролю стрільби на ураження, час і сигнали виклику і припинення вогню;

організацію зв'язку, підтримання взаємодії із загальновійськовими і розвідувальними підрозділами;

організацію контролю точності визначення установок для стрільби;

організацію комендантської служби вогневих підрозділів;

готовність до виконання вогневих завдань вночі;

наявність належної документації (відповідно до статутів і порадників);

знання заходів безпеки і доведення їх під особистий підпис всьому особовому складу.

За даними контрольної групи та вогневих посередників контролювати і оцінювати:

здійснення початкового розгортання вогневих підрозділів та позицій засобів розвідки;

точність топогеодезичної прив'язки вогневих позицій батарей та радіолокаційних станцій;

правильність орієнтування приладів, радіолокаційних станцій і основних гармат батарей;

наявність даних вивірки бусолей і навігаційної апаратури в даному районі;

здійснення метеорологічної підготовки і готовність метеопостів;

проведення балістичної підготовки, визначення сумарного відхилення початкової швидкості снарядів для основних гармат батарей, сортування боєприпасів, визначення балістичних характеристик снарядів і температури зарядів, визначення індивідуальних поправок;

здійснення технічної підготовки приладів і гармат, визначення і облік поправок, виявлених при технічній підготовці;

правильність розрахунку поправок і визначення установок для стрільби по планових цілях і організації їх контролю в дивізіонах і батареях;

готовність вогневих взводів до виконання вогневих завдань.

Під час контролю за виконанням вогневих завдань військовий посередник особисто, за допомогою контрольної групи і вогневих посередників перевіряє та оцінює:

зміст розпоряджень і команд штабу, їх відповідність до бойових завдань і умов обстановки;

виконання функціональних обов'язків і злагожденість дій посадових осіб у штабі і підрозділах під час підготовки і ведення вогню, у ході переміщення вогневих позицій під час навчання (хронометраж часу і визначення помилок);

час готовності підрозділів до виконання вогневих завдань (хронометраж часу і визначення помилок установок для стрільби порівнянням їх з контрольними даними);

заходи щодо забезпечення точності стрільби (своєчасне поновлення установок, проведення топогеодезичної прив'язки, метеорологічної, балістичної і технічної підготовки в ході бойових дій);

дотримання заходів безпеки і дисципліни вогню;

наявність і витрату боєприпасів.

157. Вогневий посередник зобов'язаний:

вивчити необхідні положення статутів, настанов, керівництв, технічних описів виробів і курсу підготовки артилерії;

вивчити і твердо знати план роботи і подати його на затвердження посереднику при начальнику штабу дивізіону (при проведенні навчання з батареєю – керівнику навчання);

знати завдання батареї і порядок їх виконання, райони, заборонені для ведення вогню, небезпечні дальності і напрямки, та вказані в таблицях стрільби і керівництві умови, за яких забороняється або обмежується стрільба;

контролювати установку обмежених дальностей та доворотів;

перевіряти повноту та якість виконання заходів з топогеодезичної, балістичної та технічної підготовки;

перевіряти визначення індивідуальних поправок гармат;

контролювати дотримання особовим складом заходів безпеки в ході виконання вогневих завдань, порівнювати установки для стрільби з небезпечними доворотами і дальностями, перевіряти правильність наведення гармат і комплектацію зарядів;

перевіряти і вести хронометраж часу дії вогневих взводів на марші (переміщеннях), під час розгортання, підготовки, ведення вогню;

вести хронометраж і запис кожної стрільби;

постійно підтримувати зв'язок з військовим посередником при начальнику штабу дивізіону (керівником навчання) і доповідати йому про готовність батареї до стрільби, про всі порушення заходів безпеки, виконання бойових завдань, про наявність і витрату боєприпасів;

забороняти відкриття (ведення) вогню:

при будь-якому порушенні заходів безпеки вогневими взводами;

якщо не визначені небезпечні дальності і довороти;

у разі розміщення особового складу і техніки, що не окопалися, ближче 500 метрів від гармат;

у разі виявлення під час підготовки та ведення вогню несправностей гармат та боєприпасів, які можуть призвести до втрат особового складу та пошкодження озброєння (тріщини і роздуття ствола, коливання дульного гальма, тріщини на люльці, верхньому і нижньому верстатах, сошниках, протікання ВР, забоїни ведучого пояса, пошкодження мембрани піддривника, без крану піддривника, деформована гільза, тріщина на гільзі та інші);

за відсутності запобіжників від подвійного заряджання мінометів;

за наявності в дульних гальмах пристроїв для холостої стрільби;

при одягнутому дульному чохлі;

у разі порушення дії гармат (недокат, довжина відкату вище межі тощо);

у разі розривів біля розташування своїх військ (небезпечних місцях) або в заборонених районах;

у разі появи перед гарматами людей, тварин і техніки або в площині стрільби – вертольотів, БПЛА і літаків;

у разі виникнення пожежі;

у разі отримання команди “Стій”, поданої будь-яким номером обслуги, а також з отриманням загального сигналу припинення вогню або піднятим білого прапорця на командному пункті керівника навчання;

забороняти виконувати будь-які дії з зарядженими гарматами (крім наведення на ціль), розряджати гармати пострілом без дозволу керівника навчання;

забороняти наїзди на поля імітації, окопи, які зайняті особовим складом і технікою, і огорожені небезпечні ділянки місцевості, вести вогонь холостими пострілами по особовому складу і техніці, спалювати на ВП залишені пучки пороху.

Під час контролю готовності частин (підрозділів) до виконання вогневих завдань вогневий посередник перевіряє і оцінює:

готовність до навчання з бойовою стрільбою, знання особовим складом обстановки, порядку виконання планових вогневих завдань, цілі, їх характер, витрату снарядів, спосіб обстрілу, порядок ведення вогню, сигналу виклику припинення або перенесення вогню;

наявність актів технічного стану озброєння та військової техніки, повноту і якість підготовки гармат до стрільби (загальний огляд і чищення ствола, перевірка роботи затвору і механізмів наведення, кріплення штоків і циліндрів протівідкатних пристроїв), справність прицільних пристроїв, вивірки нульових установок та нульової лінії прицілювання (перевіряється при кожному розгортанні);

підготовку боєприпасів до стрільби (огляд, чищення, сортування та укладка з урахуванням завдань, які виконуються), наявність акта технічного стану боєприпасів та заповненої таблиці наявності і витрати боєприпасів;

балістичну підготовку (сумарне відхилення початкової швидкості снарядів для основної гармати, час і спосіб її визначення, балістичні характеристики снарядів, наявність батарееного термометра і вимірювання температури зарядів);

запис небезпечних дальностей і напрямків на щитах гармат і установку для стрільби кожної гармати відповідно призначеним для стрільби зарядом;

інженерне обладнання і маскування вогневих точок (інтервали між гарматами не менше 20 метрів, наявність окопів для гармат, обслуги, старшого офіцера батареї, а також укриття для тягачів);

засоби самоприв'язки вогневих взводів, місце і час визначення поправки бусолі;

визначення координат ВП (порівнюють з контрольними даними або перевіряють на карті), орієнтування в основному напрямку (за дирекційним кутом світила, орієнтира або за допомогою бусолі), визначення найменших прицілів, побудову паралельного віяла, точки наведення і кутоміра по них;

організацію визначення установок (розрахунок поправок, підготовка ПУВ, звірка даних зі штабом дивізіону, таблиці розрахованих установок записів на щитах гармати, картки ПЗВ або вогневого валу);

готовність до ведення вогню вночі (нічні точки наведення, прилади освітлення);

робочу карту офіцера (положення противника і своїх військ, бойовий порядок батареї, вогневі завдання, райони, заборонені для ведення вогню, рубежі безпечних віддалень, заплановані переміщення);

блокноти (бланки) запису команд і установок старшого офіцера батареї, командира взводу і командирів гармат, радіотелефоніста (відповідно до форм визначених в Керівництві з бойової роботи артилерійських підрозділів);

наявність таблиць індивідуальних поправок гармат, перехід від віяла до віяла іншого виду, складання зарядів, а також таблиці стрільби і керівництва з бойової роботи з додатками по роботі номерів обслуги.

Під час контролю виконання вогневих завдань вогневий посередник перевіряє і оцінює:

виконання особовим складом вогневих взводів отриманих команд (розпоряджень) і дотримання заходів безпеки;

безпеку установок для стрільби (порівняння з небезпечними дальностями і доворотами);

комплектацію зарядів і установку дистанційних підричників;

наведення гармат з урахуванням індивідуальних поправок;

заряджання гармат (оглядається канал ствола, перевіряється цілість мембрани підричника, не допускається удар підричником по казенній частині ствола або удар підричником у разі падіння снаряда з будь-якої висоти).

158. Контрольні групи створюються для здійснення всебічного контролю та оцінювання виконання завдань частинами та підрозділами під час проведення тактичних навчань (контрольних занять), у тому числі для контролю топогеодезичної прив'язки командно-спостережних пунктів, постів та позицій засобів розвідки, вогневих позицій, метеорологічної, балістичної та технічної підготовки стрільби, точності визначення координат цілей та установок для стрільби, визначення відхилень у дальності і напрямку під час виконання вогневих завдань, здійснення хронометражу часу виконання вогневого завдання, а також контролю за виконанням заходів безпеки.

На навчанні артилерійської бригади, дивізіону, батареї призначається одна контрольна група.

Роботою контрольної групи керує начальник контрольної групи. Він підпорядкований керівнику навчання.

159. Начальник контрольної групи зобов'язаний:

своєчасно ставити завдання контрольній групі і керувати її роботою;

організувати засічку розривів та визначення їх відхилень від цілей, особисто спостерігати і оцінювати ефективність вогню;

організовувати та проводити топогеодезичну прив'язку спостережних пунктів контрольної групи, призначених для засічки цілей та розривів снарядів;

постійно підтримувати зв'язок з керівником заняття (навчання) і доповідати йому про готовність артилерійської групи (дивізіону, батареї) до стрільби, про виконання вогневих завдань, про всі порушення заходів безпеки;

забороняти ведення вогню за будь-яких порушень заходів безпеки;

узагальнювати дані контролю виконання частинами і підрозділами поставлених завдань, одержаних особисто і від офіцерів контрольної групи;

проводити хронометраж часу виконання вогневих завдань підрозділами з моменту початку його виконання до доповіді начальника штабу дивізіону про

готовність до відкриття вогню, враховуючи при цьому, якщо необхідно, додатковий час роботи начальника штабу дивізіону, СОБ;

вивіряти та готувати прилади контрольної групи, навігаційну апаратуру, гірокомпаси, теодоліти, бусолі, контрольні прилади управління вогнем тощо;

своєчасно надавати дані про результати контролю керівнику заняття (навчання) для підготовки розбору виконання вогневих завдань по усіх умовах виконання вогневого завдання у вигляді відривного талона;

проводити хронометраж часу, здійснювати контроль точності визначення установок для стрільби на ураження і заповнювати картку контролю виконання вогневих завдань порівнянням установок для стрільби (додаток 23 до цього КПА);

здійснювати контроль засічки цілей;

проводити контроль топогеодезичної прив'язки ВП та КСП батареї у початковому положенні та після всіх переміщень.

Під час проведення контролю готовності до виконання вогневих завдань на командно-спостережному пункті начальник контрольної групи перевіряє та оцінює:

правильність аналізу даних про противника і вибір об'єктів (цілей) на ураження;

знання командирами положень і завдань загальновійськових частини і підрозділів, місця розміщення і порядок переміщення пунктів управління, сигналів взаємодії, загальних орієнтирів, рубежів безпечного віддалення;

знання командирами вогневих завдань за періодами бойових дій: номер, характер, положення і розміри цілей, тривалість вогневих нальотів, витрату снарядів, порядок обстрілу цілей і ведення вогню, порядок контролю стрільби на ураження, час і сигнали виклику та припинення вогню;

організацію розвідки і визначення координат цілей;

організацію зв'язку, підтримання взаємодії із загальновійськовими і розвідувальними підрозділами;

організацію контролю точності визначення установок для стрільби;

інженерне обладнання, маскування і організацію комендантської служби;

готовність до виконання вогневих завдань вночі;

наявність належної документації (відповідно до статутів і порадників);

знання заходів безпеки і доведення їх під особистий підпис всьому особовому складу;

правильність орієнтування приладів розвідки і засічки цілей, радіолокаційних станцій і основних гармат батареї;

наявність даних вивірки бусолі та навігаційної апаратури в даному районі;

точність засічки і визначення координат цілей;

здійснення початкового розгортання командно-спостережних пунктів, постів та позицій розвідки і виконання заходів бойового забезпечення.

Під час контролю виконання бойових завдань начальник контрольної групи особисто і з допомогою офіцера контрольної групи перевіряє та оцінює:

зміст рішення, розпоряджень і відповідність умовам обстановки;

виконання функціональних обов'язків і злагодженість дій на командно-спостережному пункті під час виконання вогневих завдань, у ході переміщення командно-спостережного пункту (хронометраж часу і визначення помилок);

виконання вогневих завдань за часом і точністю (хронометраж часу і визначення помилок в визначенні установок шляхом засічки розривів або порівняннями установок з контрольними даними);

заходи щодо забезпечення точності стрільби (своєчасне поновлення установок, здійснення контролю стрільби на ураження, проведення топогеодезичної прив'язки);

дотримання заходів безпеки.

160. Склад контрольної групи визначається керівником навчання. До неї, як правило, включають відділення розвідки (обслугу РРП), одного-двох обчислювачів, обслугу метеорологічного поста та топогеодезичне відділення (відділення топоприв'язчика). Клас точності приладів які використовуються контрольною групою та способи визначення установок для стрільби повинні бути рівного або вищого класу точності, ніж у тих, хто навчається.

161. Контрольна група готує контрольний прилад управління вогнем, на який наносяться:

ВП, КСП, СП та пости (позиції) підрозділів артилерійської розвідки;

цілі, по яких планується вогонь;

небезпечні напрямки та дальності стрільби з таким розрахунком, щоб траєкторія польоту снаряда не проходила від КСП, СП, СП контрольної групи ближче ніж:

500 м – для ствольної артилерії;

1000 м – для реактивної артилерії.

162. Дослідницькі групи створюються для дослідження питань бойового застосування артилерії, перевірки положень бойових статутів, відпрацювання нових способів бойового застосування зразків техніки та озброєння, оцінювання ефективності вогневого ураження та інших питань.

До складу дослідницьких груп залежно від обсягу та мети дослідження включається необхідна кількість офіцерів, а також представників військово-навчальних і науково-дослідницьких закладів.

У розпорядження дослідницьких груп можуть виділятися підрозділи, необхідні для забезпечення їх діяльності.

Старший дослідницької групи підпорядковується керівникові навчання.

2.2.5.2. Підготовка тактичного навчання

163. Підготовка навчання включає:

планування навчання;

підготовку керівництва, посередників, контрольних та дослідницьких груп;

підготовку військових частин, підрозділів та району навчання.

Підготовка навчання починається завчасно, але не пізніше як: артилерійської бригади (артилерії бригади) – за 30 діб до початку; дивізіону (батареї) – за 15 діб.

Вона проводиться за календарним планом, у якому передбачаються такі заходи:

розроблення документів навчання, рекогносцировка району його проведення, підготовка офіцерів керівництва, посередників частин та підрозділів;

створення резервів пального, продовольства, одягу та медикаментів для проведення навчання (тренування);

основні заходи щодо підготовки району навчання, забезпечення зв'язком керівництва і комендантської служби;

проведення огляду командирів, штабів військових частин і підрозділів та готовності їх до навчання.

Календарний план розробляє начальник штабу керівництва, затверджує керівник навчання та доводить до виконавців.

164. Планування навчання починається з уточнення та визначення керівником початкових даних для навчання:

теми і навчальної мети навчання;

часу проведення навчання;

складу частин і підрозділів, що залучаються до навчання;

району проведення навчання;

складу керівництва, посередників і контрольних груп;

витрат боєприпасів, імітаційних засобів, моторесурсів і пального.

Після цього керівник визначає основні питання замислу навчання і дає вказівки на розроблення документів для проведення навчання.

165. Для організації і проведення тактичного навчання розробляються такі документи:

а) для артилерійської бригади (артилерії механізованої бригади):

замисел проведення навчання з пояснювальною запискою;

організаційні вказівки з підготовки та проведення навчання;

тактичне завдання;

попереднє бойове розпорядження;

бойові накази та розпорядження;

графік виконання вогневих завдань;

особисті плани роботи заступників, помічників керівника навчання та посередників;

план створення реальних радіоперешкод;

план імітації та схема мішеневої обстановки;

план зв'язку;

план комендантської служби (розробляється за необхідністю);

план морально-психологічного забезпечення;

заявки начальнику навчального центру (полігону) на мішеневу обстановку, імітацію та метеорологічне забезпечення;

б) для дивізіону (батареї):

замисел проведення навчання з пояснювальною запискою;

план морально-психологічного забезпечення на навчанні, особисті плани заступників (помічника) керівника навчання і посередників;

графік виконання вогневих завдань;

план імітації та схема мішеневої обстановки.

166. Замисел проведення навчання розробляється на карті. Масштаб її повинен відповідати масштабу карти, що застосовується командиром, якого навчають. У ньому зображається:

тема, етапи навчання, їх найменування, тривалість, навчальні питання і час їх відпрацювання;

початкова обстановка (склад, положення, характер дії противника, загальновійськових і артилерійських частин, підрозділів до початку навчання);

бойові завдання, рішення старшого начальника, у складі якого діють артилерійські частини;

завдання сусідів, а також завдання, які вирішуються засобами старшого артилерійського начальника;

завдання артилерійської бригади (дивізіону) та хід бойових дій (положення сторін, райони вогневих позицій, рубежі командно-спостережних пунктів, маршрути переміщення, райони бойової стрільби);

сигнали управління та сигнал загального припинення вогню.

Замисел проведення навчання затверджує безпосередній начальник (командир) керівника навчання за два тижні (дивізіону, батареї – за тиждень) до початку навчання артилерійської бригади (дивізіону).

До замислу проведення навчання розробляється пояснювальна записка. У ній зазначається:

тема, навчальна і дослідницька мета, час проведення навчання, склад частин і підрозділів, що залучаються до навчання, витрата моторесурсів, пального, боєприпасів та імітаційних засобів;

початкові дані, етапи навчання, їх найменування і тривалість, навчальні питання і час їх відпрацювання, бойовий і чисельний склад артилерійської бригади (дивізіону), яка виведена на навчання;

загальний характер бойових дій сторін;

основні показники навчання, час і умови здійснення маршу, кількість і умови виконання вогневих завдань, загальна витрата боєприпасів і їх розподіл за завданнями (періодами) бою, кількість боєприпасів, котрі виділяються на етап (етапи) навчання з бойовою стрільбою, кількість позначених цілей та цілей, які імітують;

райони ОКП, КСП, СП, ВП, маршрути переміщення, райони проведення бойових стрільб, небезпечні напрямки та дальності стрільби;

склад керівництва, посередницького апарату, контрольних і дослідницьких груп;

календар проведення навчання (заходи, які впроваджує керівник, та дії артилерійської бригади (дивізіону), відпрацювання навчальних питань під час кожного етапу навчання);

організація заходів безпеки, склад і порядок оточення, сигнали управління і сигнали припинення вогню;

порядок заняття початкового району (районів) і повернення до місць постійної дислокації;

час і місце проведення розбору навчання.

Для бригади (дивізіону) артилерійської розвідки в замислі проведення навчання додатково вказують рубежі (позиції, пункти) розгортання, їх завдання за етапами навчання.

167. Розробляючи замисел проведення навчання, проводиться рекогносцировка району навчання. Вона здійснюється за планом, розробленим штабом керівництва. До розроблення залучаються заступники і помічники керівника навчання, офіцери штабу керівництва, контрольні групи і представники навчального центру (полігону).

Перед проведенням і в ході рекогносцировки керівник навчання визначає та уточнює:

початкові райони для артилерійської бригади (дивізіону), маршрут їх висування, райони вогневих позицій (рубежі розгортання) для кожного дивізіону (батареї), рубежі спостережних пунктів, райони (ділянки) відпрацювання основних навчальних питань, межі районів, які дозволяють виконувати вогневі завдання бойовим пострілом, райони (ділянки) імітації вогню артилерії, додаткові заходи безпеки під час бойової стрільби, місця розташування цілей, визначених для розвідки та ураження, порядок їх позначення та імітації, можливість використання технічних засобів створення мішеневої обстановки (обладнання директриси для стрільби артилерії з закритих вогневих позицій, артилерійської директриси протитанкової артилерії та ін.);

характер та обсяг заходів для обладнання районів навчання і необхідну кількість сил та засобів для цієї мети;

пункти управління;

організацію зв'язку та комендантської служби;

райони зосередження артилерійської бригади (дивізіону) після навчання та порядок повернення їх до місць постійної дислокації;

заходи безпеки і забезпечення збереження державної і приватної власності населення.

Плануючи проведення навчання в горах і в інших важких умовах, додатково уточнюються питання, пов'язані з особливостями дій військ і забезпеченням заходів безпеки.

Під час рекогносцировки контрольна група може визначити координати цілей, СП і координати початкових точок прив'язки в передбачених районах ВП і КСП.

Після рекогносцировки керівник навчання уточнює обсяг та строки виконання заходів календарного плану.

168. Організаційні вказівки з підготовки військ до навчання розробляються і доводяться до артилерійської бригади (дивізіону), яка виводиться на навчання, завчасно.

У них визначаються:

час проведення навчання та склад керівництва;

склад артилерійської бригади (дивізіону), що залучається до навчання, їх умовні номери, заходи з готовності військ;

основний зміст додаткової підготовки офіцерів, штабів і підрозділів до навчання;

використання озброєння, бойової та іншої техніки, майна, що береться з непорушного запасу (у разі необхідності);

кількість бойової техніки, яка залучається до навчання, норми витрати моторесурсів, пального, боєприпасів та імітаційних засобів;

заходи щодо протидії іноземній технічній розвідці, прихованому управлінню військами, збереження державної таємниці, забезпечення збереження державної і приватної власності населення, власності господарчих підприємств у районі навчання;

склад комісії для визначення розмірів можливих матеріальних збитків;

заходи щодо тилового забезпечення, обслуговування техніки та озброєння під час підготовки, протягом навчання та інші питання.

В організаційних вказівках забороняється розголошувати тему та район проведення навчання.

169. Тактичне завдання розробляється відповідно до замислу проведення навчання. Воно складається в письмовому вигляді з доданням карти (схеми) початкової обстановки або на карті з пояснювальною запискою і включає загальну, часткову обстановку та довідкові дані.

У загальній обстановці викладаються дані про противника, положення та дії своїх військ на один-два ступені вище залучених до навчання частин (підрозділів) та окремими розділами – повітряна, радіоелектронна, радіолокаційна, РХБ обстановка, а також обстановка з інженерного, технічного, тилового забезпечення, зв'язку.

У частковій обстановці викладаються короткі відомості про противника, необхідні дані про положення та дії загальновійськової і артилерійської бригади (дивізіону) і безпосередніх сусідів. При цьому дані про противника повідомляються тільки ті, які необхідні для артилерійської бригади (дивізіону) в умовах бойової діяльності на даний час унаслідок проведення реальної розвідки.

У довідкових даних можуть повідомлятися відомості про нумерацію військ противника, дози опромінення особового складу, напрямок та швидкість середнього вітру за висотою (якщо не проводиться метеорологічне зондування атмосфери), зруйнування у районі майбутніх бойових дій та інші відомості.

Наприкінці тактичного завдання даються вказівки, що необхідно виконати та до чого бути готовими.

До тактичного завдання можуть додаватися документи щодо організації і бойового складу частин, наявності боєприпасів, забезпеченості артилерійської бригади (дивізіону) матеріальними засобами, стану озброєння, техніки та інших питань.

Попереднє бойове розпорядження, бойові накази та розпорядження розробляються відповідно до вимог бойових статутів.

170. Графік виконання вогневих завдань розробляє начальник штабу керівництва і затверджує керівник навчання. Він включає:

- положення сторін за часом виконання вогневих завдань;
- вогневі завдання, час і умови їх виконання;
- способи визначення установок для стрільби;
- номери цілей, витрату боєприпасів по них для визначення установок для стрільби на ураження;
- підрозділи, що залучаються;
- положення ВП, КСП під час виконання кожного завдання;
- засоби розвідки і обслуговування стрільби;
- спосіб контролю точності стрільби на ураження;
- сигнали управління і сигнали загального припинення вогню для забезпечення безпеки.

171. Особисті плани роботи заступників і помічників керівника навчання, посередників розробляються на картах або у текстовому вигляді з доданням карти. У них зазначається:

- склад підрозділів, які залучаються до навчання;
- тема і навчальна мета навчання для всіх категорій особового складу артилерійської бригади (дивізіону), підрозділів спеціальних військ та служб, які залучаються до навчання;
- етапи навчання, їх тривалість, навчальні питання, порядок та час відпрацювання кожного навчального питання зі своєї служби;
- загальна обстановка, угруповання сил і засобів, завдання підпорядкованих підрозділів і служб;
- організація зв'язку з підрозділами, залученими до навчання, та посередниками;
- порядок проведення досліджень;
- необхідні розрахунки та інші дані;
- сигнали управління.

Крім того, в особистому плані роботи посередника зазначається:

- робота посередника щодо нарощування обстановки протягом розіграшу бойових дій;
- організація контролю за діяльністю командира (штабу) артилерійської бригади або дивізіону, посередником при якому він є.

172. У плані створення реальних радіоперешкод передбачаються:

завдання радіоелектронної боротьби і порядок їх виконання, сили і засоби, які залучаються до цього, а також чисельність груп постановки перешкод, сили і засоби, які виділяються для кожної групи;

райони розташування засобів радіоперешкод та межа зон придушення загальна;

маршрути переміщення засобів радіоперешкод, схема організації зв'язку управління засобами радіоперешкод;

сигнали управління;

перелік заборонених до подавлення частот.

173. План імітації та схема мішеневої обстановки розробляються на великомасштабній карті (схемі) за етапами навчання. У ньому зазначаються:

місця (райони) ділянок загородження, зруйнувань та пожеж, порядок їх позначення;

положення позначених цілей і цілей, що імітуються, їх координати, характер інженерного обладнання та маскування;

сили і засоби для позначення та імітації противника, порядок імітації;

схема організації зв'язку щодо управління мішеневою обстановкою та імітацією;

заходи безпеки.

На основі плану імітації та схеми мішеневої обстановки складається заявка на імітацію і мішеневу обстановку, яка надсилається для виконання до штабу навчального центру (полігона). До заявки додається копія плану імітації та схема мішеневої обстановки (додаток 8 до цього КПА).

174. План зв'язку керівництва та посередників розробляється на великомасштабній карті. У ньому передбачається:

схема радіо та проводового зв'язку з необхідним розрахунком сил та засобів;

позивні вузла зв'язку та посадових осіб;

заходи щодо радіоконтролю та прихованого управління військами.

Зв'язок керівництва і посередників на навчанні організується окремо, для чого виділяються необхідні засоби зв'язку та організуються радіомережі.

Зв'язок повинен забезпечувати обмін інформацією і ведення переговорів керівником навчання з його заступниками, помічниками, штабом керівництва і повинен забезпечувати передачу сигналу (команди) до посередників при командирах дивізіонів (командирах окремих батареї).

На тактичних навчаннях з бойовою стрільбою зв'язок керівництва та посередників повинен забезпечувати передачу сигналу (команди) до вогневих посередників.

Командирам та штабам залучених до навчання частин (підрозділів) забороняється користуватися зв'язком керівництва.

У всіх випадках повинно бути забезпечено підтримання зв'язку штабу керівництва з начальником навчального центру (полігону) або його представником, начальником оточення, з місцем постійної дислокації.

175. План комендантської служби розробляється на карті. У ньому передбачаються:

райони зосередження (початкові райони), райони ВП, рубежі КСП та час прибуття на них штабу керівництва;

маршрути руху;

місця комендантських постів, постів регулювання та час їх виставлення (заняття);

заходи та завдання комендантської служби;

сили та засоби, які залучаються для організації регулювання та комендантської служби;

заходи безпеки під час організації комендантської служби.

Комендантська служба керівництва організується на пунктах управління, на маршрутах руху керівництва, а також на залізничних переїздах, на ділянках автомагістралей, водних перешкодах, у районах (на ділянках) імітації, населених пунктах та на всіх об'єктах, які потребують особливої уваги для надійного забезпечення безпеки руху військ. В інших місцях вона організується за рішенням командира частини (підрозділу).

Для контролю за виконанням правил дорожнього руху під час навчання артилерійської частини (підрозділу) погоджуються питання з регіональними відділами військової служби правопорядку.

176. Підготовка офіцерів керівництва, посередників та контрольних груп повинна забезпечувати правильне розуміння ними плану проведення навчання, своєї ролі та обов'язків щодо навчання командирів, штабів, частин та підрозділів, основних теоретичних положень з теми, що відпрацьовується, вивчення місцевості та методично правильного проведення навчання.

Керівник навчання особисто готує штаб керівництва, своїх заступників, помічника, посередників та контрольну групу, а ті відповідно, підпорядкованих їм офіцерів, команди та підрозділи, що виділені для забезпечення навчання.

Підготовка включає вивчення офіцерами необхідних розділів статутів, керівництв та інших керівних документів, а також плану проведення навчання.

Основна робота з підлеглими щодо підготовки керівництва та посередників проводиться на місцевості в районі майбутнього навчання, де уточнюються:

порядок відпрацювання навчальних питань;

розташування та дії противника і своїх військ;

порядок і послідовність імітації і позначення противника;

зміст ввідних, способи, засоби та час (сигнали) їх доведення;

можливі варіанти дій командирів, штабів, артилерійської бригади (дивізіону) за цими ввідними;

порядок організації взаємодії протягом навчання;

заходи безпеки.

Наприкінці підготовки може проводитися тренування керівництва та посередників на засобах зв'язку з метою злагодження радіомереж і отримання

практики в роботі на засобах зв'язку, використання документів прихованого управління військами.

177. Підготовка артилерійської бригади (дивізіону) до навчання повинна передбачатися планом бойової підготовки та проводитися без порушень методичної послідовності бойового злагодження підрозділів.

Офіцери готуються до навчання в ході командирських зборів і занять, планових заходів бойової підготовки. Перед навчанням у офіцерів приймаються заліки.

З метою підготовки до навчання з артилерійською бригадою (дивізіоном) проводяться контрольні заняття, а також заняття з навчання перевезенню залізничним, морським (річковим) і повітряним транспортом.

З підрозділами, виділеними для проведення імітації, проводяться спеціальні заняття.

Якщо планується проведення навчання в горах, взимку або в інших важких умовах, то з особовим складом вивчаються особливості цих умов.

У підрозділах особовий склад складає заліки щодо знання правил безпеки під час навчання.

178. З батареями, які залучають до тактичного навчання з бойовою стрільбою, проводяться контрольні-комплексні заняття на допуск їх до бойової стрільби. За результатами заняття складаються картки оцінювання та старшим начальником робиться висновок про допущення їх до навчання (додаток 14 до цього КПА).

У разі залучення артилерійської бригади (дивізіону) до сумісних тактичних навчань із загальновійськовими частинами (підрозділами) з бойовою стрільбою з ними завчасно проводяться самостійні тактичні навчання (контрольні заняття з управління вогнем) з бойовою стрільбою.

Участь артилерійської бригади (дивізіону) у спільних тактичних навчаннях з бойовою стрільбою без проведення попередніх самостійних тактичних навчань (контрольних занять з управління вогнем) категорично забороняється.

Перед тактичним навчанням за 3-5 днів керівник проводить огляд готовності артилерійської бригади (дивізіону), під час якого перевіряє:

готовність особового складу та підрозділів до навчання, їх екіпіровку;
наявність та стан озброєння, техніки, засобів зв'язку і військово-технічного майна;

наявність актів про результати перевірки озброєння, техніки, боєприпасів;
наявність та стан продовольчих пунктів, пунктів обігріву;

забезпеченість матеріальними засобами;

знання особовим складом заходів безпеки;

наявність списків про складення заліків особовим складом щодо заходів безпеки під час навчання;

готовність посередницького апарату і контрольних груп.

У разі незадовільного стану озброєння, техніки, боєприпасів та екіпіровки артилерійській бригаді (дивізіону) надається час для виправлення виявлених недоліків.

Під час інспекції та контрольних перевірок артилерійські бригади (дивізіони) можуть бути виведені на навчання без попередньої перевірки їх готовності.

179. Підготовка району навчання включає:

- виявлення і знищення вибухонебезпечних предметів;
- встановлення межі посівів, лісових смуг та інших об'єктів для забезпечення їх збереження протягом навчання;
- позначення небезпечних ділянок місцевості;
- обладнання районів (ділянок) імітації;
- позначення зон зараження, районів зруйнувань, пожеж та затоплень, що можуть виникнути внаслідок застосування різноманітних засобів ураження;
- розгортання та обладнання пунктів управління керівництва;
- організацію зв'язку, комендантської та евакуаційно-рятувальної служби;
- проведення необхідних санітарно-гігієнічних та проти епідеміологічних заходів.

Під час підготовки району навчання проводяться тільки ті роботи, які в реальній бойовій обстановці виконуються силами та засобами старшого начальника. Забороняється завчасно обладнувати шляхи, командні пункти, а також вирішувати інші завдання, які повинні виконуватися протягом навчання.

Створена мішенева обстановка повинна максимально відображати характер дій противника, забезпечувати вироблення у командирів та штабів практичних навичок з організації та ведення розвідки, збирання і оброблення розвідувальних відомостей, прийняття рішення на ураження цілей, контролю стрільби на ураження.

Кількість та розташування цілей повинно відповідати замислу дій, організації підрозділів і частин противника.

Забороняється готувати мішеневу обстановку силами підрозділів, які будуть брати участь у бойовій стрільбі.

180. Морально-психологічне забезпечення протягом підготовки та в ході навчання спрямоване на глибоке роз'яснення особовому складу вимог нормативно-правових актів, обстановки у світі та конкретних завдань, а також на мобілізацію учасників навчання на сміливі та рішучі дії, прояв високої пильності, ретельності, дисципліни і організованості.

Морально-психологічне забезпечення протягом навчання проводиться, виходячи із конкретних обставин та поставлених завдань. Передбачається виконання таких заходів:

- роз'яснення вимог бойових статутів, інших керівних документів;
- вивчення озброєння, техніки та тактики дій противника;
- інструктажі про форми та методи виховної роботи протягом навчання.

2.2.5.3. Проведення тактичних навчань

181. Тактичні навчання починаються в місцях постійної дислокації або в місцях проведення табірної збори з питань приведення артилерійських частин (підрозділів) у вищі ступені бойової готовності.

Час та місце вручення тактичного завдання визначається керівником навчання залежно від теми та мети навчання.

Після вручення тактичного завдання керівництво та військові посередники зобов'язані контролювати роботу відповідних посадових осіб.

Після того, як робота з початкової обстановки виконана, до командирів та штабів доводиться попереднє бойове розпорядження.

Після закінчення терміну, необхідного старшому начальнику для прийняття та оформлення рішення, командир частини (підрозділу) доводиться бойове завдання бойовим наказом (бойовим розпорядженням).

Після доведення (віддання) бойового наказу (бойового розпорядження) командирам і штабам надається час, необхідний для уточнення рішення, планування вогневого ураження противника, доведення завдань до підлеглих, організації взаємодії з доданими засобами та всебічного забезпечення бойових дій. Керівництво і військові посередники в цей час контролюють роботу командирів та штабів, навчають їх правильно організовувати і виконувати в повному обсязі всі заходи підготовки до бойових дій. Особливу увагу слід звернути на вміння командирів і штабів проводити роботу щодо організації бойових дій на місцевості, повноту та якість бойових документів, що розробляються.

182. На тактичному навчанні артилерійська бригада (дивізіон, батарея) повинна здійснити марш, зайняти район зосередження, провести початкове розгортання в бойовий порядок, виконати заходи для підготовки стрільби і управління вогнем, провести декілька переміщень елементів бойового порядку (внутріпозиційне переміщення вогневих позицій – після виконання одного, максимум двох вогневих завдань; міжпозиційне переміщення вогневих позицій – з основної на запасну, тимчасову) та виконати вогневі завдання.

Протитанкові підрозділи протягом навчання виконують завдання щодо відбиття атак (контратак) танків та знищення інших вогневих засобів прямою наводкою.

На тактичному навчанні не менше 30% часу повинно відводитися для бойових дій вночі.

183. Тривалість маршу, величину стрибка під час кожного переміщення встановлює керівник навчання.

На марші, під час переміщення відпрацьовуються дії особового складу під час нальоту авіації противника, подолання ділянок зараження та загороджень, зруйнувань і осередків пожеж, нападу диверсійно-розвідувальних груп і відбиття атак танків.

184. У районі зосередження відпрацьовуються дії особового складу під час:

організації безпосередньої охорони і самооборони, заходів радіоелектронного захисту, забезпечення зв'язку між штабом, підрозділами, сторожовими постами;

оповіщення про безпосередню загрозу та початок застосування противником ВТЗ, про появу БпЛА, про напад повітряного та наземного противника, про РХБ зараження та про застосування запалювальної зброї;

проведення заходів щодо маскування;

підготовки до висунування в район вогневих позицій.

185. Зміст та умови вогневих завдань, що виконуються на навчаннях, визначаються керівником навчання і залежать від замислу навчання, вони повинні відповідати тактичній обстановці та узгоджуватися з діями і завданнями загальновійськових частин і підрозділів.

Завдання стрільби та порядок виконання вогневого завдання визначаються відповідно до ПСіУВ.

Частина завдань повинна виконуватися у складних умовах – вночі, в засобах захисту особового складу, обслугою скороченого складу.

Крім того, обов'язково повинні включатися питання передачі управління з одних пунктів на інші в умовах найбільш складної тактичної обстановки, радіоелектронної протидії противника.

На тактичному навчанні артилерійського дивізіону (батареї) можуть виконуватися вогневі завдання з ураження цілей прямою (напівпрямою) наводкою.

186. Вогневим завданням артилерії з ураження противника є завдання, яке виконується необхідною кількістю артилерії, виходячи із характеру, важливості, розмірів цілі та завдання стрільби.

Ураження одних і тих же цілей одним або кількома вогневими нальотами в період артилерійської підготовки атаки, ведення вогню по всіх рубежах підтримки атаки є виконанням одного вогневого завдання.

Вогневим завданням артилерії ОУВ (ОТУ, КМП, КДШВ) є завдання з вогневого ураження противника, яке виконується із залученням сил і засобів розвідки та управління ОУВ (ОТУ, КМП, КДШВ), всією або більшою частиною артилерії ОУВ (ОТУ, КМП, КДШВ).

Вогневим завданням артилерійської бригади є завдання з вогневого ураження противника, яке виконується із залученням засобів розвідки, управління артилерійської бригади та не менше одного дивізіону одним із видів вогню.

Вогневим завданням артилерії механізованої бригади є завдання з вогневого ураження противника, яке виконується з залученням засобів розвідки, управління начальника артилерії механізованої бригади та не менше одного дивізіону або однієї мінометної батареї механізованого батальйону одним із видів вогню.

Вогневим завданням артилерійського дивізіону є завдання з вогневого ураження противника, яке виконується із залученням засобів розвідки, управління дивізіону та не менше двох батарей одним із видів вогню.

Вогневим завданням артилерійської батареї є завдання з вогневого ураження противника, яке виконується за участю командира (СОБа) із залученням штатних зразків артилерійського озброєння одним із видів вогню.

Вогневим завданням протитанкового підрозділу є завдання з вогневого ураження противника, що виконується з залученням хоча б однієї гармати (бойової машини, установки ПТРК).

187. Вогневе завдання, що виконується під час тактичного навчання (контрольного заняття), є заліковим для офіцера, якщо він під час управління вогнем особисто проводив пристрілювання або коректування вогню на ураження. Якщо виконано декілька таких вогневих завдань, то оцінка особистої підготовки офіцера визначається за правилами, викладеними у ст. 355, 356 КПА.

188. Вогневе завдання є плановим, якщо координати, розміри та характер цілі, завдання стрільби на ураження визначені і доведені до вогневих підрозділів завчасно.

189. Вогневе завдання є неплановим, якщо координати, розміри та характер цілі доводяться в команді старшого начальника або визначаються засобами військової частини (підрозділу) під час його виконання.

190. Кількість вогневих завдань, виконаних протягом тактичного навчання, точність яких контролюється бойовим пострілом, повинна бути не менше семи вогневих завдань із закритих вогневих позицій. Для артилерійської бригади (артилерії механізованої бригади, дивізіону, батареї) – не менше 50% завдань з ураження цілей зосередженим вогнем та веденням загороджувального вогню, залучаючи не менше половини дивізіонів (батареї), при цьому кожен дивізіон (батарея) протягом навчання повинен (повинна) виконати не менше чотирьох вогневих завдань.

Із загальної кількості вогневих завдань, які виконуються протягом навчання із закритих вогневих позицій, повинно бути:

не менше 70% – непланових;

не менше 50% – з розподілом цілей між частинами (підрозділами);

не менше 50% – під час (після) переміщення вогневих підрозділів;

не менше 20% – під час розгортання підрозділів у непідготовлених районах з маршу та під час (після) переміщення командного пункту.

За наявності в підрозділах комплексів управління вогнем вогневі завдання повинні виконуватись із застосуванням апаратури підготовки і передачі даних.

Для протитанкового дивізіону – не менше семи вогневих завдань з двох-трьох підготовлених і непідготовлених рубежів розгортання, при цьому кожна батарея повинна зайняти вогневий рубіж не менше, як двічі.

Для виконання вогневого завдання дивізіон розгортається на рубежі не менше як двома батареями (батарея, взвод розгортаються повністю). Кількість батарей (взводів, гармат, бойових машин, установок ПТРК), що залучаються до виконання вогневих завдань на кожному рубежі, встановлює керівник навчання

залежно від обстановки (можливостей полігону), відповідно до умов вогневих завдань.

191. Дивізіон артилерійської розвідки протягом тактико-спеціального навчання виконує завдання з розвідки противника, збору і оброблення розвідувальних відомостей, з метеорологічної та топогеодезичної підготовки, обслуговування стрільби артилерійських частин і підрозділів, розгортаючи підрозділи на трьох і більше рубежах.

Тактико-спеціальні навчання дивізіону артилерійської розвідки проводяться спільно з артилерійськими частинами (підрозділами) або самостійно.

Особлива увага повинна бути звернена на ведення розвідки у важких умовах (вночі і в умовах обмеженої видимості, на дальностях розвідки наближених до максимальних, в умовах радіоелектронних перешкод і т. ін.).

Топогеодезичний взвод під час тактико-спеціального навчання виконує завдання з топогеодезичної прив'язки пунктів, постів та позицій розвідувальних та вогневих підрозділів не менше як на трьох рубежах розгортання. При цьому повинна бути здійснена топогеодезична прив'язка не менше 18 пунктів (постів, позицій), із них не менше 30% – на геодезичній основі.

Метеорологічна батарея (метеорологічна станція) під час тактико-спеціального навчання повинна виконувати завдання з комплексного зондування атмосфери, складання та передачі метеорологічних бюлетенів. Кожна метеорологічна станція протягом навчання повинна здійснити не менше трьох комплексних зондувань у різних умовах (з маршру, з положення чергування, вночі). Одне із зондувань повинно бути проведене радіопеленгаційним методом.

192. З метою оцінювання частин і підрозділів за проведення розвідки на навчаннях, за рішенням керівника кількість позначених та проімітованих цілей повинна бути не менше:

на навчанні артилерійської бригади (артилерії механізованої бригади), розвідувального артилерійського дивізіону – 30;

на навчанні артилерійського дивізіону – 20;

на навчанні артилерійської батареї – 10;

на навчанні розвідувальної артилерійської батареї – 20.

Не менше 30% всіх цілей повинні бути проімітовані.

Для підрозділу, який має у своєму складі різні засоби розвідки (радіолокаційні, звукові, оптичні, повітряні засоби артилерійської розвідки), повинно бути позначено та проімітовано для кожного засобу розвідки не менше 5 цілей.

За результатами визначення координат проімітованих (позначених) цілей можуть бути оцінені декілька розвідувальних засобів.

У період підготовки бойових дій імітується і позначається не більше 50% цілей від загальної кількості.

Розташування цілей та характер їх діяльності повинні відповідати організації та тактиці дій противника.

193. Початок навчання визначається поданням відповідного сигналу (розпорядження) на приведення частини (підрозділу) у вищі ступені бойової готовності або врученням розпорядження на вихід і заняття вихідного району по навчанню.

194. Розіграш бойових дій на навчанні здійснює керівник, залучаючи штаб керівництва і посередників на основі плану, рішень командирів, відданих ними розпоряджень та за фактичними діями частин і підрозділів.

195. Частини і підрозділи протягом навчання діють відповідно до рішень їх командирів.

Нав'язувати рішення командирам, сковувати ініціативу та підміняти їх забороняється!

У разі коли рішення не відповідає обстановці, керівник навчання додатковими ввідними добивається зміни прийнятого рішення.

Відомості про обстановку доводяться у тій формі і тими каналами, за якими командири і штаб отримують їх у бойовій обстановці.

Протягом навчання до командирів і штабів доводяться тільки ті відомості про противника, які вони не можуть отримати своїми засобами розвідки, і лише після того, як командир або штаб поставить завдання органам розвідки або подасть до вищого штабу заявку на виділення необхідних засобів для ведення розвідки противника.

196. Постановка вогневих завдань залежно від навчальної мети та змісту здійснюється:

розпорядженням загальновійськового (старшого артилерійського) командира (начальника) з показом цілі на місцевості;

командою (кодограмою) старшого артилерійського командира (начальника);

ввідною, яка вимагає самостійного вибору цілі.

Постановка планових вогневих завдань, крім того, може здійснюватися врученням витягу з таблиці вогню.

При будь-якому способі доведення вогневого завдання спостережні цілі треба позначити мішенями і якщо необхідно – імітацією їх вогневої діяльності.

197. Постановка вогневих завдань повинна проводитися відповідно до порядку, встановленого ПСіУВ.

Помилки, допущені під час прийняття рішення, враховуються під час оцінювання виконання вогневого завдання.

198. Під час виконання вогневого завдання втручатися в дії командира військової частини (підрозділу), якщо вони не загрожують безпеці, забороняється.

У разі коли дії командира військової частини (підрозділу) можуть призвести до порушення заходів безпеки, керівник навчання (вогневий посередник) припиняє виконання вогневого завдання командою “Стій”.

199. Перед постановкою вогневого завдання керівник навчання зобов'язаний:

уточнити (намітити) ціль на місцевості;

отримати координати цілі від начальника контрольної групи та переконатися, що її розміщення забезпечує безпеку під час виконання вогневого завдання;

підготувати команди (розпорядження, ввідну);

дати вказівки контрольній групі про порядок виконання вогневого завдання.

200. Під час виконання вогневого завдання керівник зобов'язаний:

одним із способів, вказаним у ст. 362 КПА, довести вогневе завдання;

доводячи вогневе завдання ввідною, яка потребує самостійного вибору цілі, заслухати рішення про вибір цілі та затвердити його;

контролювати дії командира, штабу та підрозділів, які виконують вогневе завдання, та враховувати допущені ними помилки;

особисто хронометрувати і вести запис виконання вогневого завдання;

вказувати порядок контролю точності виконання вогневого завдання;

керувати діями контрольної групи під час контролю точності виконання вогневого завдання, визначення установок для стрільби на ураження або розрахунку пристріляних поправок.

201. Доводячи вогневі завдання для виклику (підготовки) зосередженого або загороджувального вогню ввідними, керівник навчання повинен створювати таку обстановку, яка б дозволяла тим, хто навчається, під час прийняття рішення визначити:

місце (положення), характер та розміри цілей;

кількість частин (підрозділів), необхідних для виконання вогневого завдання;

завдання стрільби та витрату боєприпасів;

порядок виконання вогневого завдання;

тривалість ведення вогню;

час відкриття (готовності) вогню.

Якщо вогневе завдання за умовами обстановки виконується відповідно до рішення старшого начальника, ці дані вказуються в його команді.

202. Після виконання вогневого завдання керівник навчання повинен мати такі дані:

кількість помилок, що допустив командир (начальник) під час прийняття рішення та протягом виконання вогневого завдання;

час виконання вогневого завдання;

результати контролю точності виконання вогневого завдання.

203. Протягом навчання керівник може оголосити частковий відбій в таких випадках:

у разі втрати командирами і штабами управління або втрати частинами, підрозділами орієнтування в умовах обмеженої видимості;

у разі грубого порушення заходів безпеки та загрози завдати втрат державній, приватній власності;

після закінчення етапу бойової стрільби, а також після закінчення розіграшу бойових дій, перед поверненням частин та підрозділів у місця постійної дислокації.

За сигналом часткового відбою частини та підрозділи негайно припиняють свої дії і залишаються на місцях.

Керівник навчання, за необхідності, під час часткового відбою дає штабу керівництва, посередникам та командирам частин і підрозділів необхідні вказівки, а після їх виконання продовжує навчання.

204. Після закінчення етапу бойової стрільби керівник зобов'язаний: впевнитися в тому, що в підрозділах не залишилося заряджених гармат; заслухати доповіді посередників та начальника контрольної групи; підготувати дані для розбору дій тих, хто навчається, на етапі навчання з бойовою стрільбою.

При цьому він повинен визначити:

оцінку за виконання вогневих завдань із закритих вогневих позицій;

оцінку за виконання вогневих завдань прямою наводкою;

загальну оцінку артилерійської бригади (артилерії механізованої бригади) та окремо кожному дивізіону (батареї) за виконання всіх вогневих завдань на навчанні.

205. Перед поверненням військової частини (підрозділу) у місце постійної дислокації керівником навчання віддаються розпорядження на вилучення в особового складу боєприпасів, вибухових речовин і засобів імітації, приведення в порядок району навчання, розпорядження про порядок проведення розбору.

Командир військової частини (підрозділу) зобов'язаний:

організувати перевірку особового складу, озброєння, бойової та іншої техніки, військово-технічного майна та документів;

проконтролювати вилучення боєприпасів, засобів імітації;

зосередити військову частину (підрозділ) у вказаному районі та у встановлений термін доповісти керівнику про виконання заходів.

206. Повернення військової частини (підрозділу) у місце постійної дислокації організується та здійснюється під контролем офіцерів керівництва та посередників на фоні тактичної обстановки з організацією усіх видів забезпечення.

Після доповіді командира військової частини (підрозділу) про прибуття в місце постійної дислокації оголошується загальний відбій, який означає закінчення навчання.

207. Після виходу військової частини (підрозділу) із району навчання організується збирання і знищення засобів імітації та інших вибухонебезпечних предметів, що не розірвалися. Ділянки місцевості, заражені навчальними рецептурами імітації отруйних речовин противника, знешкоджуються або охороняються до забезпечення повної безпеки. Організується ремонт і відбудова шляхів (мостів, переходів тощо), закопування шанців та траншей, знесення загороджень, ліквідація наслідків застосування імітаційних засобів та інші необхідні роботи.

Після закінчення навчання в строки, відведені керівником навчання, організується обслуговування техніки та озброєння, постановка її на зберігання, а також обслуговування технічних засобів імітації стрільби.

3. ІНДИВІДУАЛЬНА ПІДГОТОВКА ОФЦЕРІВ, СТАРШИН, СЕРЖАНТІВ І СОЛДАТІВ ШТАБІВ, ВІЙСЬКОВИХ ЧАСТИН І ПІДРОЗДІЛІВ

3.1. Загальні положення

208. Індивідуальна підготовка військовослужбовців являє собою систему навчальних заходів, що проводяться з метою підвищення теоретичних знань і удосконалення практичних навичок військовослужбовців для виконання ними своїх функціональних обов'язків.

209. Мета індивідуальної підготовки – розкриття та розвиток індивідуальних спроможностей військовослужбовця для їх ефективного використання під час самостійного виконання завдань та у складі військової частини (підрозділу).

210. Форми навчання у системі індивідуальної підготовки:

курсowa підготовка;
фахові (методичні, навчально-методичні) збори;
конференції (семінари), конкурси, навчальні заняття (групові вправи, групові заняття, практичні заняття, тактичні летючки, радіотренування);
самостійна робота;
котрольні заходи.

211. Метод індивідуальної підготовки – це сукупність прийомів і правил, за допомогою яких досягається поглиблення теоретичних знань, формування вмінь, набуття практичних навичок та необхідних психологічних і фізичних якостей у тих, хто навчається.

Методами індивідуальної підготовки у системі індивідуальної підготовки артилерії є: словесно-наочний, вправ, тренувальний та ситуативно-пізнавальний. Їх сутність полягає у:

систематичному та послідовному доведенні керівником навчального матеріалу, показу (демонстрації) предметів, що вивчаються для отримання тими, хто навчається, початкових нових знань та формування відповідної уяви (для словесно-наочного методу);

багаторазовому виконанні простих (нескладних) дій під наглядом керівника, для закріплення отриманих знань та формування у тих, хто навчається, необхідних навичок (для методу вправ);

виконанні комплексних дій згідно з визначеним керівником алгоритмом (завчасно встановленим порядком) для формування необхідних вмінь (для тренувального методу);

проведенні розгляду та обговоренні під наглядом керівника реальних (імовірних) воєнних дій (їх тактичних епізодів), ознайомленні з досвідом управління військами (силами) у воєнних конфліктах та розвитку навиків інформаційно-аналітичної діяльності (для ситуативно-пізнавального методу).

Вибір методу залежить від методичної майстерності керівника, індивідуальних спроможностей військовослужбовців, форми індивідуальної підготовки та умов її проведення (час, місце, ресурсне забезпечення).

212. Основними завданнями індивідуальної підготовки є:

поглиблення теоретичних знань, формування вмінь та навичок, необхідних для виконання функціональних обов'язків за посадою, до виконання обов'язків рівнозначних посад спорідненої спеціальності, у тому числі за посадою на один ступінь вище;

набуття та поглиблення базових знань особового складу за предметами навчання;

підвищення методичної майстерності у навчанні підлеглих та якості інформаційно-аналітичної роботи;

оволодіння передовим досвідом навчання підрозділів;

удосконалення методичної підготовки офіцерів;

покращення лідерських якостей, розвиток умінь і навичок згуртування військового колективу, розв'язування конфліктних ситуації та ефективного використання службового часу.

213. Головні зусилля індивідуальної підготовки спрямовуються на формування, підтримання та вдосконалення професійних знань, навичок і якостей, необхідних для виконання функціональних обов'язків, збереження та вмілого використання штатного озброєння і військової техніки, вдосконалення методики організації і проведення заходів бойової підготовки.

214. Основні принципи індивідуальної підготовки:

науковість;

відповідність навчальних цілей, що ставляться під час проведення заходів індивідуальної підготовки, змісту та характеру завдань, що покладаються на війська (сили), рівню підготовки кожного офіцера окремо та підрозділу в цілому;

поєднання різних форм, методів навчання і видів занять, постійний їх розвиток на основі аналізу результатів підготовки та впровадження передового досвіду;

систематичність, послідовний перехід від простих до складних форм навчання;

єдність навчання і виховання, тісний зв'язок теорії і практики.

215. Успішне вирішення завдань індивідуальної підготовки досягається:

відповідністю тематики заходів індивідуальної підготовки змісту і характеру завдань, що покладаються на військову частину (підрозділ), та рівню освіти офіцерів, які навчаються;

особистою відповідальністю офіцерів за свою підготовку;

умілою і глибоко продуманою організацією індивідуальної підготовки;

ретельною підготовкою занять та їх всебічним забезпеченням;

якісною підготовкою керівників до занять, високою методичною майстерністю і повсякденною допомогою підлеглим;

максимальним залученням особового складу органів військового управління до заходів індивідуальної підготовки;

організованою самостійною підготовкою;

цілеспрямованою підготовкою на курсах перепідготовки і підвищення кваліфікації перед призначенням на посаду;

вивченням та впровадженням передового досвіду і передових інформаційних технологій в практику навчання та виховання;

використання у системі індивідуальної підготовки технічних засобів навчання, нових досягнень інформаційних технологій, педагогіки і психології;

здійсненням постійного контролю за рівнем навченості тих, хто навчається, та підготовкою і проведенням заходів індивідуальної підготовки.

216. Індивідуальна підготовка організується з урахуванням:

переліку бойових спроможностей, які повинні набути військові частини (підрозділи) у навчальному році;

стандартів підготовки та періодів навчання військової частини (підрозділу);

вимог до щорічного оцінювання та періодичного атестування військовослужбовців;

освітньо-кваліфікаційного рівня освіти військовослужбовця.

217. Планування індивідуальної підготовки військовослужбовців здійснюється в:

планах бойової підготовки військових частин;

наказах про організацію бойової підготовки у навчальному році військових частин;

інших документах, визначених в організаційно-методичних вказівках вищих органів військового управління щодо планування бойової підготовки на навчальний рік.

218. Індивідуальна підготовка військовослужбовців планується на основі вихідних даних, які включають:

перелік бойових спроможностей, які визначені військовій частині (підрозділу) для набуття (підтримання) у навчальному році;

перелік навчальних бойових завдань, які визначені військовій частині (підрозділу) для виконання у навчальному році;

вимоги щодо обсягу знань, вмінь та навичок військовослужбовця, визначені програмами (стандартами) індивідуальної підготовки офіцерів, сержантів (старшин) солдатів (матросів);

вимоги щодо обсягу знань, умінь та навичок військовослужбовців, визначені стандартами підготовки військової частини (підрозділу);

вимоги керівних документів з питань планування, організації та проведення індивідуальної підготовки у навчальному році (циклі навчання);

вимоги до індивідуальних спроможностей військовослужбовця, визначені у методичних рекомендаціях з порядку організації і проведення атестування військовослужбовців ЗС України;

функціональні обов'язки військовослужбовця;

план переміщення військовослужбовців на посади.

219. Заходи індивідуальної підготовки і терміни їх проведення відображаються у Плані бойової підготовки військових частин і уточнюються в планах основних заходів на місяць, що затверджуються безпосередніми начальниками.

До Плану бойової підготовки додається План індивідуальної підготовки, який розробляється в ході загального планування на навчальний рік з іншими планувальними документами, який включає такі розділи:

розрахунок годин за предметами навчання;

тематичний розрахунок годин за предметами навчання;

склад навчальних груп для проведення занять з індивідуальної підготовки визначається рішенням командира військової частини з дотриманням принципу – кожний начальник навчає своїх підлеглих і несе персональну відповідальність за їх підготовку відповідно до організаційної структури та підготовки за фахом;

основні предмети навчання (тактична підготовка та стрільба і управління вогнем);

форми навчання та їх види;

програма проведення фахового (навчально-методичного, спеціального) збору, якщо він запланований (додаток до Програми).

220. Порядок організації і проведення занять з індивідуальної підготовки визначається наказом командира військової частини “Про організацію бойової підготовки у навчальному році”, в якому вказуються:

основні нормативні документи, згідно з якими організовується індивідуальна підготовка;

напрямки зосередження основних зусиль у навчанні;

завдання керівникам груп індивідуальної підготовки;

розподіл особового складу управління за групами індивідуальної підготовки;

строки готовності основних плануючих документів, дні і години проведення зборових заходів, занять з індивідуальної підготовки, самостійної підготовки, підготовка керівників груп до занять;

відповідальна особа за організацію індивідуальної підготовки, порядок обліку та звітності в управлінні;

контроль заходів індивідуальної підготовки та надання допомоги керівникам груп;

питання щодо вдосконалення навчально-матеріальної бази та інші питання.

221. Послідовність проведення заходів щодо індивідуальної підготовки визначається розкладом занять, в якому відображаються: склад тих, хто залучається на заняття (самостійну підготовку), термін їх проведення, кількість годин, які відводяться на заняття з кожної теми, теми занять за предметами навчання, види занять, відповідальні за підготовку заняття, керівник заняття, місце проведення заняття. Відповідно до Плану індивідуальної підготовки, у ході поточного планування, розробляються розклади занять індивідуальної підготовки на кожний наступний місяць.

Розклад занять складається на кожен місяць відповідно до плану індивідуальної підготовки, в якому визначаються предмети навчання та загальні для всіх навчальних груп теми. На його підставі складаються розклади занять на кожен навчальну групу, в яких, крім загальних тем, відображаються

теми спеціальної підготовки згідно з тематичним розрахунком на кожен навчальну групу.

Затвердження розкладів заходів індивідуальної підготовки здійснюється до 25 числа поточного місяця.

222. Для поглиблення знань і методичної майстерності офіцерів визначаються індивідуальні завдання – одне на рік для кожного офіцера тактичної ланки управління, які не мають підпорядкованого особового складу.

Індивідуальні завдання офіцерам визначаються старшими начальниками перед початком навчального року, які включаються до Плану виконання індивідуальних завдань.

Найкращі індивідуальні завдання з рецензіями відповідних старших начальників, миють ставитися на облік, зберігатися у визначених місцях та застосуватися на практиці (у лекціях (доповідях), статтях, рефератах, тактичних завданнях та інших навчальних матеріалах).

223. Заходи індивідуальної підготовки не плануються:

у дні проведення заходів колективної підготовки (навчань, тренувань тощо);

для військовослужбовців, які навчаються у ВВНЗ (за заочною формою навчання);

для військовослужбовців, які проходять курсову підготовку у дистанційному форматі.

224. Командири військових частин під час планування індивідуальної підготовки мають право:

планувати проведення індивідуальну підготовку із визначенням особливостей проведення індивідуальної підготовки у підрозділах військової частини, періодів навчання та термінів проведення основних заходів індивідуальної підготовки;

визначати загальний перелік індивідуальних спроможностей військовослужбовців командування (штабу) частини та підпорядкованих йому командирів підрозділів;

організувати та проводити за необхідності конкурси, заняття, літучки та групові вправи в системі індивідуальної підготовки;

контролювати проведення та результати індивідуальної підготовки в підрозділах частини;

розробляти та подавати керівнику органу військового управління пропозиції щодо проведення в системі індивідуальної підготовки зборів, конкурсів, конференцій та семінарів;

організувати ведення обліку результатів індивідуальної підготовки офіцерського складу командування (штабу) військової частини.

225. Навчальні матеріали проведених з офіцерами занять (плани, лекції, індивідуальні завдання тощо) зберігаються в штабі військової частини протягом навчального року.

Знання та практичні навички офіцерів удосконалюються в ході тактичних, командно-штабних (мобілізаційних) навчань (тренувань) та проведення занять з бойової підготовки.

Облік успішності та відвідування заходів індивідуальної підготовки та індивідуальні завдання тими, хто навчається, а також опрацювання тематики за предметами навчання ведеться в Журналі обліку індивідуальної підготовки, що знаходиться у керівника групи індивідуальної підготовки і ведеться ним особисто протягом навчального року.

По закінченні навчального року Журнал обліку індивідуальної підготовки зберігається протягом наступного року у нетаємному діловодстві, після чого знищується у встановленому порядку.

У кожного офіцера повинні бути довідковий і робочий зошити для опрацювання матеріалів занять і самостійної підготовки.

226. Контроль заходів індивідуальної підготовки здійснюється з метою перевірки повноти і якості виконання планів індивідуальної підготовки, якості проведення заходів індивідуальної підготовки, надання практичної допомоги командирам (начальникам), а також вивчення досвіду їх роботи.

Перевірку знань офіцерів за предметами індивідуальної підготовки здійснюють безпосередні начальники у ході контрольних занять та підсумкових перевірок.

Заняття в групах індивідуальної підготовки перевіряє старший начальник 1-2 рази за період підготовки.

Періодичний контроль рівня знань в групах індивідуальної підготовки здійснюють прямі начальники не рідше 1-2 разів протягом навчального року, крім місяців проведення контрольних занять і підсумкових перевірок.

Під час виставлення індивідуальної оцінки з індивідуальної підготовки за навчальний рік враховуються результати заліків (тестування), якість виконання індивідуального плану самостійної підготовки (опрацювання в ході самостійної підготовки індивідуального завдання та матеріалів у довідковому і робочому зошитах).

3.2. Курсова підготовка

227. Курсова підготовка проводиться з метою підготовки, перепідготовки та підвищення кваліфікації військовослужбовців за фахом у вищих військових навчальних закладах, навчальних центрах та військових частинах.

228. Курсова підготовка організується старшим начальником. Курсову підготовку, як правило, проходять військовослужбовці артилерійських части та підрозділів, які зараховані до резерву кандидатів для просування по службі згідно з планом переміщення військовослужбовців на посади, розрахунком чисельності слухачів для навчання на курсах підвищення кваліфікації, у форматі:

очної підготовки (з відривом військовослужбовця від виконання службових обов'язків);

дистанційного навчання (без відриву військовослужбовця від виконання службових обов'язків).

229. Порядок проведення курсової підготовки, її тривалість, строки та місце проведення визначаються директивними щороку документами старшого начальника.

3.3. Збори

230. Фахові збори проводяться з метою: удосконалення практичних умінь і навиків в управлінні підпорядкованими військовими частинами (підрозділами) під час підготовки та ведення бойових дій;

засвоєння нових зразків озброєння, бойової техніки, автоматизованих систем управління військами;

розширення знань з питань тактичної підготовки;

поглиблення знань про ймовірного противника;

досягнення єдності поглядів щодо виконання завдань бойової підготовки.

На зборах більша частина часу має відводитись на проведення групових вправ, тактичних летючок та інших практичних занять. Кількість часу на лекції та показові заняття слід обмежувати.

231. Види зборів, їх строки, тривалість, місце та порядок проведення визначаються керівниками органів військового управління РВіА, командирами військових частин.

232. Збори з контрольними групами, які плануються призначатися на тактичні навчання, проводяться за тиждень до початку заходу, але не рідше ніж 2 рази на рік. Збори проводяться, як правило, до п'яти днів із відведенням не менше 70 % навчального часу для практичних занять.

3.4. Заняття з предметів навчання

233. Заняття проводяться з метою підвищення знань, набуття практичних умінь та навичок, необхідних для виконання функціональних обов'язків за посадою. Заняття поділяються залежно від:

мети – на теоретичні (методичні) та практичні;

визначених завдань з підготовки особового складу – на систематичні та періодичні.

234. До систематичних занять належать планові та контрольні заняття з основних предметів навчання, а також за необхідності, рішенням командирів (начальників) з інших предметів навчання, які безпосередньо впливають на ефективність виконання завдань за функціональним призначенням військовослужбовця.

235. Систематично проводяться заняття:

для офіцерського складу – зі стрільби і управління вогнем, тактичної підготовки, а також за необхідності, рішенням командирів (начальників) з інших предметів навчання;

для рядового та сержантського (старшинського) складу – з визначених предметів навчання за модульним принципом.

236. Періодично проводяться заняття з предметів навчання, які можуть бути включені до індивідуальної підготовки, але суттєво не впливають на ефективність виконання завдань військовослужбовцем за функціональним призначенням.

237. Види занять, дні, час, місце та порядок їх проведення визначаються в наказах про організацію службової діяльності військових частин.

238. Тривалість одного заняття – до двох навчальних годин, навчальної години – 45 хвилин.

239. Головною метою підготовки офіцерів та сержантів зі стрільби і управління вогнем є вироблення практичних навичок у проведенні всіх заходів з підготовки стрільби і управління вогнем та своїх функціональних обов'язків під час виконання вогневих завдань.

240. Система підготовки зі стрільби і управління вогнем офіцерів та сержантів включає (додаток 32 до цього КПА):

- самостійну підготовку;
- теоретичні заняття;
- практичні заняття;
- навчальні та показові стрільби;
- конференції;
- змагання.

241. Самостійна підготовка планується на навчальний рік, проводиться в години, встановлені командиром з врахуванням індивідуальних завдань за фахом і включає:

- вивчення ПСіУВ, літератури та статей, надрукованих у військовій пресі з теорії стрільби, вивчення бойової техніки, приладів та порядку роботи на них;
- вирішення конкурсних завдань зі стрільби і управління вогнем;
- надбання практичних навичок у проведенні заходів підготовки до стрільби і управління вогнем та у виконанні вогневих завдань.

242. Індивідуальне завдання офіцерам за фахом визначається на весь період навчання і повинно мати практичну спрямованість. Воно може бути у вигляді вимог до вивчення та теоретичного обґрунтування тих чи інших статей ПСіУВ, може вирішити проблемні питання бойового застосування артилерійських підрозділів або розробити план проведення тактичного навчання (контрольного заняття з управління вогнем), тренування з управління вогнем тощо. Завдання повинно враховувати рівень особистої підготовки офіцера.

Завдання, як правило, включає 2 – 3 пункти, в який зазначається:

- тема та строки його виконання;
- рекомендована література;
- порядок консультацій та надання допомоги;
- посадова особа, яка контролює виконання завдання.

Виконане завдання повинно бути перевірено та оцінено, а результат своєчасно доведений до виконавця. Оцінка за виконання завдання виставляється в журналі індивідуальної підготовки.

243. Теоретичні заняття проводяться з найбільш складних питань стрільби і управління вогнем, в дні проведення занять з індивідуальної підготовки, відповідно до розрахунку навчальних годин на індивідуальну підготовку.

До теоретичних занять належать: лекції, групові заняття та семінари. Теоретичні заняття з офіцерами проводяться з метою вивчення і зміцнення в офіцерів знань та навичок, необхідних для свідомого застосування ПСіУВ. На них вивчаються питання стрільби і управління вогнем. Теорія стрільби вивчається в обсязі Посібника з вивчення правил стрільби і управління вогнем наземної артилерії. Семінари проводяться з метою перевірки знань окремих розділів ПСіУВ та КПА.

244. Практичні заняття з офіцерами, сержантами та курсантами (слухачами) проводяться з метою вироблення в особового складу твердих навичок у виконанні функціональних обов'язків під час проведення заходів підготовки стрільби і управління вогнем артилерії та виконанні вогневих завдань.

До практичних занять належать:

заняття в класах на гвинтівкових (малих) артилерійських полігонах та на місцевості для формування початкових навичок у виконанні своїх обов'язків з стрільби і управління вогнем артилерії;

тренування зі стрільби і управління вогнем офіцерів (сержантів);

тренування з управління вогнем артилерії;

навчальні та показові стрільби;

виконання залікових вогневих завдань;

контрольні (показові) заняття з управління вогнем артилерії.

Практичні заняття для формування навичок з виконання своїх обов'язків зі стрільби і управління вогнем артилерії залежно від їх змісту, навчальної мети та категорій тих, хто навчається, можуть проводитися методом групового заняття. У цьому випадку вони відпрацьовують одне загальне для всіх навчальне питання.

У ході проведення занять, офіцери по елементах відпрацьовують порядок виконання заходів щодо підготовки стрільби і управління вогнем, набувають навичок у прийнятті рішення і виконанні як окремих елементів, так і завдань в цілому. За рішенням керівника групи заняття можуть проводитись у вигляді летючок.

245. Тренування зі стрільби і управління вогнем з офіцерами, сержантами та курсантами проводяться у групах індивідуальної підготовки безпосередніми (прямими) командирами (начальниками). Склад груп визначається наказами командирів (начальників).

246. Тренування зі стрільби і управління вогнем проводяться тривалістю 4 – 6 годин:

з офіцерами штабів об'єднань, з командирами (начальниками артилерії) частин – не менше 1 разу на місяць;

з офіцерами штабів військових частин – не менше 2 разів на місяць;

з командирами дивізіонів, батарей, взводів та сержантами – 1 раз на тиждень.

З офіцерами протитанкової артилерії і ПТРК тренування проводяться:

не менше 2 разів на місяць – у виконанні вогневих завдань з закритих вогневих позицій;

не менше 2 разів на місяць на місцевості – у стрільбі прямим наведенням;
не менше 4 разів на місяць – на тренажерах ПТРК;

З офіцерами підрозділів артилерійської розвідки тренування проводяться:
зі стрільби і управління вогнем – не менше 2 разів на місяць,
з управління артилерійською розвідкою – не менше 2 разів на місяць.

247. Навчальні та показові стрільби проводяться в дні проведення контрольних занять з управління вогнем та тактичних навчань.

Навчальна стрільба проводиться з метою вироблення навичок з управління вогнем під час виконання найбільш складних вогневих завдань.

Навчальна стрільба проводиться груповим методом. Під час стрільби здійснюються розрахунки, ведуться спостереження, готуються команди. Після обговорення і обґрунтування команд їх передають на пункт управління вогнем дивізіону (вогневу позицію). Необхідні пояснення керівник дає під час виконання вогневого завдання. Після закінчення стрільби керівник робить загальні висновки та підбиваються підсумки. Навчальна стрільба не оцінюється.

Показові стрільби і вогневі завдання виконують найбільш підготовлені офіцери, сержанти, курсанти і підрозділи. Метою ставиться показати:

зразкове виконання вогневих завдань;

дії нових зразків техніки, озброєння та боєприпасів;

методику виконання вогневих завдань, організація яких складна або потребує великої витрати боєприпасів.

Після стрільби проводиться розбір та оцінювання виконання вогневого завдання.

248. Конференції зі стрільби та управління вогнем проводяться у складі військової частини не менше одного разу на рік, тривалістю не менше 6 – 8 годин, з метою вироблення єдиного погляду та практичних рекомендацій у найбільш складних та нових питаннях стрільби і управління вогнем артилерії. План конференції та інші навчальні матеріали доводяться до всіх його учасників завчасно.

249. Змагання зі стрільби і управління вогнем проводяться з метою підвищення вишколу офіцерів, сержантів, курсантів та підрозділів, кращих з них, узагальнення передового досвіду та подальшого його застосування на практиці військ, впровадження вимог керівних документів під час підготовки.

Офіцери, сержанти, курсанти та підрозділи змагаються у проведенні заходів щодо підготовки стрільби і управління вогнем артилерії, вирішенні тактичних літучок та завдань зі стрільби і управління вогнем, у виконанні різних вогневих завдань в умовах, наближених до бойових.

Змагання зі стрільби і управління вогнем проводяться:

1 раз на рік на кращого командира взводу, сержанта в артилерійських бригадах;

1 раз на рік – на кращого командира батареї, дивізіону в Сухопутних військах, оперативних командуваннях, інших органах військового управління, у підпорядкуванні яких є артилерійські частини;

1 раз на рік – на кращу артилерійську батарею в Сухопутних військах, оперативних командуваннях, інших органах військового управління, у підпорядкуванні яких є артилерійські частини;

1 раз на рік – на кращу артилерійську батарею у Збройних Силах України.

250. Контрольні заняття зі стрільби і управління вогнем з офіцерами-артилеристами проводяться в системі індивідуальної підготовки щомісяця, під час підсумкових та контрольних (інспекторських) перевірок.

Офіцери-артилеристи всіх категорій, які виконують вогневі завдання відповідно до КПА, повинні виконувати на гвинтівковому (малому) артилерійському полігоні, місцевості не менше одного залікового вогневого завдання на місяць.

Всі вогневі завдання з бойовим пострілом, які виконуються офіцерами, є заліковими.

3.5. Самостійна робота

251. Самостійна робота здійснюється особисто військовослужбовцем для вивчення (відпрацювання) питань, які йому необхідно знати (вміти виконувати) відповідно до займаної посади (до вищої посади), у службовий час (в години, які передбачені розпорядком дня) або позаслужбовий час. Порядок її проведення не регламентується.

Самостійна робота є основною формою індивідуальної підготовки офіцерів і планується не менше 4 годин на тиждень у службовий час у місячному плані, затвердженому безпосереднім командиром (начальником).

Самостійна робота включає:

- самостійне вивчення теоретичних положень;
- виконання індивідуальних завдань;
- тренування у вдосконалення практичних навиків.

3.6. Контрольні заходи

252. Контроль індивідуальної підготовки здійснюється прямими начальниками та службовими особами, які прибули у військову частину (підрозділ) для оцінювання та перевірки.

253. Якість підготовки особового складу перевіряється на контрольних заняттях з питань виконання навчальних бойових завдань, вправ і нормативів відповідно до вимог наказів і директив МО України, директив ГШ ЗС України, наказів та організаційно-методичних вказівок вищих органів військового управління щодо підготовки військ на поточний рік, стандартів, програм, настанов, статутів, інструкцій та збірників нормативів.

254. Контрольні заняття проводяться командирами, начальниками родів військ і служб після закінчення індивідуальної підготовки наприкінці навчального року.

4. РОЗБІР ТА ОЦІНЮВАННЯ ЗАХОДІВ ПІДГОТОВКИ АРТИЛЕРІЙСЬКИХ ВІЙСЬКОВИХ ЧАСТИН (ПІДРОЗДІЛІВ)

4.1. Розбір заходів підготовки артилерійських військових частин (підрозділів)

4.1.1. Розбір тактичного навчання (контрольного заняття з управління вогнем)

255. Розбір тактичного навчання (контрольного заняття з управління вогнем) проводиться після закінчення відпрацьовування навчальних питань навчання як в районі навчання, так і з поверненням до місць постійної дислокації.

В основу розбору повинні бути покладені висновки керівника тактичного навчання (контрольного заняття з управління вогнем) і затверджені ним висновки заступників і помічників керівника, військових і дільничних посередників, начальників контрольних і дослідницьких груп про дії на навчанні тих командирів, органів управління і військ, кого навчають.

Підготовка розбору починається завчасно, паралельно з розробкою документів з організації і проведення навчання.

256. Під час проведення розбору зазначається тема, навчальні цілі, склад сторін і вихідна оперативно-тактична (тактична) обстановка, а потім проводиться аналіз бойових дій військ за етапами тактичного навчання.

Під час проведення розбору можуть бути викладені теоретичні положення з найбільш важливих чи нових питань тактики, вимоги керівних документів, що регламентують бойову підготовку військових частин і підрозділів, найбільш повчальні приклади з раніше проведених навчань, а також демонструватися бойові документи, карти, відпрацьовані тими, хто навчається, й окремі епізоди навчання.

Під час аналізу організації та ходу бойових дій розглядаються такі питання:

дії командирів, штабів щодо підготовки бойових дій, їх всебічного забезпечення, а також забезпечення безперервного управління частиною, підрозділами, підтримки взаємодії з загальновійськовими підрозділами і засобами розвідки;

якість відпрацьованих бойових документів;

вміння командирів управляти вогнем частини і підрозділів, ступінь спроможності частини і підрозділів;

виконання частиною (підрозділами) поставлених завдань на кожному етапі навчання;

найбільш характерні і повчальні приклади дій частини, підрозділів, окремих військовослужбовців;

ефективність морально-психологічного забезпечення, його зміст, форми та методи;

рівень військової дисципліни;
дотримання заходів безпеки.

Крім того, керівник тактичного навчання (контрольного заняття з управління вогнем) визначає під час проведення розбору:

навчань з бойовою стрільбою – уміння командирів, органів управління управляти вогнем частини і підрозділів;

навчань за участю сил і засобів інших видів (родів) ЗС України – ступінь відпрацювання питань взаємодії артилерійських частин і підрозділів;

дослідницьких навчань – попередні результати виконання плану дослідження.

Наприкінці розбору керівник тактичного навчання (контрольного заняття з управління вогнем) робить загальні висновки, у яких:

визначає ступінь досягнення навчальних цілей, здатність військових частин і підрозділів виконувати бойові завдання за своїм призначенням, застосування бойового досвіду в прийомах і способах дій підрозділів та під час застосування ОВТ, досвіду фахівців-інструкторів країн членів НАТО під час підготовки підрозділів і спеціалістів ЗС України на полігонах і навчальних центрах МО України;

звертає увагу на нові актуальні питання тактики і підготовки військ, що потребують додаткового вивчення і удосконалення з подальшим впровадженням їх у систему підготовки військ;

дає оцінку діям командирів, органів управління (штабам) і підрозділам та ставить їм завдання щодо впровадження позитивного досвіду, набутого під час проведення тактичного навчання (контрольного заняття з управління вогнем), у практику бойового навчання військ і усунення виявлених недоліків під час проведення відповідних заходів бойової підготовки (заняття, зборові заходи, навчання тощо) командирами, органами управління (штабами) і підрозділами.

Під час проведення розбору можуть розглядатися й інші питання.

257. Крім загального розбору тактичного навчання (контрольного заняття з управління вогнем), за вказівкою керівника тактичного навчання (контрольного заняття з управління вогнем) можуть проводитися часткові розбори:

керівником тактичного навчання (контрольного заняття з управління вогнем) – з посадовими особами керівництва і посередницького апарату;

заступниками керівника тактичного навчання (контрольного заняття з управління вогнем) з озброєння і тилу – з офіцерами відповідних служб;

командирами частин – з офіцерами військової частини (із сержантами окремо);

командирами підрозділів – окремо із сержантами та з усім особовим складом підрозділів.

258. Про кожне проведене тактичне навчання (контрольне заняття з управління вогнем) після його закінчення, не пізніше ніж через два тижні, подається звіт до вищого органу управління.

У звіті (доповіді) щодо проведеного тактичного навчання (контрольного заняття з управління вогнем) вказуються:

тема навчання;

склад військ, що брали участь у навчанні;

основні показники дій тих, кого навчають;

ступінь виконання навчальних цілей;

позитивні сторони й основні недоліки в підготовці командирів, органів управління (штабів) і підрозділів, а також оцінювання їх дій;

попередні результати досліджень питань, що були визначені для цього; висновки і пропозиції.

4.1.2. Розбір штабного тренування (тренування з управління вогнем)

259. Розбір штабного тренування (тренування з управління вогнем) є його важливою заключною частиною. Основна увага під час проведення розбору приділяється аналізу практичної роботи командирів та штабу під час підготовки бойових дій та управління підрозділами в ході виконання завдань.

В основу розбору покладаються висновки керівника тренування і затверджені ним висновки його заступників і помічників про дії на тренуванні командирів та штабів, які навчались.

Під час проведення розбору керівник тренування визначає ступінь досягнення мети та навчальних цілей тренування, відмічає позитивні і негативні сторони, оцінює роботу кожного з тих, хто навчався, ставить завдання на усунення виявлених недоліків.

Крім того, під час проведення розбору доводяться найбільш повчальні приклади роботи штабів щодо планування бойових дій з досвіду бойового застосування артилерійських частин та підрозділів, рішення командирів та їх обґрунтованість, приклади прийняття нешаблонних рішень, демонструються нові способи розроблення бойових документів, шляхи скорочення часу на їх відпрацювання, доведення бойових завдань до підрозділів тощо.

260. Після закінчення тренування надається звіт до вищого штабу, в якому вказується:

тема тренування, ступінь досягнення навчальних цілей та готовності до виконання завдань (спроможності);

бойовий досвід з планування та управління підрозділами, що був використаний у ході тренування, та результати його застосування;

висновки і пропозиції щодо подальшої підготовки штабів та підрозділів, удосконалення процесу планування.

261. З метою негайного виправлення грубих помилок (неналежного виконання функціональних обов'язків, проведення неправильних розрахунків, помилки в розробленні бойових документів тощо) та недопущення їх надалі в подальшій роботі штабу (структурного підрозділу) керівник тренування може призупиняти проведення тренування та проводити частковий розбір, на якому доводити до категорії, осіб яких це стосується, що сталося, заслуховувати

відповіді посадових осіб про причини подій, коротко проводити їх розбір та надавати рекомендації (способи) щодо покращення якості роботи, а якщо необхідно, надавати час для усунення недоліків.

Така методика дає можливість виправити помилки в роботі управління в короткі строки та у ході тренування, що триває.

4.1.3. Розбір виконання вогневого завдання

262. Розбір виконання вогневого завдання є одним із способів підвищення рівня підготовки офіцерів, сержантів та курсантів (слухачів) зі стрільби і управління вогнем.

Розбір має на меті показати позитивні сторони дій виконуючого вогневе завдання і підрозділів, розповсюдити раціональні методи роботи, повністю розкрити допущені помилки, їх причини, наслідки та дати рекомендації щодо подальшого удосконалення підготовки офіцерів, сержантів та курсантів (слухачів) зі стрільби і управління вогнем та ліквідації недоліків.

263. Основою для проведення розбору є: особисті спостереження і дані керівника після виконання вогневого завдання, результати запису радіотелефоніста, дані вогневих посередників, під час виконання вогневого завдання з бойовою стрільбою – картка оцінювання виконання вогневого завдання (додаток 6 до цього КПА), а якщо потрібно, результати огляду мішеней (цілей).

264. Під час проведення розбору виконання вогневого завдання керівник аналізує та оцінює:

повноту виконання поставленого вогневого завдання;

як сприяло виконання вогневого завдання вирішенню завдань загальновійськовими підрозділами;

рішення виконуючого вогневе завдання (чи правильно він вибрав ціль, засоби для виконання завдання, вид траєкторії, заряд, підричник, спосіб визначення установок для пристрілювання зі стрільби на ураження, порядок виконання вогневого завдання тощо);

своєчасність та правильність постановки завдання вогневим підрозділам та підрозділу розвідки, хід пристрілювання та стрільби на ураження (вміння спостерігати та оцінювати розриви, правильність та точність визначення коректур, дотримання порядку пристрілювання та ведення стрільби на ураження);

вміння застосовувати положення ПСіУВ для прискорення виконання вогневого завдання;

час, витрачений на виконання вогневого завдання (робочий час);

точність вогню.

Керівник може вимагати від виконуючого вогневе завдання обґрунтування його рішення та команд.

265. Після закінчення розбору керівник робить висновки про ступінь підготовки виконуючого вогневе завдання, його вміння управляти підрозділами

та підтримувати безперервну взаємодію із загальновійськовим командиром (начальником), знання ним ПСіУВ, а також Керівництва з бойової роботи вогневих підрозділів артилерії, оголошує загальну оцінку виконання вогневого завдання та вказує, які питання і в який строк відпрацювати додатково.

266. Якщо під час виконання вогневого завдання присутній старший начальник (або особа, яка інспектує), то він затверджує вогневе завдання і має право через керівника стрільби давати ввідні та затверджувати оцінку.

В окремих випадках той, хто перевіряє, може особисто бути керівником.

4.1.4. Розбір стрільби ПТРК та прямою наводкою

267. Під час проведення розбору стрільби ПТРК та прямою наводкою керівник аналізує і оцінює:

рішення виконуючого вогневе завдання (правильність вибору позиції для стрільби, цілі та моменту пуску (пострілу));

знання вимог ПСіУВ, Керівництва з бойової роботи вогневих підрозділів артилерії та правильність їх застосування;

результати стрільби;

вміння управляти підрозділом під час виконання вогневого завдання.

Після закінчення розбору керівник робить висновки про ступінь підготовки виконуючого вогневе завдання, оголошує загальну оцінку, вказує, які питання та в який строк відпрацювати додатково.

4.2. Оцінювання заходів підготовки артилерійських військових частин (підрозділів)

4.2.1. Оцінювання тактичних навчань (контрольних занять з управління вогнем)

268. Оцінюючи дії артилерії, враховуються оцінки тільки штатних частин і підрозділів.

Оцінки доданих підрозділів зараховуються артилерійським частинам, до складу яких вони входять за штатом.

269. Загальна оцінка тактичного навчання (контрольного заняття з управління вогнем) артилерійської бригади, брэг, дивізіону, батареї (додатки 16-18, 24-27 до цього КПА) визначається за трьома оцінками:

оцінка за роботу командира і штабу;

оцінка за тактичні дії;

загальна оцінка за виконання вогневих завдань* на навчанні.

Вона виводиться:

“відмінно” – якщо всі оцінки “відмінно”;

“добре” – якщо всі оцінки не нижче “добре”;

* Для дивізіону (батареї) артилерійської розвідки, батареї управління і артилерійської розвідки – завдань артилерійської розвідки (бойової роботи).

“задовільно” – якщо всі оцінки не нижче “задовільно”;

“незадовільно” – якщо хоча б одна із оцінок “незадовільно”.

Схеми оцінювання дивізіону, батареї за тактичні навчання, контрольні заняття з управління вогнем, тактико-спеціальні навчання наведені в додатках 15, 17 до цього КПА.

270. Роботу командира, штабу і тактичні дії частин (підрозділів) на тактичних навчаннях (контрольному занятті з управління вогнем) оцінюють:

керівник (помічник керівника) тактичного навчання (контрольного заняття з управління вогнем) – до дивізіону (батареї, що не входить до складу дивізіону) – на навчанні бригади; до батареї – на навчанні дивізіону (батальйону);

заступники керівника навчання з тилу і озброєння – підрозділи відповідних служб;

військові посередники при начальниках артилерії бригад (командирах БрАГ) – до дивізіону (батареї, що не входить до складу дивізіону);

військові посередники при командирах (начальниках штабів) дивізіонів – до батареї.

271. Оцінки підрозділам за дії на тактичному навчанні (контрольному занятті з управління вогнем), виставлені заступниками керівника навчання, помічниками і посередниками, затверджуються керівником навчання і враховуються під час визначення загальної оцінки частини (підрозділу).

272. Робота командира і штабу на тактичному навчанні (контрольному занятті з управління вогнем) оцінюється:

“відмінно” – якщо командир і штаб показали високу організованість і злагодженість у роботі; творчо і в установлені строки здійснювали планування бойових дій і оформлення бойових документів, вміло організовували розвідку, збір і обробку розвідувальних відомостей, правильно оцінювали обстановку, вміло і в повному обсязі організовували та впроваджували заходи з підготовки стрільби і управління вогнем артилерії, своєчасно приймали обґрунтоване рішення, чітко і конкретно ставили завдання підпорядкованим підрозділам, вміло підтримували взаємодію; не було випадків втрати зв'язку, надійно управляли підпорядкованими підрозділами, в тому числі і в умовах радіоперешкод, не допускали порушень заходів безпеки;

“добре” – якщо командир і штаб працювали організовано і злагоджено, в установлені строки здійснювали планування бойових дій і оформлення бойових документів, вміло організовували розвідку, збір і обробку розвідувальних відомостей, правильно оцінювали обстановку; своєчасно і повно організовували та впроваджували заходи з підготовки стрільби і управління вогнем артилерії; своєчасно приймали доцільні рішення, завдання підпорядкованим підрозділам ставили з окремими недоліками, підтримували взаємодію; але були незначні перебої в управлінні підрозділами через нестійку роботу системи зв'язку в умовах радіоперешкод противника, які не вплинули на своєчасність виконання завдань, не допускали порушень заходів безпеки;

“задовільно” – якщо командир і штаб працювали недостатньо організовано і злагоджено; планування бойових дій і оформлення бойових

документів здійснювали з окремими недоліками; розвідку, збір і обробку розвідувальних відомостей здійснювали неякісно; заходи з підготовки стрільби і управління вогнем артилерії проводилися не в повному обсязі; прийняті рішення в основному відповідали обстановці; завдання підпорядкованим підрозділам ставили зі значним запізненням і не в повному обсязі, але це не привело до зриву виконання вогневих завдань, система зв'язку працювала недостатньо стійко, були виявлені незначні порушення заходів безпеки, які не призвели до тяжких наслідків;

“незадовільно” – якщо командир і штаб на навчання діяли неорганізовано; під час ведення бойових дій не забезпечили безперервної розвідки; заходи з підготовки стрільби і управління вогнем здійснювали несвоєчасно; приймали рішення, що не відповідали обстановці; на тривалий час командир і штаб втрачали управління підпорядкованими підрозділами, не забезпечили виконання поставлених завдань, були допущені порушення заходів безпеки, які призвели до тяжких наслідків.

273. За наявності стандартів підготовки оцінювання роботи командира і штабу артилерійської бригади, дивізіону (командира батареї) проводиться відповідно до порядку оцінювання стандартів підготовки, шляхом заповнення оціночного листа.

Робота командира і штабу артилерійської бригади (дивізіону) на тактичному навчанні (контрольному занятті з управління вогнем) оцінюється:

“відмінно” – якщо не менше 90 % елементів відповідного стандарту підготовки за показником “робота командира і штабу”, включаючи 100 % критично важливих елементів, оцінено як “виконав”;

“добре” – якщо не менше 80 % елементів відповідного стандарту підготовки за показником “робота командира і штабу”, включаючи 100 % критично важливих елементів, оцінено як “виконав”;

“задовільно” – якщо не менше 70 % елементів відповідного стандарту підготовки за показником “робота командира і штабу”, включаючи 100 % критично важливих елементів, оцінено як “виконав”;

“незадовільно” – якщо командир і штаб не виконали вимог на оцінку “задовільно”.

274. Робота командира батареї на навчання оцінюється:

“відмінно” – якщо не менше 90 % елементів відповідного стандарту підготовки за показником “робота командира”, включаючи 100 % критично важливих елементів, оцінено як “виконав”;

“добре” – якщо не менше 80 % елементів відповідного стандарту підготовки за показником “робота командира”, включаючи 100 % критично важливих елементів, оцінено як “виконав”;

“задовільно” – якщо не менше 70 % елементів відповідного стандарту підготовки за показником “робота командира”, включаючи 100 % критично важливих елементів, оцінено як “виконав”;

“незадовільно” – якщо командир батареї не виконав вимог на оцінку “задовільно”.

275. Оцінка за елемент стандарту підготовки:

“виконав” – якщо визначений елемент виконано в повному обсязі у встановлені строки, а порядок виконання відповідав визначеним нормам та вимогам керівних документів, критичних розбіжностей не виявлено;

“не виконав” – якщо не виконано вимог на оцінку “виконав”.

У випадку, якщо елемент включає в себе піделементи:

“виконав” – якщо не менше 75 % піделементів оцінено як “виконав”;

“не виконав” – якщо не виконано вимог на оцінку “виконав”.

У виняткових випадках, а саме, якщо оцінювання елемента стандарту підготовки неможливе, враховуючи умови його виконання, в оціночному листі робиться відповідне позначення встановленим символом, а в подальшому зазначений елемент не враховується під час визначення загальної оцінки за показник.

Не оцінені елементи стандарту підготовки зазначаються у відповідних звітних документах з необхідним роз’ясненням щодо неможливості оцінювання елементів навчального питання, а також надаються рекомендації щодо їх відпрацювання у подальшому.

276. Оцінка за тактичні дії артилерійської бригади визначається за трьома оцінками: оцінкою за тактичні дії підрозділів, оцінкою за марш та оцінкою за результати артилерійської розвідки і виставляється:

“відмінно” – якщо тактичні дії більше половини підрозділів (у тому числі не менше половини дивізіонів) оцінені “відмінно”, решта підрозділів – “добре”, а марш і результати артилерійської розвідки артилерійської бригади оцінені “відмінно”;

“добре” – якщо тактичні дії половини підрозділів (у тому числі не менше половини дивізіонів) оцінено не нижче “добре”, решта підрозділів – “задовільно”, а марш і результати артилерійської розвідки артилерійської бригади оцінені не нижче “добре”;

“задовільно” – якщо тактичні дії не більше двох підрозділів (у тому числі не більше одного дивізіону) оцінено “незадовільно” (якщо до навчань залучались тільки два дивізіони і при незадовільній оцінці дій одного з них другий дивізіон повинен бути оцінений не нижче “добре”), а марш і результати артилерійської розвідки артилерійської бригади оцінено не нижче “задовільно”;

“незадовільно” – якщо не виконано умов на оцінку “задовільно”.

Під час оцінювання тактичних дій артилерійської бригади враховуються оцінки дивізіонів, які діють самостійно (у складі інших артилерійських груп) на тактичному навчанні (контрольному занятті з управління вогнем).

277. Оцінка за тактичні дії артилерії механізованої бригади (браг) визначається за двома оцінками: оцінкою за тактичні дії підрозділів та оцінкою за результати артилерійської розвідки артилерії бригади (браг) і виставляється:

“відмінно” – якщо тактичні дії більше половини підрозділів (у тому числі не менше половини дивізіонів) оцінено “відмінно”, решта підрозділів – “добре”, а результати артилерійської розвідки оцінені “відмінно”;

“добре” – якщо тактичні дії більше половини підрозділів (у тому числі не менше половини дивізіонів) оцінено “добре”, решта підрозділів – “задовільно”, а результати артилерійської розвідки оцінені “добре”;

“задовільно” – якщо тактичні дії не більше двох підрозділів (у тому числі не більше одного дивізіону) оцінено “незадовільно” (у разі оцінювання двох підрозділів – при “незадовільній” оцінці дій одного, інший підрозділ (дивізіон) оцінений не нижче “добре”), а результати артилерійської розвідки оцінено не нижче “задовільно”;

“незадовільно” – якщо не виконано умов на оцінку “задовільно”.

278. Оцінка за тактичні дії дивізіону (батареї) визначається за трьома оцінками: оцінкою за марш, оцінкою за виконання заходів бойового забезпечення та оцінкою за маневрування і виставляється:

“відмінно” – якщо всі оцінки “відмінно”;

“добре” – якщо всі оцінки не нижче “добре”;

“задовільно” – якщо всі оцінки не нижче “задовільно”;

“незадовільно” – якщо не виконано умов на оцінку “задовільно”.

279. Оцінка за марш виставляється:

“відмінно” – якщо середню швидкість маршу оцінено “відмінно”, до визначеного району в призначений термін озброєння та техніка прибули в повному складі;

“добре” – якщо середню швидкість маршу оцінено не нижче “добре”, до визначеного району в призначений термін прибуло не менше 90% озброєння та техніки;

“задовільно” – якщо середню швидкість маршу оцінено не нижче “задовільно”, до визначеного району в призначений термін прибуло не менше 80% озброєння та техніки;

“незадовільно” – якщо не виконано умов на оцінку “задовільно”.

Оцінка середньої швидкості маршу визначається як середнє арифметичне із оцінок за середню швидкість маршу вдень і вночі з округленням її до цілого числа в бік оцінки маршу найбільшої протяжності. Середня швидкість маршу вдень (вночі) визначається за загальною протяжністю маршу вдень (вночі) і за часом його здійснення. Норми часу (швидкості) для оцінювання маршу артилерійських підрозділів наведено в додатку 9.

Протяжність маршу визначається від вихідного рубежу (пункту) до найближчої межі призначеного району.

За рішенням керівника навчання оцінка маршу може бути знижена на один бал за неорганізованість та погану дисципліну маршу.

280. Оцінка за виконання заходів бойового забезпечення на навчаннях дивізіону (батареї) визначається за оцінками результатів ведення артилерійської розвідки, топогеодезичного і навігаційного забезпечення з урахуванням виконання заходів балістичної підготовки, метеорологічного забезпечення і виставляється:

“відмінно” – якщо результати ведення артилерійської розвідки, топогеодезичного і навігаційного забезпечення оцінено “відмінно”, а заходи з

балістичної підготовки, метеорологічного забезпечення, проводилися наявними засобами протягом усього навчання безперервно та у повному обсязі;

“добре” – якщо результати ведення артилерійської розвідки, топогеодезичного і навігаційного забезпечення оцінено не нижче “добре”, а заходи з балістичної підготовки, метеорологічного забезпечення проводилися наявними засобами безперервно, в повному обсязі, з окремими недоліками, які призвели до порушень не більше однієї умови виконання заходів підготовки стрільби і управління вогнем, визначених ПСіУВ для балістичної або метеорологічної підготовки;

“задовільно” – якщо результати ведення артилерійської розвідки, топогеодезичного і навігаційного забезпечення оцінено не нижче “задовільно”, а заходи з балістичної підготовки, метеорологічного забезпечення наявними засобами проводились не в повному обсязі, з недоліками, які призвели до порушень не більше однієї умови виконання заходів підготовки стрільби і управління вогнем, визначених ПСіУВ для балістичної та метеорологічної підготовки;

“незадовільно” – якщо не виконано умов на оцінку “задовільно”.

На тактико-спеціальному навчанні підрозділів артилерійської розвідки результати ведення артилерійської розвідки, топогеодезичного і навігаційного, метеорологічного забезпечення враховуються під час визначення оцінки за бойову роботу.

281. Оцінка результатів ведення артилерійської розвідки визначається за кількістю надійно розвіданих цілей у визначеній смузі та виставляється:

“відмінно” – якщо надійно розвідано не менше 70% цілей;

“добре” – якщо надійно розвідано не менше 60% цілей;

“задовільно” – якщо надійно розвідано не менше 50% цілей;

“незадовільно” – якщо не виконано умов на оцінку “задовільно”.

Ціль вважається надійно розвіданою, якщо її координати відрізняються від контрольних: для квантових далекомірів – не більше як на 50 м, для інших засобів оптичної і радіолокаційної розвідки – не більше як на 70 м, для засобів звукової розвідки – не більше як на 3% дальності засічки. При цьому помилка у визначенні розмірів групової цілі засобами оптичної розвідки не повинна перевищувати 75 м за фронтом (глибиною).

Результати розвідки у вигляді схеми і списку координат повинні бути подані до вищого штабу у визначений термін. Розвідувальні дані, не узагальнені і подані із запізненням, не враховуються, а цілі вважаються не розвіданими.

Результати розвідки відображаються у картках контролю визначення координат цілей (додаток 10 до цього КПА).

282. Оцінка за топогеодезичне і навігаційне забезпечення визначається за точністю топогеодезичної прив'язки вогневих позицій, командно-спостережних пунктів, постів, позицій протягом навчання і виставляється:

“відмінно” – якщо не менше 90% оцінок за топогеодезичну прив'язку не нижче “задовільно”, при цьому не менше 50% всіх оцінок “відмінно”;

“добре” – якщо не менше 80% оцінок за топогеодезичну прив'язку не нижче “задовільно”, при цьому не менше 50% всіх оцінок не нижче “добре”;

“задовільно” – якщо не менше 70% оцінок за топогеодезичну прив'язку не нижче “задовільно”;

“незадовільно” – якщо не виконані умови на оцінку “задовільно”.

Результати топогеодезичної прив'язки відображаються в картці контролю топогеодезичної прив'язки (додаток 11 до цього КПА).

Норми для оцінювання точності топогеодезичної прив'язки наведено в додатку 12 до цього КПА.

283. Оцінюючи заходи з бойового забезпечення, враховується виконання заходів з радіаційного, хімічного, біологічного захисту військ, інженерного забезпечення, тактичного маскування, охорони, радіоелектронної та інформаційної боротьби.

У разі незадовільної оцінки за кожний вищезазначений захід загальна оцінка за заходи з бойового забезпечення зменшується на один бал.

Оцінка визначається керівником навчання на основі особистих спостережень, доповідей офіцерів штабу керівництва, військових і вогневих посередників з урахуванням повноти виконання заходів, а також вимог Збірника нормативів з бойової підготовки для спеціалістів і підрозділів артилерії.

284. Оцінка за маневреність підрозділів визначається за загальною кількістю оцінок за початкове розгортання в бойовий порядок і за кожне внутрішньопозиційне, міжпозиційне переміщення протягом тактичного навчання (контрольного заняття з управління вогнем).

Артилерійські підрозділи десантно-штурмових військ, крім того, оцінюються за приведенням їх у готовність до ведення вогню після десантування.

Початкове розгортання в бойовий порядок дивізіону і кожне внутрішньопозиційне, міжпозиційне переміщення підрозділів протягом тактичного навчання (контрольного заняття з управління вогнем) оцінюються за нормами часу для оцінювання маневреності (додаток 9 до цього КПА).

285. Оцінюючи розгортання та переміщення дивізіону артилерійської розвідки (буар) у повному складі, керуються нормативами для одного підрозділу, який входить до складу дивізіону (буар), якому потрібно більше часу для розгортання (згортання) та переміщення.

286. Під час оцінювання маневрування батареї час розгортання, згортання та переміщення КСП (зайняття та залишення ВП, позиції засобу АР) визначається і оцінюється відповідно до Збірника нормативів з бойової підготовки для спеціалістів і підрозділів артилерії.

287. Оцінка за маневреність підрозділу виставляється:

“відмінно” – якщо не менше 80% оцінок не нижче “задовільно”, при цьому не менше 50% всіх оцінок “відмінно”;

“добре” – якщо не менше 70% оцінок не нижче “задовільно”, при цьому не менше 50% оцінок не нижче “добре”;

“задовільно” – якщо не менше 60% оцінок не нижче “задовільно”;

“незадовільно” – якщо не виконано умов на оцінку “задовільно”.

Якщо кількість переміщень дивізіону (батареї), включаючи початкове розгортання, менше п'яти, то оцінка за маневрування визначається як середнє арифметичне із оцінок за кожне переміщення згідно з правилами ст. 313 КПА.

288. Час розгортання дивізіону (батареї) в бойовий порядок (зайняття вогневої позиції, розгортання командно-спостережного пункту) визначається від моменту прибуття голови колони дивізіону (батареї) до пункту, віддаленого на 200 м від району ВП (позицій підрозділів розвідки, КСП), до доповіді про готовність до відкриття вогню (бойової роботи) останньої батареї (взводу).

289. Готовність до відкриття вогню означає, що підрозділи розгорнуті в бойовий порядок, гармати наведені в основний напрямок або в планову ціль, визначені найменші приціли, проведена топогеодезична прив'язка, засоби розвідки розгорнуті, зв'язок встановлений.

290. Початкове розгортання дивізіону в бойовий порядок на початку навчання оцінюється під час заняття як підготовленого, так і непідготовленого району за готовністю до ведення вогню згідно з пунктом 2 додатка 9, батареї – за нормами часу відповідно до Збірника нормативів з бойової підготовки для спеціалістів і підрозділів артилерії. Якщо дивізіон (батарея) у призначений час не готовий до відкриття вогню, то початкове розгортання оцінюється “незадовільно”.

291. Оцінюючи кожне внутрішньопозиційне, міжпозиційне переміщення підрозділу в повному складі або тільки командно-спостережного пункту (вогневих взводів, засобів розвідки), враховується сумарний час, витрачений на згортання КСП (ВП, позицій, постів, пунктів підрозділів артилерійської розвідки), переміщення і розгортання в новому районі.

Оцінюючи внутрішньопозиційне, міжпозиційне переміщення дивізіону протягом тактичного навчання (контрольного заняття з управління вогнем), однаково враховуються оцінки за переміщення дивізіону в повному складі, тільки командно-спостережного пункту командира дивізіону або тільки вогневих позицій одночасно всіх батарей, а під час внутрішньопозиційного, міжпозиційного переміщення дивізіону побатарейно – оцінки батарей за їх самостійне переміщення.

Оцінюючи переміщення батареї протягом навчання, однаково враховуються оцінки за переміщення батареї в повному складі, КСП командира батареї або тільки вогневих взводів.

Якщо під час початкового розгортання або після переміщення дивізіону до виконання вогневих завдань у призначений час готові не менше 2/3 підрозділів дивізіону, то розгортання або переміщення оцінюється “задовільно”.

292. Сумарний час, витрачений на внутрішньопозиційне, міжпозиційне переміщення, рахується від моменту отримання команди (сигналу) на переміщення до доповіді про готовність до відкриття вогню (ведення розвідки, бойової роботи) останнього підрозділу.

Під час одночасного внутрішньопозиційного, міжпозиційного переміщення всього дивізіону (батареї) час для переміщення до нового району

розгортання визначається по найбільшій довжині маршруту, визначеного для переміщення.

Якщо під час внутріпозиційного, міжпозиційного переміщення підрозділу було визначено вогневе завдання, то переміщення здійснюється і оцінюється до району, з якого буде виконуватися це завдання.

293. Оцінюючи маневрування підрозділів, враховується їх організованість та дисципліна. Згідно з рішенням командира, який проводить навчання, оцінку за маневрування може бути знижено за неорганізованість та погану дисципліну на один бал, у разі порушення заходів безпеки – оцінка за переміщення виставляється “незадовільно”.

294. Загальна оцінка за виконання вогневих завдань на тактичному навчанні (контрольному занятті з управління вогнем) артилерійської бригади (БрАГ) визначається двома оцінками – оцінкою за виконання вогневих завдань артилерійською бригадою (БрАГ) і оцінкою за виконання вогневих завдань дивізіонами і виводиться:

“відмінно” – якщо перша оцінка “відмінно”, а друга не нижче “добре”;

“добре” – якщо перша оцінка “добре”, а друга не нижче “задовільно”;

“задовільно” – якщо обидві оцінки не нижче “задовільно”;

“незадовільно” – якщо не виконано умов на оцінку “задовільно”.

Оцінка за виконання вогневих завдань дивізіонами самостійно виводиться за правилами ст. 296 КПА.

295. Оцінка за виконання вогневих завдань артилерійською бригадою (БрАГ) на тактичному навчанні (контрольному занятті з управління вогнем) визначається:

“відмінно” – якщо виконано не менше 90% завдань, при цьому не менше 50% всіх завдань з оцінкою “відмінно”;

“добре” – якщо виконано не менше 80% завдань, при цьому не менше 50% всіх оцінок “добре”;

“задовільно” – якщо виконано не менше 70% завдань;

“незадовільно” – якщо не виконано умов на оцінку “задовільно”.

296. Оцінка за виконання вогневих завдань дивізіонами визначається оцінками дивізіонів за виконання вогневих завдань на тактичному навчанні (контрольному занятті з управління вогнем) і виводиться:

“відмінно” – якщо не менше половини дивізіонів оцінено “відмінно”, а решта – “добре”;

“добре” – якщо не менше половини дивізіонів оцінені “добре”, а решта – “задовільно”;

“задовільно” – якщо не більше одного дивізіону оцінено “незадовільно” (якщо перевірялися тільки два дивізіони і при незадовільній оцінці одного з них другий дивізіон оцінений не нижче “добре”);

“незадовільно” – якщо не виконано умов на оцінку “задовільно”.

297. Загальна оцінка артилерії механізованої бригади на контрольному занятті з управління вогнем (додаток 26, 27 до цього КПА) визначається за двома оцінками – оцінкою за виконання вогневих завдань артилерію бригади і

оцінкою за виконання вогневих завдань підрозділами артилерії механізованої бригади і виводиться:

“відмінно” – якщо перша оцінка “відмінно”, а друга не нижче “добре”;

“добре” – якщо перша оцінка “добре”, а друга не нижче “задовільно”;

“задовільно” – якщо обидві оцінки не нижче “задовільно”;

“незадовільно” – якщо не виконано умов на оцінку “задовільно”.

298. Оцінка за виконання вогневих завдань артилерії механізованої бригади на контрольному занятті з управління вогнем визначається:

“відмінно” – якщо виконано не менше 90% завдань, при цьому не менше 50% всіх завдань з оцінкою “відмінно”;

“добре” – якщо виконано не менше 80% завдань, при цьому не менше 50% всіх оцінок “добре”;

“задовільно” – якщо виконано не менше 70% завдань;

“незадовільно” – якщо не виконано умов на оцінку “задовільно”.

299. Оцінка за виконання вогневих завдань підрозділами артилерії механізованої бригади визначається оцінками підрозділів артилерії механізованої бригади за виконання вогневих завдань на контрольному занятті з управління вогнем і виводиться:

“відмінно” – якщо не менше половини підрозділів оцінені “відмінно”, а решта – “добре”;

“добре” – якщо не менше половини підрозділів оцінено “добре”, а решта “задовільно”;

“задовільно” – якщо не більше двох підрозділів (з них не більше одного дивізіону) оцінено “незадовільно” (якщо перевірялися тільки два підрозділи – при незадовільній оцінці одного, інший підрозділ (дивізіон) оцінюється не нижче “добре”);

“незадовільно” – якщо не виконано умов на оцінку “задовільно”.

300. Визначаючи загальну оцінку за виконання вогневих завдань на тактичному навчанні (контрольному занятті з управління вогнем), у всіх випадках, результати виконання завдань із закритої вогневої позиції і прямою наводкою враховуються на рівних засадах.

301. Загальна оцінка артилерійському дивізіону за виконання вогневих завдань на тактичному навчанні (контрольному занятті з управління вогнем) визначається оцінкою за виконання вогневих завдань дивізіоном із закритих вогневих позицій, з урахуванням результатів виконання вогневих завдань прямою (напівпрямою) наводкою, у тому числі за виконання вогневих завдань батареями самостійно.

302. Оцінка за виконання вогневих завдань дивізіоном із закритих вогневих позицій і прямою наводкою на тактичному навчанні (контрольному занятті) виставляється:

“відмінно” – якщо виконано не менше 90% завдань, при цьому не менше 50% всіх завдань з оцінкою “відмінно”;

“добре” – якщо виконано не менше 80% завдань, при цьому не менше 50% всіх завдань з оцінкою не нижче “добре”;

“задовільно” – якщо виконано не менше 70% завдань;

“незадовільно” – якщо не виконано умов на оцінку “задовільно”.

За цим правилом визначається оцінка дивізіону за виконання вогневих завдань на тактичному навчанні (контрольному занятті з управління вогнем) артилерійської бригади, при цьому враховуються результати виконання вогневих завдань дивізіоном самостійно і в складі бригади. Якщо за планом тактичного навчання (контрольного заняття з управління вогнем) артилерійської бригади, дивізіон виконував менше п’яти вогневих завдань, то оцінка визначається за середнім балом згідно з правилами, викладеними у ст. 313 цього КПА.

303. Оцінка дивізіону за виконання вогневих завдань прямою (напівпрямою) наводкою визначається за результатами всіх завдань на тактичному навчанні (контрольному занятті з управління вогнем) незалежно від того, якими підрозділами вони виконувалися, і виставляється за правилами, викладеними у ст. 302, 313 цього КПА.

304. Оцінка за виконання вогневих завдань батареями самостійно із закритих вогневих позицій на тактичному навчанні (контрольному занятті з управління вогнем) дивізіону (артилерійської бригади) визначається за загальною кількістю завдань, виконаних усіма батареями із закритих вогневих позицій та прямою (напівпрямою) наводкою, а також вогневих завдань з освітлення, осліплення, задимлення, підпалювання, дистанційного мінування місцевості та доставки агітаційного матеріалу. Загальна оцінка при цьому визначається за правилами, викладеними в ст. 302, 313 цього КПА.

305. Загальна оцінка батареї за виконання вогневих завдань на тактичному навчанні (контрольному занятті з управління вогнем) визначається оцінками за виконання вогневих завдань батареї (взводу) із закритих вогневих позицій з урахуванням результатів виконання вогневих завдань прямою (напівпрямою) наводкою та завдань з освітлення, осліплення, задимлення, підпалювання, дистанційного мінування місцевості та доставки агітаційного матеріалу.

Оцінка за виконання вогневих завдань батареї (взводу) із закритих вогневих позицій і прямою наводкою виставляється:

“відмінно” – якщо виконано не менше 90% завдань, при цьому не менше 50% всіх завдань з оцінкою “відмінно”;

“добре” – якщо виконано не менше 80% завдань, при цьому не менше 50% всіх оцінок не нижче “добре”;

“задовільно” – якщо виконано не менше 70% завдань;

“незадовільно” – якщо не виконано умов на оцінку “задовільно”.

За виконання вогневих завдань з освітлення, осліплення, задимлення підпалювання, дистанційного мінування місцевості та доставки агітаційного матеріалу виставляється одна оцінка. Якщо отримано оцінку “незадовільно”, то загальна оцінка за виконання вогневих завдань знижується на один бал.

Згідно з цим правилом визначається оцінка батареї за виконання вогневих завдань на тактичному навчанні (контрольному занятті з управління вогнем) дивізіону (артилерії механізованої бригади). При цьому враховуються

результати виконання вогневих завдань нею як самостійно, так і в складі дивізіону (артилерії механізованої бригади). Якщо за планом тактичного навчання (контрольного заняття з управління вогнем) дивізіону (артилерії механізованої бригади) батарея виконувала менше п'яти вогневих завдань, то оцінка визначається за середнім балом згідно з правилом, викладеним в ст. 313 цього КПА.

306. Оцінка батареї за виконання вогневих завдань з освітлення, осліплення, задимлення, підпалювання, дистанційного мінування місцевості та доставки агітаційного матеріалу визначається відповідно до правил, викладених у ст. 305, 313 цього КПА.

307. Загальна оцінка протитанковому артилерійському дивізіону (окремій батареї, взводу) за тактичне навчання визначається згідно зі ст.269 цього КПА, при цьому заходи бойового забезпечення оцінюються без урахування результатів розвідки, метеорологічного і топогеодезичного та навігаційного забезпечення.

Загальна оцінка протитанковому артилерійському дивізіону за виконання вогневих завдань визначається оцінками за виконання вогневих завдань під час тактичного навчання згідно зі ст. 302 цього КПА.

308. Оцінка протитанкової артилерійської батареї (взводу, який не входить до складу батареї) за виконання вогневих завдань визначається за результатами виконання всіх вогневих завдань на тактичному навчанні незалежно від того, якими підрозділами (взводом, гарматою, бойовою машиною, пусковою установкою) вони виконувалися, і виставляється відповідно до ст. 305 або ст. 313 КПА.

Оцінка за виконання вогневого завдання батареї (взводу, гармати, бойової машини, пускової установки) визначається відповідно до умов його виконання (додаток 1 до цього КПА).

309. Загальна оцінка дивізіону (батареї) артилерійської розвідки, буар за тактико-спеціальне навчання (додаток 21, 22 до цього КПА) визначається згідно зі ст. 269 цього КПА, при цьому загальна оцінка за бойову роботу складається із оцінок підрозділів (обслуг), що входять до складу дивізіону (батареї), і виставляється:

“відмінно” – якщо не менше 50% підрозділів (обслуг) оцінені “відмінно”, а решта – “добре”;

“добре” – якщо не менше 50% підрозділів (обслуг) оцінено не нижче “добре”, а решта – “задовільно”;

“задовільно” – якщо більше 50% підрозділів (обслуг) оцінено не нижче “задовільно” (якщо перевірялися тільки два підрозділи або обслуги то при незадовільній оцінці одного з них бойова робота другого повинна бути оцінена не нижче “добре”);

“незадовільно” – якщо не виконано умов на оцінку “задовільно”.

310. Оцінка підрозділу оптичної, радіолокаційної, повітряної і звукової розвідки за бойову роботу визначається оцінкою за ведення розвідки (ст. 281 цього КПА) і оцінкою за обслуговування стрільби та виставляється:

“відмінно” – якщо обидві оцінки “відмінно”;

“добре” – якщо обидві оцінки не нижче “добре”;

“задовільно” – якщо обидві оцінки не нижче “задовільно”;

“незадовільно” – якщо не виконано умов на оцінку “задовільно”.

Якщо під час навчання обслуговування стрільби не проводилося, то бойова робота оцінюється тільки за результати ведення розвідки.

311. Оцінка підрозділу оптичної, радіолокаційної, повітряної і звукової розвідки за обслуговування стрільби на навчанні визначається оцінками за обслуговування виконання вогневих завдань і залежно від їх кількості виставляється відповідно до правил, викладених в ст. 302 або ст. 313 цього КПА.

Обслуговування вогневого завдання оцінюється:

“відмінно” – якщо обслуговування стрільби проведено без пропусків у засічці розривів і робочий час підрозділу розвідки оцінено “відмінно”;

“добре” – якщо обслуговування стрільби проведено не більше як з одним пропуском у засічці розривів і робочий час підрозділу розвідки оцінений не нижче “добре”;

“задовільно” – якщо обслуговування стрільби проведено не більш як з двома пропусками в засічці розривів і робочий час підрозділу розвідки оцінено не нижче “задовільно”;

“незадовільно” – якщо не виконано умов на оцінку “задовільно” або якщо вогневе завдання не виконано з вини обслуговуючого підрозділу.

Робочим часом вважається сумарний час, витрачений підрозділом розвідки на визначення координат цілі і відхилень (координат) розривів. Оцінювання часу здійснюється відповідно до Збірника нормативів з бойової підготовки для спеціалістів і підрозділів артилерії.

Якщо вогневе завдання не виконано з вини вогневого підрозділу, то оцінка за обслуговування цієї стрільби підрозділу розвідки визначається керівником стрільби.

312. Загальна оцінка топогеодезичного, метеорологічного підрозділу за бойову роботу на тактичному навчанні визначається оцінками за виконання завдань (визначення координат і дирекційних кутів орієнтирних напрямків, розгортання метеостанції, комплексне зондування атмосфери і інших специфічних завдань) і виставляється відповідно до правил, викладених у ст. 282, 313 КПА.

Виконання окремих завдань оцінюється відповідно до Збірника нормативів з бойової підготовки для спеціалістів і підрозділів артилерії.

313. Якщо на тактичному навчанні (контрольному занятті з управління вогнем) виконується менше п'яти завдань (вогневих завдань, завдань з ведення розвідки, прив'язки, комплексного зондування атмосфери тощо), то загальна оцінка за виконання завдань визначається за середнім балом і виставляється:

“відмінно” – якщо середній бал не менше 4,5;

“добре” – якщо середній бал не менше 3,5;

“задовільно” – якщо середній бал не менше 2,6;

“незадовільно” – якщо середній бал менше 2,6 або коли є дві і більше незадовільні оцінки, незалежно від середнього балу.

4.2.2. Оцінювання командно-штабного навчання (тренування)

314. Загальна оцінка командно-штабного навчання (тренування) з артилерійською бригадою (додатки 28, 29 до цього КПА) складається з:
оцінки за практичну роботу управління артилерійської бригади на командно-штабному навчанні;

загальної оцінки за виконання завдань підрозділами артилерійської бригади, що залучались до навчання, і визначається:

“відмінно” – якщо обидві оцінки “відмінно”;

“добре” – якщо обидві оцінки не нижче “добре”;

“задовільно” – якщо обидві оцінки не нижче “задовільно”;

“незадовільно” – якщо не виконано вимог на оцінку “задовільно”.

Якщо підрозділи на командно-штабне навчання (тренування) не залучались, то загальна оцінка командно-штабного навчання з артилерійською бригадою складається тільки з оцінки за практичну роботу управління частини.

315. Оцінка за практичну роботу управління артилерійської бригади на командно-штабному навчанні (тренуванні) складається із:

оцінки за роботу командира і управління артилерійської бригади;

загальної оцінки за підготовку посадових осіб управління артилерійської бригади і визначається:

“відмінно” – якщо обидві оцінки “відмінно”;

“добре” – якщо обидві оцінки не нижче “добре”;

“задовільно” – якщо обидві оцінки не нижче “задовільно”;

“незадовільно” – якщо не виконано вимог на оцінку “задовільно”.

316. Оцінка показників роботи командира і управління артилерійської бригади в ході командно-штабного навчання (тренування) виставляється:

“відмінно” – якщо всі етапи навчання успішно виконано, при цьому на оцінку “відмінно” оцінено не менше 50 % загальної кількості етапів навчання, а інші – не нижче “добре”;

“добре” – якщо всі етапи навчання виконано, при цьому на оцінку “добре” оцінено не менше 50 % загальної кількості етапів навчання, а інші – не нижче “задовільно”;

“задовільно” – якщо всі етапи навчання оцінено не нижче “задовільно”;

“незадовільно” – якщо не виконано вимог на оцінку “задовільно”.

317. Оцінка етапу навчання:

“відмінно” – якщо не менше 50 % навчальних питань етапу оцінено на “відмінно”, а інші – не нижче “добре”;

“добре” – якщо не менше 50 % навчальних питань етапу оцінено не нижче “добре”, а інші – не нижче “задовільно”;

“задовільно” – якщо всі навчальні питання етапу оцінено не нижче “задовільно”;

“незадовільно” – якщо не виконано вимог на оцінку “задовільно”.

318. Оцінка навчального питання:

“відмінно” – якщо не менше 80 % елементів навчального питання, включаючи 100 % критично важливих елементів, оцінено як “виконав”;

“добре” – якщо не менше 70 % елементів навчального питання, включаючи 100 % критично важливих елементів, оцінено як “виконав”;

“задовільно” – якщо не менше 60 % елементів навчального питання, включаючи 100 % критично важливих елементів, оцінено як “виконав”;

“незадовільно” – якщо не виконано вимог на оцінку “задовільно”.

319. Оцінка за елемент навчального питання:

“виконав” – якщо визначений елемент навчального питання виконано в повному обсязі у встановлені строки, а порядок виконання відповідав визначеним нормам та вимогам керівних документів, критичних розбіжностей не виявлено;

“не виконав” – якщо не виконано вимог на оцінку “виконав”.

У разі коли елемент включає піделементи:

“виконав” – якщо не менше 75 % піделементів оцінено як “виконав”;

“не виконав” – якщо не виконано вимоги на оцінку “виконав”.

У виняткових випадках, а саме якщо оцінити елемент навчального питання неможливо, враховуючи умови його виконання, в оціночному листі робиться відповідне позначення встановленим символом, а в подальшому зазначений елемент не враховується під час визначення загальної оцінки за навчальне питання.

Не оцінені елементи навчального питання зазначаються у відповідних звітних документах з необхідним роз’ясненням щодо неможливості оцінювання елементів навчального питання, а також надаються рекомендації щодо їх відпрацювання у подальшому.

320. Загальна оцінка за підготовку посадових осіб управління артилерійської бригади (підрозділу) складається із індивідуальних оцінок підготовки посадових осіб управління і визначається:

“відмінно” – якщо не менше 90% офіцерів управління отримали позитивні оцінки та не менше 50% загальної кількості перевірених – “відмінно”;

“добре” – якщо не менше 80% офіцерів управління отримали позитивні оцінки та не менше 50% загальної кількості перевірених – “відмінно” та “добре”;

“задовільно” – якщо не менше 70% офіцерів отримали позитивні оцінки;

“незадовільно” – якщо не виконано вимог на оцінку “задовільно”.

321. Оцінка за підготовку посадової особи управління артилерійської бригади (підрозділу) складається з оцінок за повноту та якість розробки бойових документів у ході командно-штабного навчання та практичні дії на етапах навчання і визначається:

“відмінно” – якщо повнота та якість розробки бойових документів оцінені “відмінно”, а загальна оцінка за практичні дії на етапах – не нижче “добре”;

“добре” – якщо повнота та якість розробки бойових документів оцінені не нижче “добре”, а загальна оцінка за практичні дії на етапах – не нижче “задовільно”;

“задовільно” – якщо обидві оцінки – не нижче “задовільно”.

“незадовільно” – якщо не виконано вимог на оцінку “задовільно”.

322. Загальна оцінка за практичні дії на етапах навчання виводиться як середнє арифметичне з оцінок за етапи навчання. Якщо за два етапи і більше отримані оцінки “незадовільно”, то загальна оцінка за практичні дії на етапах визначається “незадовільно”.

4.2.3. Оцінювання тренування з управління вогнем артилерійських частин (підрозділів)

323. Загальна оцінка артилерійської бригади (артилерії механізованої бригади, брэг), дивізіону за тренування з управління вогнем визначається за трьома оцінками – оцінкою за роботу командира і штабу, оцінкою за виконання заходів бойового забезпечення і оцінкою за виконання вогневих завдань і виставляється :

“відмінно” – якщо виконання вогневих завдань оцінено “відмінно”, а здійснення заходів бойового забезпечення і робота командира та штабу – не нижче “добре”;

“добре” – якщо виконання вогневих завдань оцінено не нижче “добре”, а здійснення заходів бойового забезпечення і робота командира та штабу – не нижче “задовільно”;

“задовільно” – якщо виконання вогневих завдань, здійснення заходів бойового забезпечення і робота командира та штабу оцінено не нижче “задовільно”;

“незадовільно” – якщо не виконано вимог на оцінку “задовільно”.

324. Робота командира і штабу на занятті оцінюється згідно зі ст. 275 цього КПА.

325. Кількість та обсяг завдань зі здійснення заходів бойового забезпечення визначаються керівником, виходячи із змісту теми, навчальних питань і часу проведення заняття.

Оцінювання заходів бойового забезпечення здійснюється відповідно до ст. 282 КПА.

326. Загальна оцінка за виконання вогневих завдань визначається відповідно до вимог ст. 294 – 313 цього КПА.

327. Виконання кожного вогневого завдання закінчується коротким розбором з оголошенням загальної оцінки і оцінок по всіх умовах оцінювання вогневого завдання.

Оцінка першої умови виконання вогневого завдання здійснюється згідно з вимогами ст. 358 цього КПА. При цьому помилка за першою умовою оцінювання вогневого завдання артилерійської бригади (артилерії механізованої бригади, брэг), дивізіону враховується, коли вона допущена більше ніж в 1/4 батареї артилерійської бригади (артилерії механізованої бригади, брэг), дивізіону, призначених для стрільби.

Наприклад, коли в артилерійській бригаді (артилерії механізованої бригади, брэг), дивізіоні вогневе завдання більше 1/4 батареї виконали з неправильно визначеним типом підричника, за виконання вогневого завдання за першою умовою враховується одна помилка. Таким чином, враховуються всі

помилки за першою умовою оцінювання вогневого завдання, які можуть бути допущені в батареях, у тому числі і помилки, які приводять до невиконання вогневого завдання.

Перша умова оцінюється “незадовільно”, якщо будь-яку помилку згідно з вимогами ст. 383 цього КПА допущена в 1/3 і більше батареї артилерійської бригади (артилерії механізованої бригади, браг), дивізіону.

Завдання № 7 оцінюється “незадовільно”, якщо згідно зі ст. 384 цього КПА необхідного результату не досягнутий в 1/3 і більше батареї артилерійської бригади (артилерії механізованої бригади, браг), дивізіону.

Помилки за першою умовою оцінювання вогневого завдання, які допущені командиром (начальником артилерії) і в штабі артилерійської бригади (браг), дивізіону, враховуються згідно з ст. 358, 383 цього КПА.

4.2.4. Особливості оцінювання контрольного заняття (тренування) з управління вогнем на імітаційних засобах

328. Загальна оцінка артилерійської бригади (артилерії механізованої бригади, браг), дивізіону за тренування з управління вогнем на імітаційних засобах визначається за трьома оцінками – оцінкою за роботу командира і штабу, оцінкою за здійснення заходів підготовки СіУВ і оцінкою за виконання вогневих завдань і виставляється:

“відмінно” – якщо виконання вогневих завдань оцінено “відмінно”, а здійснення заходів підготовки СіУВ і робота командира та штабу – не нижче “добре”;

“добре” – якщо виконання вогневих завдань оцінено не нижче “добре”, а здійснення заходів підготовки СіУВ і робота командира та штабу – не нижче “задовільно”;

“задовільно” – якщо виконання вогневих завдань, здійснення заходів підготовки СіУВ і робота командира та штабу оцінено – не нижче “задовільно”;

“незадовільно” – якщо не виконано умов на оцінку “задовільно”.

329. Робота командира і штабу на занятті оцінюється згідно зі ст. 272 або 273 цього КПА.

330. Кількість та обсяг завдань зі здійснення заходів підготовки СіУВ визначаються керівником, виходячи із змісту теми, навчальних питань і часу проведення тренування.

Оцінювання заходів підготовки СіУВ здійснюється відповідно до ст. 280-283 цього КПА.

331. Загальна оцінка за виконання вогневих завдань визначається відповідно до вимог ст. 294 – 313 цього КПА.

332. Виконання кожного вогневого завдання закінчується коротким розбором з оголошенням загальної оцінки і оцінок по всіх умовах оцінки вогневого завдання.

Оцінювання першої умови виконання вогневого завдання здійснюється з урахуванням вимог ст. 358 цього КПА.

333. Контроль за визначенням витрати боєприпасів, виділених для виконання вогневого завдання, здійснюється шляхом порівняння контрольних розрахунків з сумарною кількістю снарядів, умовно витрачених в батареях за командами старших офіцерів батарей, з урахуванням їх наявності в батареях.

334. Час виконання вогневого завдання включає час від початку його виконання до доповіді начальника штабу артилерійської бригади (браг), дивізіону про готовність до відкриття вогню.

335. Кожне вогневе завдання виконується з обов'язковим відпрацюванням питань відкриття вогню, застосування способу обстрілу цілі з урахуванням часу для вказаної витрати снарядів і режиму вогню, а також результатів стрільби на ураження.

Після завершення вогневого завдання старші офіцери батарей, начальник штабу артилерійської бригади (браг), начальники штабів дивізіонів повинні бути готовими до негайної доповіді даних, необхідних для оцінювання виконання вогневого завдання.

336. Оцінювання третьої умови оцінювання виконання вогневого завдання на імітаційних засобах проводиться порівнянням установок для стрільби на ураження встановленим порядком.

Контроль за визначенням координат і розмірів цілей під час проведення заняття на МАП (ГАП) посадові особи контрольної групи здійснюють шляхом роботи на оптичних та інших приладах (пристроях) тих, хто навчається.

337. Загальна оцінка за заняття з управління вогнем підрозділу протитанкової артилерії на імітаційних засобах визначається за двома оцінками – оцінкою за роботу командира і штабу, оцінкою за виконання вогневих завдань.

Загальна оцінка виставляється:

“відмінно” – якщо виконання вогневих завдань оцінено “відмінно”, а робота командира та штабу – не нижче “добре”;

“добре” – якщо виконання вогневих завдань оцінено не нижче “добре”, а робота командира та штабу – не нижче “задовільно”;

“задовільно” – якщо обидві оцінки – не нижче “задовільно”;

“незадовільно” – якщо не виконано вимог на оцінку “задовільно”.

338. Робота командира і штабу на занятті оцінюється згідно ст. 272 або 273 цього КПА.

339. Оцінка за виконання вогневих завдань протитанкової артилерії на занятті визначається згідно вимог ст. 302 цього КПА.

340. Оцінка виконання вогневого завдання протитанкової артилерії визначається за оцінками умов, наведених у таблиці 1, і визначається:

“відмінно” – якщо всі умови оцінено “відмінно”;

“добре” – якщо всі умови оцінено не нижче “добре”;

“задовільно” – якщо всі умови оцінено не нижче “задовільно”;

“незадовільно” – якщо не виконано вимог на оцінку “задовільно”.

Таблиця 1

Правила оцінювання умов виконання вогневого завдання прямою наводкою

№ з/п	Умови	Оцінка		
		“відмінно”	“добре”	“задовільно”
1	Рішення командира (начальника) та його виконання.	Помилки не більше		
		-	однієї	двох
2	Час виконання вогневого завдання	У нормі		
		“відмінно”	“добре”	“задовільно”
3	Точність наведення гармат	Відхилення від норми		
		“відмінно”	“добре”	“задовільно”

341. Помилками, допущеними командиром (начальником) підрозділу протитанкової артилерії під час виконання вогневого завдання на імітаційних засобах, є:

вибір менш важливої цілі замість більш важливої;

вибір для ураження тільки однієї цілі з рівнозначних за важливістю цілей, коли до ураження можна було прийняти одночасно декілька цілей;

ведення стрільби на ураження цілей велась на дальностях, більших ніж ефективні;

визначення для ураження цілей більшої кількості протитанкових засобів, ніж потрібно;

неправильно визначений тип снаряда та установка підривника;

неправильно вибрані засоби ураження цілей залежно від дальності до них;

наведення в окрему ціль двох та більше вогневих засобів в умовах, які виключають таку необхідність;

визначення під час стрільби з ПТРК цілі, висота якої менше 1 м;

залучення такої кількості батарей (гармат), які за своїми вогневими можливостями не забезпечують виконання вогневого завдання;

ведення стрільби без використання результатів попередніх стрільб або поправок на відхилення умов стрільби від табличних, врахованих хоча б приблизно.

342. Початком виконання вогневого завдання вважати дії, викладені у ст. 362 цього КПА.

Виконання вогневого завдання закінчується доповіддю про наведення гармат у ціль. Оцінювання часу виконання вогневого завдання наведено у таблиці 2 цього КПА.

343. Оцінювання точності наведення гармати:

“відмінно” – якщо гармата точно наведена в ціль;

“добре” – якщо в наведенні гармати допущено помилки в дальності не більше 0,5 поділки прицілу, а в напрямку не більше 1/4 фігури цілі;

“задовільно” – якщо в наведенні гармати допущено помилки в дальності не більше 1 поділки прицілу, а в напрямку не більше 1/2 фігури цілі;

“незадовільно” – якщо в наведенні гармати допущено помилки в дальності більше 1 поділки прицілу, а в напрямку більше 1/2 фігури цілі.

Час виконання вогневого завдання при стрільбі з підготовленої ВП*

Засоби ураження	Оцінка		
	“відмінно”	“добре”	“задовільно”
Гармата	1.00	1.05	1.30
Взвод	1.30	1.45	2.00
Батарея	2.00	2.15	2.30
Дивізіон	2.30	2.45	3.00

344. Оцінка точності наведення гармат:

“відмінно” – якщо всі гармати, що залучаються до стрільби, наведено в ціль з оцінку “відмінно”;

“добре” – якщо 80% гармат, що залучаються до стрільби, наведено в ціль з оцінкою не нижче “добре”, а решта – не нижче “задовільно”;

“задовільно” – якщо не менше 80% гармат, що залучаються до стрільби, наведені в ціль на оцінку – не нижче “задовільно”;

“незадовільно” – якщо менше 80% гармат, що залучаються до стрільби, наведені в ціль на оцінку не нижче “задовільно”.

345. Вогневе завдання вважається не виконаним та оцінюється “незадовільно”, якщо, враховуючи вогневі можливості, більше 10% цілей, призначених до ураження, умовно не уражаються (наведення гармат по них не здійснювалось).

4.2.5. Оцінювання предметів навчання**4.2.5.1. Оцінювання тактичної (тактико-спеціальної) підготовки**

346. Тактична (тактико-спеціальна) підготовка артилерійської бригади, артилерії механізованої бригади (БрАГ), дивізіону (батареї) перевіряється під час тактичного навчання (КШН із залученням вогневих підрозділів, на контрольних заняттях з управління вогнем, а офіцерів, крім того, на КШН, групових вправах (тактичних летючках), контрольних заняттях (заліках).

347. Оцінка тактичної підготовки артилерійської бригади, артилерії механізованої бригади (БрАГ), дивізіону складається оцінкою за тактичне навчання (КШН із залученням вогневих підрозділів, контрольне заняття з управління вогнем), яка визначається з оцінки за роботу командира (начальника артилерії) і штабу (визначається згідно зі ст. 272 або 273 цього КПА) і оцінки за

*Під час виконання вогневих завдань з непідготовленої вогневої позиції оціночні показники збільшуються на нормативний час приведення гармат (ПТРК) до бою, який відповідає оцінкам “відмінно”, “добре” і “задовільно” “Збірника нормативів” для кожного зразка озброєння. Час на висування підрозділів на ВП не враховується

тактичні дії артилерійської бригади, артилерії механізованої бригади (БрАГ), дивізіону (визначається згідно зі ст. 276-278 цього КПА) і виставляється:

“відмінно” – якщо обидві оцінки – “відмінно”;

“добре” – якщо обидві оцінки не нижче “добре”;

“задовільно” – якщо обидві оцінки не нижче “задовільно”;

“незадовільно” – якщо не виконано умов на оцінку “задовільно”.

Якщо у ході перевірки управління артилерійської бригади, артилерії механізованої бригади (БрАГ) перевірялось на КШН (груповій вправі), а підрозділи – на тактичних навчаннях (контрольних заняттях з УВ), тактична підготовка оцінюється:

“відмінно” – якщо робота командира і штабу (тактична підготовка офіцерів управління) і тактичні дії більше ніж половини перевірених підрозділів (у тому числі не менше половини дивізіонів) оцінено “відмінно”, а решту – не нижче “добре”;

“добре” – якщо роботу командира і штабу (тактична підготовка офіцерів управління) і тактичні дії більше ніж половини перевірених підрозділів (у тому числі не менше половини, дивізіонів) оцінено не нижче “добре”, а решту – не нижче “задовільно”;

“задовільно” – якщо роботу командира і штабу (тактична підготовка офіцерів управління) оцінена не нижче “задовільно”, а тактичні дії більше двох перевірених підрозділів (у тому числі не більше одного дивізіону) оцінено “незадовільно”, якщо перевірялись тільки два дивізіони і один дивізіон оцінений “незадовільно” другий дивізіон повинен бути оцінений не нижче “добре”;

“незадовільно” – якщо не виконані вимоги на оцінку “задовільно”.

348. У тих випадках, коли протягом перевірки командир і штаб дивізіону залучалися до КШН (групової вправи), а батареї – до тактичних навчань, тактична підготовка дивізіону оцінюється:

“відмінно” – якщо роботу командира і штабу дивізіону та тактична підготовка не менше 50% батарей оцінено “відмінно”, а решта – не нижче “добре”;

“добре” – якщо роботу командира і штабу дивізіону та тактична підготовка не менше 50% батарей оцінено не нижче “добре”, а решту – не нижче “задовільно”;

“задовільно” – якщо роботу командира і штабу дивізіону оцінено “задовільно” або тактичну підготовку не більше однієї батареї оцінені “незадовільно” (якщо перевірялися тільки дві батареї, то при незадовільній оцінці однієї з них тактична підготовка другої батареї повинна бути оцінена не нижче “добре”);

“незадовільно” – якщо не виконано вимог на оцінку “задовільно”.

349. Оцінка за тактичну підготовку батареї (взводу) виставляється:

“відмінно” – якщо не менше 90% перевіреного особового складу оцінено не нижче “задовільно”, при цьому не менше 50% оцінено “відмінно”;

“добре” – якщо не менше 80% перевіреного особового складу оцінено не менше “задовільно”, при цьому не менше 50% оцінено не нижче “добре”;

“задовільно” – якщо не менше 70% перевіреного особового складу оцінені не нижче “задовільно”;

“незадовільно” – якщо не виконано вимог на оцінку “задовільно”.

Якщо батарея залучалась на тактичне навчання, то оцінка тактичної підготовки виставляється згідно зі ст. 278 цього КПА.

4.2.5.2. Оцінювання стрільби і управління вогнем (управління артилерійською розвідкою)

350. Підготовка артилерійської бригади (артилерії механізованої бригади, браг) зі стрільби і управління вогнем перевіряється на контрольних заняттях (інспекційних перевірках) і визначається оцінкою за управління вогнем і оцінкою за підготовку офіцерів зі стрільби і управління вогнем та виставляється:

“відмінно” – якщо перша оцінка “відмінно”, а друга не нижче “добре”;

“добре” – якщо перша оцінка не нижче “добре”, а друга не нижче “задовільно”;

“задовільно” – якщо обидві оцінки не нижче “задовільно”;

“незадовільно” – якщо не виконано вимог на оцінку “задовільно”.

Якщо в ході контрольних занять (інспекційних перевірок) перевірялася тільки підготовка офіцерів зі стрільби і управління вогнем або тільки управління вогнем, то загальна оцінка виставляється за перевіреним видом.

Якщо в ході контрольних занять (інспекційних перевірок) проводились контрольні заняття з управління вогнем артилерійської бригади (БрАГ) або тільки контрольне заняття з управління вогнем дивізіонів, то загальна оцінка за управління вогнем визначається за перевіреним розділом та виставляється згідно зі ст. 294 – 296 цього КПА.

Загальна оцінка протитанкового, розвідувального артилерійського дивізіону (батареї) (дивізіону артилерійської розвідки) за стрільбу і управління вогнем (управління артилерійською розвідкою) визначається тільки оцінкою офіцерів зі стрільби і управління вогнем і виставляється згідно з вимогами ст. 354 – 356 цього КПА. У розвідувальному артилерійському дивізіоні (дивізіоні артилерійської розвідки) зі стрільби і управління вогнем оцінюються лише офіцери. Якщо в підрозділі перевірялося менше п'ять офіцерів, то оцінка за підготовку офіцерів визначається відповідно до правил ст. 313 цього КПА.

351. Оцінка артилерійської бригади (браг) за управління вогнем визначається оцінкою за управління вогнем артилерійської бригади (браг) і оцінкою за управління вогнем дивізіонів і виставляється:

“відмінно” – якщо перша оцінка “відмінно”, а друга не нижче “добре”;

“добре” – якщо перша оцінка “добре”, а друга не нижче “задовільно”;

“задовільно” – якщо обидві оцінки не нижче “задовільно” або при “незадовільній” другій оцінці перша оцінка не нижче “добре”;

“незадовільно” – якщо не виконано умов на оцінку “задовільно”.

352. Підготовка артилерійського дивізіону зі стрільби і управління вогнем перевіряється на контрольному занятті (інспекційній перевірці). Загальна оцінка дивізіону визначається оцінкою дивізіону за управління вогнем (управління артилерійською розвідкою) і оцінкою за підготовку офіцерів зі стрільби і управління вогнем і виставляється:

“відмінно” – якщо перша оцінка “відмінно”, а друга не нижче “добре”;

“добре” – якщо перша оцінка “добре”, а друга не нижче “задовільно”;

“задовільно” – якщо обидві оцінки не нижче “задовільно”;

“незадовільно” – якщо не виконано умов на оцінку “задовільно”.

353. Оцінка артилерійської бригади, БрАГ, дивізіону за управління вогнем (управління артилерійською розвідкою) виставляється за правилами оцінювання виконання вогневих завдань на тактичному навчанні, що викладені у ст. 295 – 306 цього КПА.

354. Оцінка підготовки офіцерів артилерійської бригади, артилерії механізованої бригади, браг, дивізіону (батареї) зі стрільби і управління вогнем виставляється:

“відмінно” – якщо не менше 90% офіцерів отримали позитивні оцінки, з них не менше 50% – “відмінно”;

“добре” – якщо не менше 80% офіцерів отримали позитивні оцінки, з них не менше 50% – “відмінно” і “добре”;

“задовільно” – якщо не менше 70% офіцерів отримали позитивні оцінки;

“незадовільно” – якщо не виконано вимог на оцінку “задовільно”.

355. Загальна оцінка підготовки офіцера зі стрільби і управління вогнем визначається оцінкою за виконання залікових вогневих завдань, оцінкою за знання ПСіУВ та виставляється:

“відмінно” – якщо перша оцінка “відмінно”, а друга не нижче “добре”;

“добре” – якщо перша оцінка “добре”, а друга не нижче “задовільно”;

“задовільно” – якщо обидві оцінки не нижче “задовільно” або якщо друга оцінка – “незадовільно”, а перша не нижче “добре”;

“незадовільно” – якщо не виконано вимог на оцінку “задовільно”.

Результати підготовки офіцерів зі стрільби і управління вогнем вносяться в журнали обліку підготовки офіцерів зі стрільби і управління вогнем.

Облік виконання залікових вогневих завдань з бойовою стрільбою і на імітаційних засобах ведеться в аркушах обліку і особистій книжці офіцера зі стрільби і управління вогнем.

356. Перевірка знань ПСіУВ проводиться тестовим методом.

Під час оцінювання знань в межах встановленого (призначеного) часу офіцери, які перевіряються, відповідають на логічні або альтернативні питання (не менше 10). У відповідях на логічні питання відповідають “так”, якщо він згоден із запропонованим у питанні рішенням, і “ні” – якщо не згоден. Відповіді на альтернативні питання той, кого перевіряють, із декількох запропонованих вибирає правильну відповідь.

Оцінка за знання ПСіУВ під час перевірки тестовим методом виставляється:

“відмінно” – якщо отримано не менше 90% правильних відповідей;

“добре” – якщо отримано не менше 80% правильних відповідей;

“задовільно” – якщо отримано не менше 70% правильних відповідей;

“незадовільно” – якщо не виконано вимог на оцінку “задовільно”.

Порядок і метод перевірки знань, перелік питань визначає і затверджує командир (начальник), який проводить контрольне заняття (інспекційну перевірку).

На підсумкових і контрольних перевірках підготовку офіцерів зі стрільби і управління вогнем дозволяється оцінювати тільки за результатами виконання залікових вогневих завдань з бойовою стрільбою або на імітаційних засобах.

4.2.5.3. Оцінювання виконання вогневих завдань

357. Оцінка виконання вогневого завдання з закритих вогневих позицій визначається за оцінками умов, наведених у таблиці 3, і виставляється:

“відмінно” – якщо всі умови оцінено “відмінно”;

“добре” – якщо всі умови оцінено не нижче “добре”;

“задовільно” – якщо всі умови оцінено не нижче “задовільно”.

“незадовільно” – якщо одну із умов оцінено “незадовільно”.

Таблиця 3

Правила оцінювання умов виконання вогневого завдання із закритих вогневих позицій

№ з/п	Умови	Оцінка		
		“відмінно”	“добре”	“задовільно”
1	Рішення командира (начальника) та його виконання	Помилки не більше		
		двох	трьох	чотирьох
2	Час виконання вогневого завдання (робочий час)	У нормі		
		“відмінно”	“добре”	“задовільно”
3	Точність вогню	Відхилення від норми		
		“відмінно”	“добре”	“задовільно”

Примітка 1. Якщо перша та (або) третя умови оцінено “добре” або “задовільно”, а час виконання вогневого завдання (робочий час) кращий від норм часу (додаток 3 до цього КПА) на оцінку “відмінно” на 25% та більше, то оцінка виконання вогневого завдання виставляється на один бал вище.

Примітка 2. Під час визначення оцінки дивізіону (батареї) за виконання вогневого завдання у складі групи, артилерії бригади (дивізіону) перша умова не оцінюється.

358. До помилок, допущених командиром (начальником) у рішенні (команді) та під час виконання вогневого завдання, належать:

а) помилки у виборі цілі (репера):

замість більш важливої цілі, ураження якої є необхідною умовою виконання бойового завдання загальновійськового підрозділу, вибрана менш важлива цілі;

під час стрільби дивізіоном вибрана для ураження тільки одна ціль із декількох рівнозначних за важливістю цілей, коли для ураження можна було взяти одночасно декілька цілей;

вибрана ціль, визначення координат якої або обслуговування стрільби не забезпечуються засобами розвідки дивізіону (батареї);

вибране місце (місцевий предмет) для створення (пристрілювання) репера, який не забезпечує необхідної точності засічки (спостереження) розривів або від якого не забезпечується перенесення вогню на частину цілей у визначеному районі;

у підрозділах є комплекси машин управління, але вогневе завдання виконувалося без застосування апаратури підготовки і передачі даних;

призначена стрільба (велась стрільба) на подавлення цілі, а основним завданням стрільби по цілях даного характеру є знищення, а умови обстановки не обмежували можливості виконуючого вогневе завдання;

призначена стрільба (велась стрільба) на знищення цілі, якщо основним завданням стрільби по цілях даного характеру є подавлення, але при цьому за умовами обстановки знищення цілі недоцільне або було неможливе;

велась стрільба на знищення будь-якої цілі, коли це за умовами обстановки недоцільно (наприклад, за дуже великої тривалості стрільби);

б) помилки у визначенні порядку виконання вогневого завдання:

загальний час впливу на ціль відрізняється від контрольного (розрахованого) більш ніж на 10%;

замість одного вогневого нальоту (далі – ВгН) призначено декілька або замість декількох – один;

під час ураження цілі декількома ВгН хоча б один з інтервалів був більше ніж 15 хв. і не було призначене вогневе спостереження;

тривалість ВгН і витрата снарядів на гармату перевищує режим вогню;

в) помилки у визначенні виду снаряда та типу підричника:

визначений снаряд з ударним підричником, якщо більш ефективного ураження цілі даного характеру можна досягнути при стрільбою з дистанційним підричником (трубкою) або радіопідричником і умови обстановки не обмежують застосування таких снарядів;

г) помилки у визначенні установки підричника:

визначена установка ударного підричника на осколкову дію замість установки на фугасну або сповільнену дію під час ураження живої сили та вогневих засобів, розташованих у перекритих шанцах, командних пунктів управління, розташованих у бліндажах, сховищах, батареї в дерево-земляних сховищах;

визначена установка ударного підричника на осколкову дію замість двох установок – на осколкову та сповільнену дію при стрільбі по живій силі та вогневих засобах, розташованих на заздалегідь підготовлених позиціях;

не визначена установка ударного підричника на сповільнену дію для отримання рикошетів під час стрільби по спостережених цілях, розташованих

відкрито або у відкритих шанцях, коли вибраний заряд забезпечує отримання кута падіння (кута зустрічі під час стрільби в горах), який не перевищує 20° ;

визначена установка ударного підричника на фугасну дію замість установки на осколкову дію під час стрільби по цілях, розташованих відкрито та у відкритих шанцях, по пускових установках, живій силі та вогневих засобах, розташованих на спішно зайнятих позиціях і в районах зосередження (вичікувальних та початкових районах), по батареях, протитанкових засобах;

визначена установка ударного підричника на сповільнену дію для стрільби на рикошетах по неспостережній цілі;

не здійснений перехід до стрільби з установкою ударного підричника на осколкову дію, якщо під час стрільби на ураження одержано менше половини повітряних розривів при стрільбі на рикошетах;

визначена установка перемикача радіопідричника з порушенням вимог, указаних у Вказівках про стрільбу снарядами з радіопідриником;

д) помилки у визначенні заряду та виду траєкторії:

визначений найбільший або близький до нього заряд під час стрільби снарядами з ударним підриником, якщо є можливість вибору меншого заряду для отримання більш крутої траєкторії під час ураження живої сили та вогневих засобів, батарей (крім відкрито розташованих броньованих), протитанкових засобів, радіоелектронних засобів (крім відкрито розташованих станцій та станцій автомобільного типу), прихованих командних пунктів та вертольотів;

визначений найменший або близький до нього заряд при стрільбі з ударним підриником, якщо є можливість вибору більшого заряду для отримання менш крутої траєкторії під час ураження пускових установок, танків та бронетранспортерів, відкрито розташованих броньованих протитанкових засобів та РЛС, станцій автомобільного типу, відкрито розташованих командних пунктів та вертольотів;

визначений заряд не забезпечує ведення вогню на рикошетах, коли така стрільба можлива та доцільна;

е) помилки у способі визначення установок для стрільби на ураження:

визначено установки для стрільби на ураження способом скороченої підготовки при стрільбі однією батареєю, під час стрільби дивізіоном в умовах, коли застосування скороченої підготовки виключається;

не призначено (не проведено) коректування вогню під час стрільби на ураження за наявності засобів та можливості його проведення;

не враховано, хоча б приблизно, поправок на відхилення умов стрільби від табличних під час виконання вогневого завдання на імітаційних засобах;

вибраний менш точний спосіб визначення установок для відкриття вогню для пристрілювання цілі (репера) за наявною можливістю більш точного їх визначення;

командирами гармат (мінометів, БМ) не введені індивідуальні поправки гармати в отримані установки для стрільби – під час виконання вогневих завдань штатним підрозділом;

ж) помилки у визначенні способу обстрілу цілі:

визначений (проведений) обстріл цілі шкалою замість обстрілу батареями внакладку;

визначено (проведено) обстріл цілі батареями внакладку замість обстрілу шкалою;

визначено (проведено) обстріл цілі з розподілом ділянок цілі між дивізіонами, замість дивізіонами внакладку (або навпаки);

визначено (проведено) обстріл цілі на одній установці кутоміра замість двох установок (або навпаки);

визначено обстріл спостереженої цілі на одній установці прицілу замість трьох установок і навпаки;

визначено час ведення і тривалість вогневого нальоту відрізняється від контрольного більше ніж на 1 хв.;

помилка у визначенні фронту або глибини цілі (ділянки загороджувального вогню) перевищує 75 м або інтервал віяла призначений з помилкою більше 0-02, стрибка прицілу – з помилкою більше 25 м;

и) помилки у визначенні витрати снарядів (мін):

визначена витрата снарядів (мін) відрізняється більш як на 20% від вказаної в команді старшого артилерійського командира (начальника) або від норми снарядів, необхідної для ураження цілі, залежно від завдання стрільби і умов виконання вогневого завдання (способу визначення установок для стрільби на ураження, типу снаряда, ступеня захищеності тощо);

щільність вогню по цілі, яка є об'єктом атаки, створена на 20% менше необхідної;

к) помилки у визначенні коректур, допущені під час стрільби:

1) під час пристрілювання:

у дальності – більше 50 м;

у напрямку – більше 0-05;

2) під час стрільби на ураження:

у дальності – більше 25 м (при стрільбі по цілях глибиною менше 100 м), більше 50 м (при стрільбі по цілях глибиною 100 м і більше), 1 Вд і більше (при стрільбі на зруйнування);

у напрямку – більше 0-03;

у коректурі віяла – більше 0-02;

у коректурі установки підричника (трубки) – більше 0,5 поділки;

у коректурі установки рівня при стрільбі снарядом з дистанційним підривником – більше 0-01.

Помилкою вважається також інші необґрунтовані відступи від ПСіУВ, Керівництва з бойової роботи вогневих підрозділів артилерії, що привели (могли привести) до зниження ефективності стрільби.

Помилки зараховуються по кожній неправильно поданій команді (пострілу). Кількість зарахованих помилок по одній неправильній команді (пострілу) необмежена.

Під час оцінювання першої умови враховуються також помилки штатних підрозділів, які вони допустили під час стрільби.

Помилки допущені нештатними підрозділами, виконуючому вогневе завдання зараховуються тільки ті, які він особисто міг виявити або попередити.

У разі коли вогневе завдання не виконано з вини нештатного підрозділу, то визначається інше вогневе завдання, а дії нештатного підрозділу оцінюються “незадовільно” і враховуються під час оцінювання спеціальної підготовки тієї частини, до складу якої входить підрозділ.

359. Під час виконання залікових вогневих завдань на ураження нерухомих цілей друга умова оцінюється відповідно до норм часу (додаток 3 до цього КПА).

Виконуючи вогневі завдання бойовою стрільбою, якщо до стрільби залучають штатний підрозділ, – за часом виконання вогневого завдання.

Виконуючи вогневі завдання бойовою стрільбою, якщо до стрільби залучається нештатний підрозділ або імітаційні засоби, – за робочим часом виконуючого вогневе завдання.

360. Під часом виконання вогневого завдання слід розуміти час, витрачений виконуючим вогневе завдання від початку його виконання до переходу до стрільби на ураження (до пострілу або доповіді про готовність до стрільби на ураження) і суму “часткових темпів”, отриманих під час стрільби на ураження.

Під час пристрілювання (створення) репера – від початку виконання вогневого завдання до закінчення доповіді про результати пристрілювання (створення) репера і готовності до перенесення вогню.

У всіх випадках із часу на пристрілювання віднімається польотний час снарядів (мін), вистріляних під час пристрілювання цілі (пристрілювання або створення репера).

361. Під робочим часом слід розуміти час, витрачений виконуючим вогневе завдання на постановку завдання вогневим і обслуговуючим підрозділам, і суму “часткових темпів”, отриманих протягом пристрілювання та стрільби на ураження (незалежно від того, чи велась вона бойовими пострілами або за ввідними керівника).

362. Початком виконання непланового вогневого завдання вважається:

у разі доведення завдання розпорядженням загальновійськового (старшого артилерійського) командира (начальника) з показом цілі на місцевості – з'ясування отриманої цілі (репера) на місцевості, доповідь “Ціль (репер) бачу”;

у разі доведення завдання командою (кодограмою) старшого артилерійського командира (начальника) – закінчення команди старшого командира, доповідь: “Ціль з'ясував” (отримання підтвердження кодограми);

у разі доведення завдання ввідною, яка потребує самостійного вибору цілі, – затвердження керівником стрільби рішення на вибір цілі.

Початком виконання запланованого вогневого завдання вважається закінчення команди (сигналу) старшого командира (начальника) або загальновійськового командира на відкриття вогню.

363. Час доведення завдання відраховується від початку його виконання до закінчення передачі радіотелефоністом останньої команди. Якщо після постановки завдання подана команда “Стій”, то закінченням постановки завдання або команди до наступного пострілу (серії вогню) вважається час передачі радіотелефоністом виправленої команди.

364. “Частковий темп” під час виконання вогневого завдання з нештатним підрозділом визначається як інтервал часу між появою розриву (останнього розриву в серії вогню) та закінченням передачі радіотелефоністом команди для наступного пострілу (серії вогню).

Під час виконання вогневого завдання з пристрілюванням із штатним підрозділом “частковий темп” під час стрільби на ураження визначають як інтервал часу між появою розриву (останнього розриву в серії вогню) і доповіддю про відкриття вогню в наступній серії.

365. Останній “частковий темп” визначається як інтервал між закінченням стрільби на ураження і закінченням доповіді про виконання вогневого завдання і витрату снарядів.

366. Час, витрачений виконуючим вогневе завдання на доведення завдання підрозділам, які обслуговують стрільбу, а також час, витрачений штатними підрозділами на визначення координат спостережної цілі, якщо таке завдання їм ставилося, включається до загального часу виконання вогневого завдання.

367. Під час виконання залікового вогневого завдання з підрозділами, що не входять до складу дивізіону (батареї), час, витрачений ними на обслуговування стрільби, виконуючому вогневе завдання не враховується. Йому не враховується також сумарний польотний час реально витрачених бойових снарядів (мін) під час пристрілювання.

Під час виконання вогневого завдання офіцерами-розвідниками зі штатними підрозділами розвідки норма робочого часу визначається як сума норм робочого часу виконуючого вогневе завдання і часу на обслуговування стрільби.

368. Час виконання вогневого завдання без пристрілювання дивізіоном (батареєю) на навчанні визначається від його початку до доповіді останньої батареї про відкриття вогню (готовності до відкриття вогню). Якщо вогневе завдання виконується з пристрілюванням – до закінчення доповіді про виконання завдання, під час пристрілювання (створення) репера – до закінчення доповіді про результати створення (пристрілювання) репера і готовності до перенесення вогню.

369. Час виконання вогневого завдання на навчанні під час розгортання з маршу або під час переміщення ВП (КСП) визначається як сумарний час, витрачений на розгортання (додаток 9 до цього КПА) і виконання вогневого завдання.

370. Якщо після доповіді про готовність здійснюється виклик вогню і його відкриття затримується більш як на 1 хв, то додатковий час понад однієї хвилини додається до часу виконання вогневого завдання.

371. Час виконання вогневого завдання на ураження колон (груп мотопіхоти) з відкриттям вогню за командою оператора БпАК або начальника РЛС, а також у встановлений час оцінюється згідно з нормами (додаток 3) з урахуванням затримки часу відкриття вогню та оцінюється:

“відмінно” – якщо час відкриття вогню відрізняється від розрахованого (від подачі сигналу) не більше як на 15 с;

“добре” – якщо час відкриття вогню відрізняється від розрахованого (від подачі сигналу) не більше як на 30 с;

“задовільно” – якщо час відкриття вогню відрізняється від розрахованого (від подачі сигналу) не більше як на 45 с;

“незадовільно” – якщо не виконано вимог на оцінку “задовільно”.

Загальна оцінка виконання вогневого завдання визначається за нижчою із двох оцінок (додаток 3) з врахуванням часу затримки.

372. Оцінювання часу виконання вогневого завдання на ураження окремих рухомих надводних цілей здійснюється за кількістю пропусків залпів:

“відмінно” – пропусків нема;

“добре” – пропущений один залп;

“задовільно” – пропущено два залпи;

“незадовільно” – якщо не виконано вимог на оцінку “задовільно”.

При цьому підрозділ незалежно від кількості пропусків повинен здійснити три залпи.

373. Якщо під час виконання вогневого завдання на тактичному навчанні (контрольному занятті з управління вогнем) з ураження нерухомих цілей без пристрілювання не менше 2/3 батарей вклялись за часом на оцінку “задовільно”, то друга умова виконання вогневого завдання дивізіоном оцінюється “задовільно”.

374. Час виконання вогневого завдання батареї у складі дивізіону розпочинається від моменту закінчення команди командира дивізіону (під час виконання вогневого завдання з розподілом цілей або ділянок цілей між батареями – з моменту закінчення команди, яка подається для даної батареї) до пострілу або доповіді командира батареї про готовність до ведення вогню.

Якщо вогневе завдання виконується дивізіоном з пристрілюванням однією або кожною батареєю, оцінка батареям за другою умовою визначається така, як і дивізіону.

375. Під час виконання вогневих завдань прямою наводкою і ПТРК час їх виконання визначається від моменту появи цілі або від доповіді “Ціль бачу” до команди “Стій” (до закінчення доповіді про виконання завдання).

376. Точність вогню дивізіону (артилерійської бригади, артилерії механізованої бригади) визначається за оцінками точності вогню батарей (дивізіонів) згідно з правилами, викладеними в ст. 379 – 382 цього КПА, і оцінюється:

“відмінно” – якщо точність вогню всіх батарей дивізіону не нижче “задовільно”, а середній бал за точність не менше 4,5;

“добре” – якщо точність вогню всіх батарей дивізіону не нижче “задовільно”, а середній бал за точність не менше 3,5;

“задовільно” – якщо точність вогню однієї батареї дивізіону “незадовільно”, а середній бал за точність не менше 2,6;

“незадовільно” – якщо середній бал за точність менше 2,6 або при двох та більше незадовільних оцінках незалежно від середнього балу.

Оцінка точності вогню батареї визначається за нижчою оцінкою точності, дальності та напрямку згідно з нормами наведеними у додатку 4 до цього КПА.

Точність пристріляних поправок визначається співвідношенням поправок розрахованим виконуючим вогневе завдання з пристрілювання (створення) реперу, з контрольними даними керівника (за більш низькою оцінкою із оцінок точності в дальності та напрямку). Норми відхилень в дальності і напрямку для оцінювання точності наведені у додатку 4 до цього КПА.

Якщо точність визначення установок для першого пострілу під час виконання вогневого завдання з пристрілюванням цілі (репера) оцінена “незадовільно”, то оцінка за точність вогню знижується на один бал.

377. Під час контролю точності вогню дивізіону (батарей), який визначає координати цілей своїми засобами, за фактичні координати приймають координати керівника навчання (контрольної групи).

Під час контролю точності вогню дивізіону (батарей), якщо він не визначив координати цілі своїми засобами, за фактичні приймаються координати, вказані в команді старшого командира (начальника).

378. Контроль точності вогню під час виконання вогневого завдання без пристрілювання здійснюється пострілами призначених гармат або порівнянням установок для стрільби.

Контрольні постріли здійснюються на вирахованих установках для стрільби на ураження з врахуванням призначеного віяла та стрибка прицілу.

Для оцінювання точності вогню контрольна група визначає відхилення розривів від цілі (центру цілі) відносно площини стрільби відповідних батарей. Результати контролю відображаються в картці контролю точності виконання вогневого завдання (додаток 7 до цього КПА).

Отримане відхилення, якщо потрібно, виправляють на значення стрибка прицілу (відповідно до номера батареї) і на значення довороту на інтервал віяла (відповідно до номера гармати). Під час стрільби снарядами з дистанційним підривиком і трубкою, крім того, розраховують висоту розриву над ціллю з ВП в поділках кутотіра і її відхилення від найвигіднішої висоти розривів.

Контроль точності під час виконання вогневого завдання з підготовки та ведення нерухомого (рухомого) загороджувального вогню здійснюється на одному із рубежів за рішенням керівника.

379. Точність вогню під час виконання вогневого завдання з пристрілюванням визначається за відхиленням центру групи розривів уражаючої серії вогню від цілі (центру цілі).

Під час виконання вогневого завдання снарядами з дистанційною трубкою (на бойовій стрільбі) точність вогню за дальністю та напрямком оцінюється за результатами засічки повітряних розривів з урахуванням найвигіднішого інтервалу.

Під час пристрілювання (створення) репера на імітаційних засобах та під час бойової стрільби точність вогню оцінюють за точністю (розрахунку) пристріляних поправок.

380. Під час ураження колон оцінка точності вогню здійснюється за відхиленням контрольних пострілів від визначеної (вказаної) точки зустрічі під час руху колон за наміченим маршрутом. Для визначення відхилень під час стрільби по рухомих групах мотопіхоти (піхоти), живій силі та вогневих засобах (десанту) у момент розриву проводиться засічка цілі та розривів.

381. Оцінюючи точність вогню по рухомих надводних цілях у момент падіння снарядів засікаються цілі і розриви. Якщо засічку цілі і розривів за дальністю здійснити важко, то точність оцінюється:

“відмінно” – якщо цілі накрита трьома залпами, при цьому середній бал із оцінок точності залпів у напрямку не менше 4,6;

“добре” – якщо цілі накрита двома залпами, при цьому середній бал із оцінок точності залпів у напрямку не менше 3,6;

“задовільно” – якщо цілі накрита одним залпом, при цьому середній бал із оцінок точності залпів у напрямку не менше 2,6;

“незадовільно” – якщо цілі не накрита жодним залпом або середній бал із оцінок точності залпів у напрямку менше 2,6.

Відхилення у напрямку визначається для центральної батареї дивізіону.

382. Під час виконання вогневих завдань з ураження цілей (з пристрілюванням та без пристрілювання) на імітаційних засобах, навчаннях та контрольних (контрольно-комплексних) заняттях без бойової стрільби точність вогню визначають співставленням установок для стрільби на ураження (розрахованих виконуючим вогневе завдання або встановлених на прицільних пристроях з обов'язковим урахуванням індивідуальних поправок кожної гармати) з контрольними даними керівника і оцінюють відповідно до норм, викладених у додатку 4 до цього КПА.

Оцінювання точності визначення установок для стрільби на ураження (розрахунку пристріляних поправок) під час виконання вогневого завдання снарядами з дистанційним підривником (трубкою) здійснюється з урахуванням помилок у визначенні установок підривника (трубки) і рівня (під час стрільби снарядами з дистанційним підривником) та помилок розрахунку поправок до установки підривника (трубки).

383. Вогневе завдання вважається не виконаним та оцінюється “незадовільно”, якщо:

визначена кількість дивізіонів, що залучаються до виконання вогневого завдання, не забезпечує його виконання за своїми вогневими можливостями;

визначено снаряд з дистанційним підривиком або радіо-підривиком для ураження цілі, коли жива сила та вогневі засоби розташовані в перекритих окопах, бліндажах, сховищах, а також під час ураження танків;

визначено снаряд з дистанційною трубкою для ураження укритих та броньованих цілей;

визначено снаряд з дистанційним підривиком для ураження неспостереженої цілі, а для ураження спостереженої цілі – якщо ВрВ перевищує 20 м;

визначено установку ударного підричника на сповільнену дію, якщо кут падіння 20° і менше, внаслідок чого отримані (могли бути отримані) рикошети, під час ураження живої сили та вогневих засобів у перекритих окопах, бліндажах, сховищах, а також під час стрільби на руйнування бойового покриття оборонної споруди;

визначено заряд для отримання настільної траєкторії (кут підвищення менше 45°), коли необхідно застосувати мортирну стрільбу по цілі, яка знаходиться за укриттям (у балці, лощині, на протилежних схилах висоти, за будинками);

не закінчено пристрілювання під час виконання вогневого завдання на імітаційних засобах;

здіяна кількість батарей (гармат) за своїми вогневими можливостями не забезпечує виконання вогневого завдання;

під час ураження цілей, що є об'єктом атаки, замість ПЗВ визначено інший порядок виконання вогневого завдання;

під час виконання вогневого завдання витрачено снарядів більше норми, що наведена у додатку 5 до цього КПА;

розрив відбувся (міг відбутися) на відстані від своїх військ, меншій небезпечного віддалення, встановленого ПСіУВ;

для ураження неспостереженої цілі призначено стрибок прицілу або інтервал віяла, збільшений (зменшений) більш як у два рази відносно необхідної величини (контрольних розмірів цілі), або обстріл проводився на одній установці прицілу замість 3-х, або при зосередженому віялі;

визначено витрату снарядів більше (менше) як у два рази від вказаної в команді старшого артилерійського командира (начальника) або норми снарядів, необхідної для ураження цілі залежно від завдання стрільби (для досягнення потрібної щільності вогню);

під час створення фіктивного репера пристріляні поправки визначені менше як за чотирма достовірно засіченими і неаномальними* розривами в групі або не закінчено пристрілювання дійсного репера, а також якщо віддалення створеного репера від точки цілі перевищує межі, встановлені для перенесення вогню;

під час виконання вогневого завдання снарядами з дистанційним підривиком (трубкою) на бойовій стрільбі в першій уражаючій серії вогню отримано менше половини повітряних розривів або середня висота розривів перевищує найвигіднішу більш як у два рази;

* Аномальний розрив – це розрив, точність якого перевищує 4 серединних відхилення.

під час стрільби за ввідними керівника і на імітаційних засобах помилки у визначенні установок дистанційного підричника (трубки) перевищують 1,5 поділки та 0-02 до установки рівня;

під час виконання вогневого завдання командиром або підрозділом допущені порушення заходів безпеки або їх помилкові команди (рішення) могли призвести до порушення цих заходів. Якщо під час виконання вогневого завдання керівник до відкриття вогню знайшов грубу помилку, допущену командиром (виконуючим вогневе завдання) у визначенні координат цілі, яка явно призведе до невиконання завдання, то виконання завдання припиняється і оцінюється “незадовільно”.

384. Оцінка виконання вогневого завдання щодо світлового забезпечення, засліплення, задимлення противника і місцевості, дистанційного мінування місцевості, а також розповсюдження агітаційного матеріалу складається із оцінок перших двох умов (таблиця 3) з врахуванням досягнення потрібного результату виконання завдання. Якщо потрібний результат досягнутий (цілі або об'єкт освітлені або задимлені, місцевість замінована, агітаційний матеріал доставлений у вказаний район тощо), то оцінка виводиться:

“відмінно” – якщо обидві умови оцінені “відмінно”;

“добре” – якщо обидві умови оцінено не нижче “добре”;

“задовільно” – якщо обидві умови оцінено не нижче “задовільно”.

Якщо потрібний результат не досягнутий, вогневе завдання вважається не виконаним і оцінюється “незадовільно”.

Час виконання вогневого завдання оцінюється відповідно до норм наведених у додатку 3 до цього КПА (пункти 14-16).

4.2.5.4. Оцінювання спеціальної і технічної підготовки

385. Оцінка артилерійської бригади, артилерії механізованої бригади, браг зі спеціальної (технічної) підготовки визначається оцінками перевірених підрозділів і виводиться:

“відмінно” – якщо не менше 50% підрозділів (у тому числі не менше половини дивізіонів) оцінено “відмінно”, а решта – “добре”;

“добре” – якщо не менше 50% підрозділів (у тому числі не менше половини дивізіонів) оцінено не нижче “добре”, а решта – “задовільно”;

“задовільно” – якщо підготовку не більше ніж двох підрозділів (у тому числі не більше одного дивізіону) оцінено “незадовільно” (якщо перевірялися тільки два дивізіони, то при незадовільній оцінці одного з них другий дивізіон повинен бути оцінений не нижче “добре”);

“незадовільно” – якщо не виконано вимог на оцінку “задовільно”.

386. Спеціальна (технічна) підготовка дивізіону оцінюється за результатами перевірки підрозділів дивізіону. Оцінка зі спеціальної (технічної) підготовки виставляється:

“відмінно” – якщо не менше 50% підрозділів дивізіону оцінено “відмінно”, а решта – “добре”;

“добре” – якщо не менше 50% підрозділів дивізіону оцінено не нижче “добре”, а решта – “задовільно”;

“задовільно” – якщо не більше одного підрозділу дивізіону оцінено “незадовільно” (якщо перевірялися тільки два підрозділи то при незадовільній оцінці одного з них другий повинен бути оцінений не нижче “добре”);

“незадовільно” – якщо не виконано вимог на оцінку “задовільно”.

387. Оцінка спеціальної підготовки батареї визначається за правилами оцінювання ККЗ. Оцінка спеціальної підготовки взводу визначається оцінками за виконання групових та індивідуальних нормативів і виставляється:

“відмінно” – якщо виконання групових нормативів оцінено “відмінно”, а індивідуальних – не нижче “добре”;

“добре” – якщо виконання групових нормативів оцінено не нижче “добре”, а індивідуальних – не нижче “задовільно”;

“задовільно” – якщо обидві оцінки не нижче “задовільно”;

“незадовільно” – якщо не виконано вимог на оцінку “задовільно”.

Виконання групових і індивідуальних нормативів оцінюється відповідно до Збірника нормативів з бойової підготовки для спеціалістів артилерії.

У всіх випадках оцінка спеціальної підготовки не може бути вище оцінки за виконання вогневих завдань (бойову роботу підрозділів артилерійської розвідки).

388. Технічна підготовка батареї (взводу) оцінюється:

“відмінно” – якщо не менше 90% перевіреного особового складу оцінено не нижче “задовільно”, при цьому не менше 50% оцінено “відмінно”;

“добре” – якщо не менше 80% перевіреного особового складу оцінено не менше “задовільно”, при цьому не менше 50% оцінено не нижче “добре”;

“задовільно” – якщо не менше 70% перевіреного особового складу оцінені не нижче “задовільно”;

“незадовільно” – якщо не виконано вимог на оцінку “задовільно”.

389. У підрозділах повного складу підготовку офіцерів з тактичної, технічної, спеціальної підготовки, стрільби і управління вогнем може бути перевірено під час тактичного навчання (контрольного заняття з управління вогнем). Їх оцінки враховуються під час визначення оцінки підрозділу нарівні з оцінками їх підлеглих.

4.2.6. Оцінювання індивідуальної підготовки офіцерів, старшин, сержантів і солдат

390. Оцінювання набуття військовослужбовцем визначених індивідуальних спроможностей здійснюється шляхом перевірки рівня знань у формі незалежного тестування (заліків, іспитів) та практичних умінь під час проведення навчань (тренувань), заходів приведення у готовність до виконання завдань за призначенням та виконання військовослужбовцем функціональних обов’язків за посадою, а також спеціальних обов’язків. Для перевірки вносяться питання, які військовослужбовець повинен знати та вміти практично виконувати відповідно до займаної посади.

391. Військовослужбовець оцінюється за чотирьохбальною системою (“відмінно”, “добре”, “задовільно”, “незадовільно”).

Оцінка рівня теоретичних знань військовослужбовців за предметами навчання визначається:

“відмінно” – якщо не менше 90% питань оцінено позитивно, при цьому не менше 50% загальної кількості питань оцінено “відмінно”, а інші – не нижче ніж “добре”;

“добре” – якщо не менше 80% питань оцінено позитивно, при цьому не менше 50% загальної кількості питань оцінено не нижче “добре”, а інші – не нижче ніж “задовільно”;

“задовільно” – якщо не менше 70% перевірених питань оцінено позитивно;

“незадовільно” – якщо військовослужбовець не виконав вимог на оцінку “задовільно”.

392. Оцінка рівня практичних умінь військовослужбовця визначається як:

“виконав” – якщо військовослужбовець виконав визначені завдання в повному обсязі, у встановлені строки відповідно до вимог стандартів підготовки;

“не виконав” – якщо мали місце перевищення строків виконання завдання або порушення вимог стандартів підготовки, які призвели до зриву виконання завдання.

393. Загальна оцінка індивідуальної підготовки військовослужбовця визначається:

за рівень теоретичних знань:

“відмінно” – якщо не менше 90% предметів оцінено позитивно, при цьому не менше 50% загальної кількості перевірених предметів навчання, у тому числі всі основні оцінено на “відмінно”, а решта – не нижче ніж “добре”;

“добре” – якщо не менше 80% предметів оцінено позитивно, при цьому не менше 50% загальної кількості перевірених предметів навчання, у тому числі всі основні оцінено не нижче ніж “добре”, а решта – не нижче ніж “задовільно”;

“задовільно” – якщо не менше 70% предметів, у тому числі всі основні предмети, оцінено позитивно;

“незадовільно” – якщо військовослужбовець не виконав вимоги на оцінку “задовільно”;

за рівень практичних умінь:

“відмінно” – якщо не менше 90% практичних завдань оцінено як “виконав”;

“добре” – якщо не менше 80% практичних завдань оцінено як “виконав”;

“задовільно” – якщо не менше 70% практичних завдань оцінено як “виконав”;

“незадовільно” – якщо військовослужбовець не виконав вимог на оцінку “задовільно”.

Під час визначення рівня набуття військовослужбовцем необхідних індивідуальних спроможностей пріоритетною є оцінка за практичне виконання ним функціональних обов’язків за займаною посадою.

394. Військовослужбовець оцінюється як:

“спроможний” виконувати функціональні обов’язки – якщо оцінка за рівень теоретичних знань позитивна (“відмінно”, “добре”, “задовільно”), а практичних умінь – не нижче “добре”;

“частково спроможний” виконувати функціональні обов’язки – якщо оцінка за рівень теоретичних знань та практичних умінь – не нижче ніж “задовільно”;

“неспроможний” виконувати функціональні обов’язки – якщо не виконана умова на “частково спроможний”.

395. Стан індивідуальної підготовки офіцерів оцінюється:

“відмінно” – якщо не менше 90 % підрозділів, що перевірялися, за рівнем індивідуальної підготовки оцінено позитивно, при цьому не менше 50 % загальної кількості оцінено “відмінно”, у тому числі управління військової частини, решта – “добре”;

“добре” – якщо не менше 80 % підрозділів, що перевірялися, за рівнем індивідуальної підготовки оцінено позитивно, при цьому не менше 50 % загальної кількості оцінено “добре”, у тому числі управління військової частини;

“задовільно” – якщо не менше 70 % підрозділів, що перевірялися, за рівнем індивідуальної підготовки оцінено позитивно, у тому числі управління військової частини;

“незадовільно” – якщо не виконано вимог на оцінку “задовільно”.

396. Загальна оцінка за індивідуальну підготовку офіцерів управління (підрозділу) військової частини виставляється:

“відмінно” – якщо не менше 90 % військовослужбовців за рівнем індивідуальної підготовки оцінено позитивно, при цьому не менше 50 % загальної кількості перевірених військовослужбовців оцінено “відмінно”.

“добре” – якщо не менше 80 % військовослужбовців за рівнем індивідуальної підготовки оцінено позитивно, при цьому не менше 50 % загальної кількості перевірених військовослужбовців оцінено “добре”;

“задовільно” – якщо не менше 70 % військовослужбовців за рівнем індивідуальної підготовки оцінено позитивно;

“незадовільно” – якщо не виконано вимог на оцінку “задовільно”.

397. Оцінка з індивідуальної підготовки офіцера виставляється:

“відмінно” – якщо не менше 50 % предметів навчання, у тому числі основні, оцінено на “відмінно”, а решту – не нижче ніж “добре”;

“добре” – якщо не менше 50 % предметів навчання, у тому числі основні, оцінено на “добре”, а решту – не нижче ніж “задовільно”;

“задовільно” – якщо всі основні предмети навчання оцінено не нижче ніж “задовільно”, а з решти предметів не більше одного оцінено “незадовільно”;

“незадовільно” – якщо не виконано вимог на оцінку “задовільно”.

5. ОБСЛУГОВУВАННЯ ТА ЗАБЕЗПЕЧЕННЯ ЗАХОДІВ БЕЗПЕКИ ПІД ЧАС ПРОВЕДЕННЯ ЗАХОДІВ З БОЙОВОЮ СТРІЛЬБОЮ АРТИЛЕРІЇ

5.1. Керівництво та обслуговування заходів з бойовою стрільбою артилерії

398. Заходи безпеки на навчаннях здійснюються відповідно до вимог керівних документів, що регламентують службу полігонів у ЗС України.

399. Для обслуговування тактичних навчань з бойовою стрільбою, контрольних занять з управління вогнем з бойовою стрільбою, виконання офіцерами залікових вогневих завдань з бойовою стрільбою та забезпечення виконання заходів безпеки під час проведення вищевказаних заходів, наказом командира військової частини призначаються:

старший керівник стрільби;

начальник оточення і підрозділ, від якого призначається особовий склад оточення;

черговий лікар (фельдшер);

артилерійський технік;

черговий сигналіст;

пожежна обслуга.

Наказом командира військової частини щодо організації проведення навчань (стрільб) визначається:

перелік вогневих завдань, що плануються для виконання;

перелік озброєння та військової техніки, що дозволені для використання під час проведення заходів з бойовою стрільбою артилерії;

порядок проведення заняття;

призначення санітарного автомобіля та комплекту невідкладної медичної допомоги, а також автомобілів для перевезення боєприпасів та особового складу оточення.

Особовий склад оточення призначається напередодні проведення тактичних навчань з бойовою стрільбою, контрольних занять з управління вогнем з бойовою стрільбою, виконання залікових вогневих завдань з бойовою стрільбою наказом командира військової частини (по стройовій частині). Особовий склад оточення має бути забезпечений транспортним засобом, засобами захисту (захисний шолом, бронежилет, ЗЗК, протигаз), засобами зв'язку відповідно до розрахунку, засобами освітлення, необхідною кількістю сигнальних засобів, харчуванням, водою або чаєм та іншим спорядженням, яке необхідно залежно від терміну несення служби, погодних умов та пори року. За підготовку та виконання завдань, які покладені на особовий склад оточення, відповідає командир військової частини, що його призначає.

Старшим керівником стрільби призначається:

а) у військових частинах – заступник командира бригади, полку, командир дивізіону (батальйону) чи його заступники;

б) у навчальних військових частинах – заступник командира полку (командир навчального дивізіону, начальник циклової комісії).

Старший керівник стрільби з питань організації стрільб та виконання заходів безпеки виконує вимоги начальника центру (полігону, командира військової частини, у підпорядкуванні якого знаходиться полігон).

Підготовку особового складу адміністрації стрільб організовує і проводить старший керівник стрільби (керівник навчань, командир військової частини).

400. Загальні обов'язки осіб, що обслуговують заходи з бойовою стрільбою артилерії.

Старший керівник стрільби відповідає за:

дотримання підрозділами, що залучаються до проведення заходів з бойовою стрільбою вимог безпеки;

підготовку особового складу, що обслуговує стрільбу.

Старшому керівнику підпорядковуються особовий склад, що обслуговує стрільбу.

Старший керівник повинен:

а) напередодні стрільби:

вивчити вимоги інструкції із заходів безпеки полігона, розробленої на кожному полігоні відповідно до вимог керівних документів, що регламентують службу полігонів у ЗС України;

отримати не пізніше ніж за тиждень до початку тактичного навчання та контрольного заняття з управління вогнем (під час підготовки до виконання залікових вогневих завдань з бойовою стрільбою – не пізніше ніж за три доби) витяг з наказу командира військової частини щодо організації проведення зазначених заходів;

з'ясувати, які вогневі завдання будуть виконуватися;

з'ясувати маршрути руху, місця занять (стрільб), місця розташування підрозділів, бойової та іншої техніки, кордони полігона, організацію служби на ньому;

перевірити доведення наказу до посадових осіб, що призначені для обслуговування заходів з бойовою стрільбою артилерії, організувати їх підготовку та забезпечення всім необхідним для несення служби, перевірити готовність до виконання завдань та знання ними функціональних обов'язків;

напередодні несення служби у визначений час представити начальнику полігона (командиру військової частини у підпорядкуванні якого знаходиться полігон) на інструктаж посадових осіб, які призначені для обслуговування заходів з бойовою стрільбою артилерії (на інструктаж залучаються: старший керівник стрільби, начальник оточення і особовий склад оточення, черговий лікар (фельдшер). За наявності змін у їх призначенні – надати витяги з відповідних наказів командирів військових частин щодо внесення змін;

б) до початку стрільби:

організувати виставлення оточення, отримати доповідь від начальника оточення про виставлення постів;

організувати спостереження за навчальними об'єктами та мішеневими полями, уточнити завдання посадовим особам, які призначені для обслуговування стрільби;

отримати від начальників навчальних об'єктів доповідь про готовність навчальних об'єктів до проведення стрільб (навчань) з представленням відповідних актів, які затверджує начальник полігона (командир військової частини, у підпорядкуванні якого знаходиться полігон). Зазначені акти під час проведення стрільб (навчань) знаходяться у керівника навчання, стрільби (заняття), а після заняття зберігаються у начальника навчального об'єкта;

провести інструктаж (під підпис) керівників, які проводять заходи з бойовою стрільбою артилерії, про дотримання заходів безпеки під час проведення стрільб, видати їм бланки карток обліку снарядів (мін), що не вибухнули;

не пізніше ніж за 10 хв до початку стрільби повідомити (у випадку відсутності прямого зв'язку – через чергового полігона або оперативного чергового) районний диспетчерський центр обслуговування повітряного руху (далі – РДЦ ОПР) про початок стрільби;

повідісти начальнику полігона про готовність до стрільби та отримати дозвіл на відкриття вогню;

впевнитися у відсутності перешкод для стрільби, подати команду на подання звукового сигналу “Слухайте всі” і виставлення на командному (командно-спостережному) пункті відповідного візуального сигналу (вдень – кола червоного кольору зовнішнього візуального сигнального пристрою або прапора червоного кольору, вночі – ліхтаря червоного світла);

надати дозвіл на проведення стрільб (відкриття вогню);

в) під час стрільби:

стежити за суворим дотриманням заходів безпеки та порядку виконання вогневих завдань згідно КПА;

у разі порушення вимог безпеки, появи на мішеневому полі людей, машин або тварин, виникнення пожежі на мішеневому полі, отримання доповіді від начальника оточення про порушення вимог безпеки, появи візуального сигналу білого кольору на бліндажі (укритті) або в іншому випадку, передбаченому інструкцією із заходів безпеки полігона, негайно подати сигнал “Відбій”, замінити візуальний сигнал на командному пункті та вжити заходів щодо припинення стрільби; вжити заходів щодо усунення причин перешкод стрільбі відповідно до вимог інструкції із заходів безпеки полігона; після усунення перешкоди стрільбі подати команду на продовження стрільб;

г) після закінчення стрільби:

подати команду на відкриття кола білого кольору зовнішнього візуального сигнального пристрою командного пункту та на подання сигналу “Відбій”;

упевнитися, що на всіх пунктах управління (командно-спостережних пунктах) відкриті кола білого кольору зовнішнього сигнального пристрою;

не пізніше ніж через 5 хвилин після закінчення стрільби повідомити РДЦ ОПР;

отримати доповіді від керівників навчань, стрільб (занять) про результати стрільби та отримати від них картки обліку снарядів (мін), що не вибухнули;

зробити запис у журналі обліку навчань, стрільб (занять) про результати стрільб;

повідісти начальнику полігона про закінчення стрільб, отримати дозвіл на закінчення несення служби оточенням, здати до штабу полігона (начальнику полігона) картки обліку снарядів (мін), що не вибухнули.

401. Черговий лікар (фельдшер) призначається зі складу офіцерів (санінструкторів) медичної служби. Він відповідає за своєчасне надання першої медичної допомоги та евакуацію поранених до медичного закладу. Йому підпорядковується водій санітарного автомобіля.

Черговий лікар повинен:

а) до початку стрільби:

прибути на санітарному автомобілі не пізніше ніж за 30 хвилин до початку стрільби до командного пункту, про що доповісти старшому керівнику стрільби;

перевірити у санітарних інструкторів на навчальних об'єктах, де проводяться стрільби, засоби надання першої медичної допомоги;

повідісти старшому керівнику стрільби про готовність медичного забезпечення стрільби;

б) під час стрільби:

постійно бути поруч зі старшим керівником стрільби в готовності діяти за його командою;

у разі поранення, травмування або ураження електричним струмом особового складу за командою старшого керівника стрільби прибути на місце події для надання першої медичної допомоги;

про стан справ доповісти старшому керівнику стрільби;

евакуувати постраждалих та доставити їх до лікарського закладу.

в) після закінчення стрільби:

вибути до пункту постійної дислокації з дозволу старшого керівника стрільби.

402. Артилерійський технік призначається з числа техніків підрозділів або спеціалістів ремонтної роти. Він відповідає за проведення перевірки готовності озброєння до стрільби та своєчасне усунення несправностей, що виникли під час стрільби.

Він повинен:

а) до початку стрільби:

провести огляд озброєння, перевірити готовність озброєння до стрільби та відповідність його дійсного стану актом технічного стану;

повідісти результати огляду старшому керівнику стрільби;

б) під час стрільби:

постійно перебувати на вогневій позиції та не покидати її без дозволу старшого керівника стрільби;

здійснювати контроль за технічним станом озброєння, вживати заходів щодо усунення несправностей, що виникли;

в) після закінчення стрільби:

провести огляд озброєння та доповісти старшому керівнику стрільби.

403. Начальник оточення відповідає за проведення огляду небезпечної під час стрільби ділянки місцевості, запобігання проникненню людей на небезпечну ділянку місцевості під час стрільби, підготовку та бездоганне несення служби особовим складом оточення і дотримання ним вимог безпеки.

Він повинен:

а) напередодні стрільби:

вивчити і знати інструкцію із заходів безпеки полігона у частині, що його стосується, схему розташування постів оточення і порядок зв'язку з ними, маршрути висування, обов'язки посадових осіб оточення;

з'ясувати порядок отримання засобів зв'язку, сигнальних засобів, забезпечення транспортним засобом тощо;

організувати підготовку особового складу оточення та забезпечення його всім необхідним для несення служби, перевірити готовність до виконання завдань та знання ним функціональних обов'язків;

прибути у визначений час разом з особовим складом оточення до начальника полігона для перевірки готовності до виконання обов'язків та інструктажу;

подати під час інструктажу начальнику полігона витяг з наказу командира військової частини (по стройовій частині) про призначення особового складу оточення з відміткою про проходження ним медичного огляду;

отримати від начальника полігона схему руху оточення під час висування на пости;

б) до початку стрільби:

у визначений час особисто виставити пости оточення;

уточнити на місцевості завдання тим, хто несе службу, забезпечити їх сигнальними засобами, довести сигнали припинення вогню, встановити і постійно підтримувати з ними радіозв'язок;

під час виставлення постів оточення, особисто оглянути ділянки місцевості, які небезпечні під час стрільби у разі виявлення на них людей або тварин, вивести їх за межі полігона (території, що оточується);

доповісти старшому керівнику стрільби та черговому полігона, але не пізніше ніж за 30 хвилин до початку стрільби, про виставлення оточення та результати огляду небезпечних ділянок полігона;

поставити завдання спостерігачу старшого керівника стрільби;

в) під час стрільби:

постійно бути на командному пункті старшого керівника стрільби та діяти за його вказівками;

підтримувати постійний зв'язок з постами оточення;
контролювати несення служби спостерігачем старшого керівника стрільби;

періодично перевіряти несення служби на постах оточення з дозволу старшого керівника стрільби;

у разі порушення вимог безпеки, появи на мішеневому полі людей, машин або тварин, виникнення пожежі на мішеневому полі, з подачею сигналу постом оточення про припинення вогню, негайно доповісти про це старшому керівнику стрільби та діяти у порядку, що визначений інструкцією із заходів безпеки полігона;

г) після закінчення стрільби:

отримати дозвіл від старшого керівника стрільби на зняття постів оточення;

оглянути місцевість, місця несення служби під час руху по маршруту для збору особового складу оточення;

доповісти старшому керівнику стрільби (навчань) про закінчення виконання завдання оточенням, результати огляду небезпечних ділянок полігона та отримати дозвіл на повернення до пункту постійної дислокації. Оточення завершує виконання завдання тільки з дозволу старшого керівника стрільби.

Документи, які мають бути у начальника оточення:

список особового складу оточення, який проінструктований по заходам безпеки;

схема радіозв'язку, таблиця позивних;

бланк (картка) запису радіотелефоніста;

бланк (картка) обліку снарядів (мін), що не вибухнули;

карта (схема) постів оточення, маршрути висування до них;

журнал обліку транспорту, який повернуто та попереджено про заборону проїзду;

обов'язки особового складу оточення.

Начальник оточення повинен мати постійний, стійкий зв'язок з постами оточення та згідно з графіком кожні 20-30 хвилин проводити його перевірку.

404. Військовослужбовець, що несе службу на посту оточення, відповідає за неухильне виконання вимог інструкції щодо порядку несення служби на посту оточення, затвердженої командиром військової частини, якому підпорядковано полігон.

Він повинен:

твердо знати і бездоганно виконувати свої обов'язки;

уважно спостерігати за дорученою ділянкою, не допускати без дозволу начальника оточення прохід (проїзд) на територію полігона людей, тварин і транспортних засобів;

не залишати пост без дозволу начальника оточення;

у разі порушення вимог безпеки або в інших випадках, що визначені інструкцією з вимог безпеки полігона, негайно доповісти начальнику оточення та подати сигнал на припинення вогню;

підтримувати на посту порядок і дбайливо ставитися до його обладнання.

405. Спостерігач відповідає за своєчасне виявлення в секторі спостереження сигналів, що встановлені на час стрільби, людей, тварин і транспортних засобів; негайне повідомлення керівника стрільби на ділянці про порушення заходів безпеки тими, хто стріляє, та за ведення обліку снарядів (мін), що не вибухнули.

Він повинен:

а) до початку стрільби:

оглянути мішеневе поле у визначеному секторі з метою виявлення людей, тварин і транспортних засобів;

вивчити порядок дій тих, хто стріляє, та заходів безпеки;

доповісти старшому керівнику стрільби про результати спостереження;

б) під час стрільби:

бути на дільничному командному пункті, вести спостереження у визначеному секторі;

негайно доповісти керівнику стрільби на ділянці (директрисі, вогневому містечку, навчальному місці) або старшому керівнику стрільби про появу в небезпечній зоні людей, тварин і транспортних засобів, порушення порядку дій тими, хто стріляє, та заходів безпеки, виникнення пожежі на мішеневому полі та про подання сигналу припинення вогню постом оточення;

вести картку обліку снарядів (мін), що не вибухнули, яку він отримує від старшого керівника стрільби;

в) після закінчення стрільби:

доповісти старшому керівнику стрільби про результати спостереження, повернути картку обліку снарядів (мін), що не вибухнули.

406. Черговий сигналіст підпорядковується старшому керівнику стрільби.

Він повинен подавати сигнали відкриття та припинення вогню за командою старшого керівника стрільби.

407. Усі посадові особи, які керують та обслуговують стрільбу, повинні мати на лівому рукаві пов'язку з білої тканини на напівжорсткій основі завдовжки 30–40 см і завширшки 10 см або білий нагрудний знак. На пов'язку (нагрудний знак) наноситься чорною фарбою або нашивається з тканини напис, наприклад: “Начальник оточення”.

Шляхи можливого проходу (проїзду) населення до навчального об'єкта, на якому проводяться тактичні навчання з бойовою стрільбою (контрольні заняття зі стрільби і управління вогнем з бойовою стрільбою, виконання офіцерами залікових вогневих завдань з бойовою стрільбою) обладнуються металевими (дерев'яними) шлагбаумами (загородженнями, траншеями) та покажчиками про заборону проходу (проїзду).

5.2. Організація та забезпечення заходів безпеки

5.2.1. Заходи безпеки на навчаннях (контрольних заняттях та тренуваннях з управління вогнем)

408. За організацію і забезпечення заходів безпеки на тактичному навчанні (контрольному занятті та тренуванні з управління вогнем) відповідає керівник. Він зобов'язаний:

організувати комендантську службу в місцях, небезпечних для руху підрозділів, загородження непрохідних ділянок місцевості (болот, озер, крутоярів);

вибрати ділянки місцевості для імітації цілей і розривів та визначити порядок імітації;

установити межі району проведення бойової стрільби, основний напрямок стрільби, небезпечні напрямки та дальність стрільби і довести їх до командирів, посередників та імітаційної команди;

організувати вивчення заходів безпеки всім особовим складом, прийняти заходи з їх знань та вимагати дотримання цих заходів під час проведення навчання;

після закінчення навчання організувати збір та знищення нерозірваних імітаційних засобів.

Відповідальність за дотримання особовим складом заходів безпеки, встановлених на тактичному навчанні (контрольному занятті та тренуванні з управління вогнем), покладається на командирів підрозділів. Вони зобов'язані:

вивчити з особовим складом заходи безпеки на навчанні, довести їх під особистий /підпис кожному, прийняти заходи із заходів безпеки та слідкувати під час навчання за їх дотриманням;

організувати видачу особовому складу непошкоджених боєприпасів та імітаційних засобів під час навчання і особисто перевіряти, щоб у числі холостих патронів не було бойових;

усіма водіями (механіками-водіями) ретельно відпрацювати прийоми управління машинами на дорогах і за їх межами, в колонах та в бойових порядках, особливу увагу звернути на підготовку водіїв до перевезення особового складу та вибухонебезпечних вантажів;

вивчити з усім особовим складом порядок позначення небезпечних напрямків стрільби, ділянок і полів імітації та інших небезпечних місць;

перевірити озброєння та військову техніку, що залучається на навчання, за результатами перевірки скласти акт і організувати його підготовку до стрільби, особливу увагу звернути на знання особовим складом правил експлуатації озброєння та військової техніки;

заборонити стороннім особам перебувати на вогневій позиції. Особи які безпосередньо не беруть участі у стрільбі, повинні перебувати в окопах або на безпечній відстані від гармат, мінометів, бойових машин.

409. Під час навчання з бойовою стрільбою забороняється:

заряджати зброю бойовими та холостими набоями, а також бойовими та інертними гранатами до сигналу “ВОГОНЬ” (команди керівника, командира);

направляти зброю на людей, в бік, або в тил навчального об'єкта, незалежно від того, заряджена вона чи ні;

вести вогонь:

з несправної зброї, несправними боеприпасами або боеприпасами, які не передбачені таблицями стрільби для даної системи, а також заборонені для використання спеціальними переліками;

за межі напрямків стрільби, що небезпечні;

у разі піднятого білого прапора (білого світла ліхтаря) на командному (дільничному) пункті, пунктах управління та в укриттях (бліндажах);

по бліндажах, незалежно від того, знаходяться в них люди чи ні, а також по інших спорудах (вишках, тригонометричних пунктах і декоративному обладнанню;

після втикання дула гармати у ґрунт або у перешкоду;

у разі перебування людей на бойових машинах або попереду них, при незачинених люках бойових машин;

у разі втрати зв'язку з керівником стрільби;

при кутах підвищення, які перевищують кути, передбачені для даної системи озброєння або визначені інструкцією із заходів безпеки полігона;

через населені пункти, магістралі електричних проводів високої напруги, а також через залізничні, шосейні, ґрунтові дороги, які не закриваються для руху під час стрільби;

із гармат, бойових машин та мінометів без урахування командиром гармати, СОБ, КБ, КД, вогневим посередником, начальником контрольної групи, старшим керівником стрільби небезпечних установок дальностей та напрямку, а також без позначення рубежів безпечного віддалення від цілей (ділянок, районів) для стрільби, які танкові та механізовані підрозділи не повинні проходити до припинення (переносу) вогню;

по цілях, ділянках (рубежах), що розташовані ближче ніж 500 метрів від підрозділів, які перебувають поза укриттям, під час стрільби на дальностях до 10 кілометрів і ближче 700 метрів – на дальностях більше 10 кілометрів, а від підрозділів, які знаходяться в укриттях (броньованих машинах), відповідно – 300 метрів і 500 метрів, для реактивної артилерії – по цілях ближче 1000 метрів на всі дальності стрільби;

використовувати боеприпаси, які мають поверхові пошкодження;

Під час позначення вогню холостими артилерійськими пострілами заборонено:

посилювати холості артилерійські постріли сторонніми речами (пижами);

вести вогонь:

холостими артилерійськими пострілами у разі розташування особового складу військ та техніки перед гарматами ближче ніж 200 метрів;

з гармат із дульним гальмом, які не мають пристроїв для стрільби холостими пострілами.

Загальний сигнал припинення вогню подається у разі:

падіння снарядів (мін) на небезпечній відстані від підрозділів та в захисних зонах або за межами полігона;

появи літаків-буксирувальників і вертольотів у площині стрільби наземної артилерії;

виникнення пожежі на мішеневому полі (районі цілей) та отримання з постів оточення сигналу про небезпеку продовження стрільби.

Загальний сигнал припинення вогню негайно виконується всіма учасниками навчань (стрільб).

Ведення вогню негайно припиняється у разі:

втрати орієнтації тими, хто стріляє;

появи в полі зору прицілу людей, бойової техніки, транспорту і тварин.

Вогонь поновлюється за дозволом керівника навчань (стрільб) після усунення небезпеки і доповіді про це начальнику полігона (навчального об'єкта).

Якщо в ході навчань із бойовою стрільбою військам необхідно зайняти райони цілей, по яких вівся артилерійський і мінометний вогонь, то командири підрозділів зобов'язані попередити підпорядкований особовий склад про дотримання заходів безпеки і правил поведінки у цих районах.

У разі виявлення бомб, снарядів, мін, що не вибухнули, та інших вибухонебезпечних предметів, той, хто його знайшов, зобов'язаний доповісти про це своєму командирі, який організовує їх позначення і доповідає по команді керівнику навчань.

Категорично забороняється:

торкатися до знайдених снарядів, мін, авіабомб, що не вибухнули, підричників, трубок, зарядів, засобів імітації та інших вибухонебезпечних предметів;

користуватися позаштатними засобами освітлення під час роботи з боєприпасами;

розводити багаття на території навчальних об'єктів;

спалювати на вогневих позиціях пучки (заряди) пороху, що залишилися, упаковку від боєприпасів.

5.2.2. Заходи безпеки під час проведення стрільб на гвинтівкових артилерійських полігонах

410. Безпека під час стрільби на гвинтівкових артилерійських полігонах забезпечується чіткою організацією стрільби, точним дотриманням вимог Курсу підготовки артилерії, встановлених заходів безпеки, високою дисципліною всіх військовослужбовців.

Під час проведення навчань із бойовою стрільбою (стрільб) у нічних умовах начальник полігона і керівник навчань із бойовою стрільбою (стрільб)

зобов'язані вжити заходів щодо загородження зон, які заборонені, районів установки фугасів, криниць без наземних зрубів, мостів без перил та інших споруд, позначити їх добре видимими вночі знаками (світловими сигналами).

На кожному гвинтівковому артилерійському полігоні з урахуванням його особливостей та місцевих умов розробляється та затверджується командиром військової частини інструкція щодо заходів безпеки, яку повинен знати особовий склад учасників стрільби.

Для обслуговування обладнання полігона допускаються тільки особи, які вивчили технічний опис та інструкцію щодо експлуатації полігона і які засвоїли правила експлуатації і електрообладнання.

Особовий склад підрозділів, який не засвоїв заходів безпеки, до стрільби та обслуговування стрільби не допускається.

Командири військових частин та підрозділів несуть повну відповідальність за дотримання підпорядкованим особовим складом встановлених заходів безпеки під час стрільби на гвинтівкових артилерійських полігонах.

Стріляючі пристрої гвинтівкових артилерійських полігонів повинні бути обладнані обмежувачами та кінцевими вимикачами як за кутом схилу, так і за напрямком так, щоб повністю виключалися постріли в умовах, коли можливе влучення куль в ділянку місцевості, розташовану за межами полігона. Крім того, повинна забезпечуватись можливість одночасного вимикання електроенергії від усіх стріляючих пристроїв з пульту управління чергового полігона і його помічника (спостерігача), який веде спостереження за мішеневим полем під час стрільби.

Межі гвинтівкового артилерійського полігона позначаються на місцевості знаками **“Стій, стріляють. Проїзд і прохід заборонено”**, встановленими на прямій видимості їх один від другого і в місцях перехрещення стежок та шляхів (якщо необхідно, межі гвинтівкового артилерійського полігону можуть обкопуватись траншеями). Всі шляхи та пішохідні стежки на підступах до межі полігона перекриваються шлагбаумами або глухими загородженнями. У близьких до гвинтівкового артилерійського полігона населених пунктах вивішуються оголошення про заборону заходити на територію гвинтівкового артилерійського полігона без дозволу командира військової частини, у розпорядженні якого знаходиться гвинтівковий артилерійський полігон.

У місцеві органи влади, заклади і військові частини, розташовані поблизу гвинтівкового артилерійського полігона, надсилаються повідомлення про час проведення стрільб і заборону в цей період проходу і проїзду на територію гвинтівкового артилерійського полігона. Повідомлення доводиться під особистий підпис на аркуші (листі) повідомлення.

Для забезпечення безпеки під час проведення стрільб на гвинтівковому артилерійському полігоні на кожен день наказом по військовій частині призначається керівник стрільби, черговий по гвинтівковому артилерійському полігону, черговий фельдшер і підрозділ, від якого виділяється оточення. Якщо необхідно, крім того, може призначатися помічник чергового (спостерігач). Обов'язки цих посадових осіб,

склад та порядок дій оточення визначаються інструкціями, які розробляються з урахуванням конкретних умов і особливостей цього полігона, затверджуються інструкції командиром військової частини, який відає гвинтівковим артилерійським полігоном. Не пізніше, як за годину до початку стрільби, виставляються пости (пост) оточення, з якими встановлюється зв'язок.

Перед стрільбою мішеневе поле повинно бути оглянуто, з його території повинні бути виведені люди, тварини і транспорт.

Під час проведення стрільби на гвинтівкових артилерійських полігонах забороняється:

подавати напругу на стріляючі пристрої (імітаційні установки) без дозволу керівника стрільби;

вести стрільбу без обмежувачів за напрямком та висотою або із зіпсованими кінцевими вимикачами стріляючих пристроїв;

піднімати черговий прапор до огляду мішеневого поля гвинтівкового артилерійського полігона та починати стрільби до отримання відомостей про готовність постів (поста) оточення;

знаходитися будь-кому під час стрільби в приміщеннях, де встановлені стріляючі пристрої;

залишати стріляючі пристрої зарядженими після закінчення стрільби.

Під час стрільби на гвинтівковому артилерійському полігоні черговий (помічник чергового, спостерігач) по полігону веде постійне спостереження за мішеневим полем та вживає заходів до негайного припинення стрільби (вимкнення напруги на стріляючі пристрої), якщо з'явилися в межах поля люди, тварини, засоби транспорту або якщо отримана доповідь про це з поста оточення. Стрільба, крім того, припиняється одночасно з перервами в заняттях та закінченням заняття.

Після закінчення стрільби стріляючі пристрої розряджаються, знімаються і разом з рештою боєприпасів здаються на збереження. Видача і здавання стріляючих пристроїв і боєприпасів до них здійснює командир частини.

Командувач ракетних військ і артилерії Збройних Сил України – заступник командувача Сухопутних військ Збройних Сил України
генерал-лейтенант

В'ячеслав ГОРБИЛЬОВ



Додаток 1
до Курсу підготовки артилерії
Збройних Сил України
(стаття 11)

ПЕРЕЛІК ВОГНЕВИХ ЗАВДАНЬ ТА УМОВИ ЇХ ВИКОНАННЯ

Завдання 1а

Ураження нерухомих цілей при стрільбі прямою наводкою* гарматою (напівпрямою наводкою** гарматою або мінометом)

Ціль:

- а)** під час стрільби із гаубиці (гармати-гаубиці, 120-мм самохідної артилерійської гармати) – одна ціль: протитанкова гармата (мішень № 11)^{***}, танк в окопі (мішень № 12б), ПТРК на бойовій машині в окопі (мішень № 18а), самохідна артилерійська гармата в окопі (мішень № 23б), оборонна споруда (мішень № 16а);
- б)** під час стрільби із гармат – дві цілі, вказані в пункті **а**);
- в)** під час стрільби із міномета, гармати напівпрямою наводкою – одна ціль (окрема неброньована ціль).

Для оцінювання вогневого завдання напівпрямою наводкою мішень встановлюється в центрі кола з радіусом: для 82-мм мінометів – **15 м**, для 120-мм мінометів та гармат – **20 м**.

Визначення установок для стрільби – з урахуванням поправок на відхилення умов стрільби від табличних, визначених хоча б приблизно.

Умови виконання вогневого завдання:

- а)** стрільба осколково-фугасними, кумулятивними, бронебійно-підкаліберними та практичними снарядами (для напівпрямої наводки осколково-фугасними, осколковими мінами та осколково-фугасними снарядами);
- б)** вогневе завдання виконується гарматою (мінометом);
- в)** дальність стрільби від $\frac{3}{4}$ дальності прямого пострілу, обчислена для даної висоти цілі, до дальності прямого пострілу збільшено на **200 м**; під час стрільби зі спеціальними прицілами дальність стрільби визначається їх технічними можливостями; під час стрільби із мінометів – від **800 до 2000 м**; під час стрільби із гармат напівпрямою наводкою – від **2500 до 4000 м**;
- г)** завдання виконується з підготовленої або непідготовленої вогневої позиції, вдень і вночі; під час стрільби із гаубиць (гармат-гаубиць) а також із усіх систем з вкладними (накладними) стволами завдання виконується тільки з підготовленої вогневої позиції;
- д)** у гірських умовах кут місця цілі не менше **$\pm 1-00$** ;
- е)** під час стрільби із непідготовленої вогневої позиції завдання на розгортання ставиться команду гармати на віддалі **200 – 300 м** від вказаного місця вогневої позиції;
- ж)** час виконання вогневого завдання відраховується від моменту показу цілі або після доповіді “Ціль з’ясував”; під час виконання вогневого завдання з непідготовленої вогневої позиції ціль з’являється (вказується) після закінчення розгортання, але не пізніше закінчення часу, необхідного на висування до вогневої позиції та розгортання на оцінку “задовільно” (в іншому випадку завдання оцінюється “незадовільно”);

*Прямою наводкою називається наведення гармати у горизонтальній і вертикальній площинах, що виконується безпосередньо візуванням у ціль.

**Напівпрямою наводкою називається наведення гармати (міномету) у горизонтальній площині безпосереднім візуванням у ціль, а в вертикальній площині – за кутом підвищення, який відповідає дальності стрільби.

***Зразки мішеней наведені в цьому додатку.

з) стрільба здійснюється прямою наводкою до першого влучення в ціль****.

Витрата снарядів:

для гармат – 4; для гаубиць, гармат-гаубиць, 120-мм самохідних артилерійських гармат – 3; для виконання вогневого завдання напівпрямою наводкою – 5;

під час стрільби із непередбачених позицій, вночі по освітленій цілі, витрата снарядів збільшують на один снаряд (загальне збільшення витрати не повинно бути більше ніж на два снаряди).

Час виконання вогневого завдання від моменту показу цілі, хв.

Умови виконання завдання	При стрільбі з гармат, гаубиць, (гармат-гаубиць)	При стрільбі напівпрямою наводкою
Вдень	4	5
Вночі за допомогою спеціального прицілу або вдень в горах	4.5	5.5
Вночі по освітленій цілі (в тому числі і в горах)	5.5	6.5

Оцінка за виконання вогневого завдання

Засоби ураження	Оцінка		
	“відмінно”	“добре”	“задовільно”
Гармата (вразити обидві цілі)	з 2-х пострілів	з 3-х пострілів	з 4-х пострілів
Гаубиця (гармата-гаубиця, 120-мм самохідна артилерійська гармата)	з 1-го пострілу	з 2-го пострілу	з 3-го пострілу
Напівпрямою наводкою	Влучення в коло з першого, другого або третього пострілу	Влучення в коло з четвертого пострілу	Влучення в коло з п'ятого пострілу

Примітка 1. В умовах, коли витрата збільшується на один снаряд, оцінка визначається згідно зі встановленим вище правилом і кількістю витрачених для поразки цілі боєприпасів, збільшених на один снаряд.

Примітка 2. Якщо під час виконання вогневого завдання ціль (мішень) впала, то стрільба припиняється і проводиться огляд мішені, за відсутності влучення в мішень стрільбуа продовжується снарядами, що залишилися в залишений час.

Примітка 3. Всі посадові особи завдання 1а виконують на посаді командира гармати.

**** Прямим влученням називається влучення, за умов якого снаряд пройшов крізь мішень не менш як половиною свого діаметру. Після вичерпання часу виконання вогневого завдання керівник подає команду: “Стій, обслуга в укриття”.

Завдання 16**Ураження нерухомих цілей під час стрільби прямою наводкою взводом, батареєю**

Ціль – мотопіхотний взвод на бойовій позиції (мішені № 12б, 13б, 14б, 18а); підрозділ ПТРК на рубежі розгортання (мішені № 11, 17, 17б, 18, 18а); взвод, батарея на вогневій позиції (мішені № 32, 33) і т.п.

Кількість одиночних цілей у складі групової має позначатися з розрахунку: під час стрільби з гармат – дві цілі на гармату; під час стрільби з гаубиць, гармат-гаубиць, 120-мм самохідних артилерійських гармат – одна ціль на гармату.

Визначення установок для стрільби – способом повної або скороченої підготовки, визначення дальності до цілі – за допомогою далекоміра або карті.

Умови виконання вогневого завдання:

а) стрільба осколково-фугасними, кумулятивними, бронебійно-підкаліберними снарядами;

б) вогневе завдання виконується взводом, батареєю;

в) дальність стрільби від $\frac{3}{4}$ дальності прямого пострілу, розрахованої для даної висоти цілі, до дальності прямого пострілу, збільшено на **200 м**, під час стрільби із спеціальними прицілами дальність стрільби визначається їх технічними можливостями;

г) завдання виконується із підготовленої або непідготовленої позиції вдень або вночі; під час стрільби із гармат калібру 122-мм і більше, із гаубиць, гармат-гаубиць, а також із всіх систем з вкладними (накладними) стволами, завдання виконується тільки з підготовленої вогневої позиції;

д) у гірських умовах кут місця цілі не менше $\pm 1-00$;

е) завдання для стрільби із непідготовленої вогневої позиції доводиться командирові взводу (батареї, дивізіону) на віддалі **200–300 м** від призначеного місця вогневої позиції;

ж) до постановки вогневого завдання ціль не повинна спостерігатися; час виконання вогневого завдання відраховується від моменту показу цілі; при виконанні вогневого завдання з непідготовленої вогневої позиції ціль показується після закінчення розгортання, але не пізніше часу, необхідного для висування до вогневої позиції і розгортання на оцінку “задовільно” (в іншому випадку завдання оцінюється “незадовільно”).

Витрата снарядів на одну гармату: під час стрільби з гармат – **4** снаряди; під час стрільби з гаубиць, гармат-гаубиць, 120-мм самохідних артилерійських гармат – **3** снаряди.

Під час стрільби з непідготовленої вогневої позиції, вночі по освітленій цілі витрату снарядів збільшується на **1** снаряд на кожен гармату (загальне збільшення витрати не повинно бути більше ніж на два снаряди).

Час виконання вогневого завдання від моменту показу цілі (хв.)

Умови виконання завдання	Під час стрільби з гармат		Під час стрільби з гаубиць, гармат-гаубиць, 120-мм САГ, із гармат з вкладними (накладними) стволами	
	взвод	батарея	взвод	батарея
Вдень	4	4,5	4,5	5
Вночі за допомогою спеціального прицілу або вдень у горах	4,5	5	5	5,5
Вночі по освітлених цілях (в тому числі у горах)	5,5	6	6	6,5

Після закінчення вказаного часу виконання вогневого завдання припиняється за командою керівника стрільби.

Вогневе завдання оцінюється:

“відмінно” – якщо уражено не менше **70%** цілей;

“добре” – якщо уражено не менше **60%** цілей;

“задовільно” – якщо уражено не менше **50%** цілей.

Завдання 1 Пт

Стрільба по нерухомій цілі на тренувальних засобах ПТКР

Ціль – танк (мішень № 12), бронетранспортер (мішень № 13), ПТРК на бойовій машині (мішень № 18).

Умови виконання вогневого завдання:

а) кількість електронних пусків – **10**;

б) дальність стрільби і порядок пусків (дивись таблицю):

Номер пострілів	Дальність стрільби	Характер цілі
1,2	1/3-2/3 D_{\max}	Бронетранспортер
3,4	2/3-5/6 D_{\max}	ПТРК на бойовій машині
5,6	1/2-2/3 D_{\max}	Танк
7,8	2/3-5/6 D_{\max}	Бронетранспортер
9,10	1/3-2/3 D_{\max}	ПТРК на бойовій машині

Примітка 1. Порядок пусків може бути змінений керівником.

Примітка 2. Пуски 3, 4, 5, 6-й виконуються у ручному режимі.

в) цілі на місцевості з'являються послідовно на **1,5 хв** кожна. Під час виконання вогневих завдань вночі кожна ціль освітлюється електричним розсіяним світлом;

г) стрільба виконується в різних температурних режимах.

Оцінки за виконання вогневого завдання:

“відмінно” - якщо не менше **9** влучень;

“добре” - якщо не менше **8** влучень;

“задовільно” - якщо не менше **7** влучень;

“незадовільно” - якщо менше **7** влучень.

Завдання 1 Пб

Знищення нерухомої цілі вогнем окремої установки ПТКР з підготовленої або непідготовленої вогневої позиції

Ціль – танк (мішень №12).

Умови виконання вогневого завдання:

а) дальність до цілі – від D_{\max} до **1/3** D_{\max} ;

б) під час стрільби з непідготовленої вогневої позиції (з ходу) завдання на розгортання ставиться на віддалі **200 – 300** м від місця вірогідної вогневої позиції;

в) до постановки вогневого завдання ціль не повинна спостерігатися; ціль показується після закінчення розгортання, але не пізніше закінчення часу, необхідного для зайняття

вогневої позиції на оцінку “задовільно” (в іншому випадку завдання оцінюється “незадовільно”);

г) під час стрільби вночі без нічного прицілу освітлення цілі здійснюється освітлювальними снарядами (мінами);

д) витрата ПТКР – 1 ракета.

Час виконання завдання – 1 хв

Оцінка за виконання вогневого завдання:

“відмінно” - влучення;

“незадовільно” - промах.

Завдання 2а

Ураження рухомих цілей при стрільбі прямою наводкою гарматою

Ціль:

а) під час стрільби із гаубиць (гармат-гаубиць, 120-мм самохідних артилерійських гармат) – танк (мішень № 12в), бронетранспортер (мішень № 13), катер (мішень № 26);

б) під час стрільби із гармат – два танки (бронетранспортери) або два катери.

Визначення установок для стрільби на ураження: з врахуванням поправок на відхилення умов стрільби від табличних.

Умови виконання вогневого завдання:

а) стрільба кумулятивними, підкаліберними, бронебійними, осколково-фугасними та практичними снарядами;

б) завдання виконується гарматою з підготовленої і непідготовленої вогневої позиції;

в) дальність стрільби:

від дальності прямого пострілу, збільшеної на **200 м**, до дальності: **300 м** – для гаубиць (гармат-гаубиць, 120-мм самохідних артилерійських гармат, гармат з вкладними або накладними стволами), **500 м** – для гармат;

під час стрільби вночі з використанням спеціальних прицілів – для всіх систем від дальності дії прицілу до **300 м**;

г) швидкість руху цілі мінлива: для танків і бронетранспортерів – **15-30 км/год**, вдень, **10-15 км/год.**, вночі; для катерів – **10-20 км/год**, інтервали і дистанції між танками (катерами) – **50-200 м**;

д) курсовий кут – мінливий, на початку руху – не менше **10°**, при стрільбі в горах кут місця цілі – не менше **+1-00**;

е) під час стрільби із непідготовленої вогневої позиції (з ходу) завдання командирові гармати ставиться на віддалі **200–300 м** від визначеного місця вогневої позиції (до доведення вогневого завдання цілі не повинна спостерігатися);

ж) сигнал про початок руху цілі подається після розгортання, але не пізніше часу, необхідного на висування до вогневої позиції і розгортання на оцінку “задовільно” (в іншому випадку завдання оцінюється “незадовільно”); всі цілі повинні починати рух одночасно;

и) влучення в цілі повинні визначатися будь-яким способом.

Витрата снарядів: **3** снаряди на гармату – для гаубиць (гармат-гаубиць, 120-мм самохідних артилерійських гармат), **4** снаряди на гармату – для гармат.

При стрільбі із непідготовлених позицій, вночі по освітленій цілі, витрату снарядів збільшують на один снаряд (загальне збільшення витрати не повинно бути більше ніж на два снаряди).

Оцінка за виконання вогневого завдання:

а) під час стрільби із гармат:

“**відмінно**” – уразити обидві цілі з двох пострілів;

“**добре**” – уразити обидві цілі з трьох пострілів;

“**задовільно**” – уразити обидві цілі з чотирьох пострілів;

б) під час стрільби із гаубиць (гармат-гаубиць, 120-мм самохідних артилерійських гармат):

“**відмінно**” – уразити ціль з першого пострілу;

“**добре**” – уразити ціль з другого пострілу;

“**задовільно**” – уразити ціль з третього пострілу.

Завдання 26**Ураження рухомих цілей при стрільбі прямою наводкою взводом, батареєю, дивізіоном**

Ціль: під час стрільби взводом одна група, під час стрільби батареєю, дивізіоном – дві-три групи танків (мішень № 12в), бронетранспортерів (мішень № 13) із загальним числом, яке перевищує кількість гармат, що стріляють, у два рази; швидкохідне морське судно.

Визначення установок для стрільби на ураження – з урахуванням поправок на відхилення умов стрільби від табличних.

Умови виконання вогневого завдання:

а) стрільба кумулятивними, підкаліберними, бронебійними, осколково-фугасними та практичними снарядами;

б) завдання виконується взводом, батареєю та дивізіоном з підготовленої і непідготовленої вогневих позицій;

в) дальність стрільби:

від дальності прямого пострілу, збільшеної на **200 м**, до дальності: **300 м** – для гаубиць (гармат-гаубиць, 120-мм самохідних артилерійських гармат гармат з вкладними і накладними стволами), **500 м** – для гармат;

під час стрільби по швидкохідному морському судну – від **4000 м** до рубежу безпечного віддалення;

при стрільбі вночі з використанням спеціальних прицілів – для всіх систем від дальності дії прицілу до **300 м**;

г) швидкість руху цілі мінлива: для танків і бронетранспортерів – **15-30 км/год**, вдень і **10-15 км/год** – вночі, для швидкохідного морського судна – **10-20 км/год**; інтервали і дистанції між танками (катерами) в групах – **50-200 м**; під час стрільби батареєю, дивізіоном групи цілей рухаються двома хвилями, дистанція між групами – **1000-2000 м**;

д) курсовий кут – мінливий, на початку руху – не менше **10°**, під час стрільби в горах кут місця цілі – не менше **+1-00**;

е) під час стрільби із непідготовленої вогневої позиції завдання командирові взводу, батареї, дивізіону ставляться на віддалі **200-300 м** від місця, призначеного для заняття вогневої позиції (до доведення вогневого завдання ціль не повинна спостерігатися);

ж) сигнал для початку руху подається після закінчення розгортання, але не пізніше часу, необхідного для висування до вогневої позиції і розгортання на оцінку “задовільно” (в іншому випадку завдання оцінюється “незадовільно”); всі цілі повинні починати рух одночасно;

и) влучення в ціль повинні визначатися будь-яким способом.

Витрата снарядів: по 3 снаряди на гармату – для гаубиць (гармат-гаубиць, 120-мм самохідних артилерійських гармат), по 4 снаряди на гармату – для гармат.

Під час стрільби з невідготовленої вогневої позиції, вночі по освітленій цілі витрата снарядів збільшується на один снаряд на гармату. Загальне збільшення витрати снарядів не повинно бути більше двох снарядів на кожен гармату.

Оцінка виконання вогневого завдання:

а) під час стрільби по групі танків (бронетранспортерів):

“відмінно” – уразити не менше 70% цілей;

“добре” – уразити не менше 60% цілей;

“задовільно” – уразити не менше 50% цілей;

б) під час стрільби взводом, батареєю по швидкохідному морському судну:

“відмінно” – уразити ціль з першого залпу;

“добре” – уразити ціль з другого залпу;

“задовільно” – уразити ціль з третього залпу.

Примітки до завдань 2а і 2б.

Примітка 1. Під час стрільби в умовах, коли витрата снарядів збільшується на два снаряди, оцінка визначається відповідно до встановленого правила за кількістю витрачених боєприпасів, збільшеною на два снаряди.

Примітка 2. Якщо гармата (хоча б одна гармата взводу, батареї чи дивізіону) почала стрільбу з дальності менше $\frac{3}{4}$ дальності стрільби, вказаній у п. “в” умов стрільби, то оцінка виконання вогневого завдання знижується на один бал; рубіж, що відповідає $\frac{3}{4}$ дальності стрільби, визначається таким чином, щоб позначення не було орієнтиром для розрахунків.

Примітка 3. При виконанні завдання гарматою у випадку зруйнування макету цілі (обриву троса) стрільба припиняється, проводиться огляд цілі; якщо влучень немає то стрільба продовжується снарядами, що залишилися (з дальності зупинки цілі); під час виконання завдання взводом (батареєю, дивізіоном) стрільба не припиняється, крім випадку, коли стрільба ведеться по катеру.

Примітка 4. Під час стрільби взводом (батареєю, дивізіоном) оцінка за виконання вогневого завдання виставляється після огляду мішеней.

Примітка 5. Якщо під час виконання вогневого завдання однією гарматою не вдається визначити влучення снарядів у ціль (мішень), то оцінка виставляється після закінчення стрільби і огляду цілі (мішені).

Виконання вогневого завдання оцінюється:

а) під час стрільби по двох цілях:

“відмінно” – якщо уражені обидві цілі, в даному випадку в кожній із них не менше як по два влучення;

“добре” – якщо уражені обидві цілі, в даному випадку в одній із них два влучення;

“задовільно” – якщо уражені обидві цілі;

б) під час стрільби по одній цілі:

“відмінно” – якщо було не менше трьох влучень;

“добре” – якщо було два влучення;

“задовільно” – якщо було одне влучення;

“незадовільно” – якщо влучень не було.

Примітка 6. При стрільбі однією гарматою всі військовослужбовці завдання 2а виконують в посаді навідника, призначивши собі на допомогу спостерігача зі складу розрахунку (обслуги).

Завдання 2 Пт**Стрільба по рухомій цілі на тренувальних засобах ПТРК**

Ціль – імітатор цілі або танк (мішень № 12а), катер (мішень № 26).

Умови стрільби по імітатору цілі:

а) кількість електронних пусків – **10**;

б) дальність стрільби і порядок пусків (дивись таблицю):

Номери пострілів	Положення перемикача ДАЛЬНІСТЬ СТРІЛЬБИ	Вид руху імітатора ЦІЛІ	Швидкість цілі, км/г	Положення перемикача ПОЧАТОК РУХУ ЦІЛІ
1, 2	1/2 Д	постійна	40	3 КРАЮ або ЦЕНТРУ
3, 4	Д	за програмою	40	3 ЦЕНТРУ, ЗНИКАЮЧА
5, 6	Д	постійна	30	3 КРАЮ або ЦЕНТРУ
7, 8	2/3 Д	за програмою	30	3 ЦЕНТРУ, ЗНИКАЮЧА
9, 10	3/4 Д	постійна	50	3 КРАЮ або ЦЕНТРУ

Примітка 1. Порядок пусків може бути змінений керівником.

Примітка 2. Пуски 3, 4, 5, 6-й виконуються у ручному режимі.

в) стрільба виконується в різних температурних режимах.

Умови стрільби на місцевості:

а) кількість електронних пусків – **3**;

б) дальність стрільби – від D_{\max} до $1/2 D_{\max}$;

в) швидкість руху цілі – **15-30 км/год**;

г) курсовий кут руху цілі на початку руху не менше **10°**;

д) під час виконання вогневих завдань вночі освітлення цілі здійснюється освітлювальними снарядами (мінами).

Оцінка за виконання вогневого завдання:

а) за стрільбу по імітатору:

“**відмінно**” – якщо не менше **9** влучень в ціль;

“**добре**” – якщо не менше **8** влучень в ціль;

“**задовільно**” – якщо не менше **7** влучень в ціль;

“**незадовільно**” – якщо менше **7** влучень в ціль;

б) при стрільбі на місцевості:

“**відмінно**” – якщо **3** влучення в ціль;

“**добре**” – якщо **2** влучення в ціль;

“**задовільно**” – якщо **1** влучення в ціль;

“**незадовільно**” – якщо влучення в ціль немає.

Завдання 2Пб**Знищення рухомої цілі стрільбою ПТКР**

Ціль:

а) під час стрільби установкою ПТКР – два танки (мішень № 12в), два катери (мішень № 26);

б) під час стрільби взводом – дві групи танків (катерів), чисельність танків (катерів) повинна перевищувати чисельність розрахунків (обслуг) в два рази;

в) під час стрільби батареєю – три групи танків (катерів), чисельність танків (катерів) повинна перевищувати чисельність розрахунків (обслуг) в два рази.

Умови виконання вогневого завдання:

а) вогневе завдання виконується установкою ПТРК, взводом, батареєю;

б) дальність стрільби – від D_{\max} до $1/2 D_{\max}$;

в) швидкість руху танків вдень – **10-30 км/год**, вночі – **10-25 км/год**; швидкість руху катерів – **15-20 км/год**. Інтервали і дистанція між танками (катерами) в групах – **50-200 м**;

г) курсовий кут на початку руху – не менше **10°**;

д) завдання виконується як з підготовленої, так і з непідготовленої вогневих позицій.

Під час стрільби з непідготовленої вогневої позиції (з ходу) завдання на розгортання ставиться на віддалі **200-300 м** від вогневої позиції (вогневого рубежу);

е) до доведення вогневого завдання ціль не повинна спостерігатися; сигнал для початку руху цілі подається після закінчення часу, необхідного на зайняття вогневої позиції (вогневого рубежу) на оцінку “задовільно”; всі танки (катери) починають рух одночасно;

ж) під час стрільби вночі освітлення цілі здійснюється освітлювальними снарядами (мінами);

и) влучення ракет у ціль можуть фіксуватись будь-яким способом.

Витрата ракет:

а) під час стрільби установкою ПТРК: вдень – **2** ракети, вночі – **3** ракети;

б) під час стрільби взводом або батареєю: вдень – **2** ракети, вночі – **3** ракети на кожен установку ПТРК.

Оцінка за виконання вогневого завдання однією установкою ПТРК

Умови стрільби	Оцінки		
	“відмінно”	“добре”	“задовільно”
Вдень	2 цілі	1 ціль з 1-го пуску	1 ціль з 2-го пуску
Вночі	2 цілі	2 цілі з 3-х пусків	1 ціль з 3-х пусків

Оцінка за виконання вогневого завдання підрозділом визначається кількістю уражених мішеней (цілей) і виставляється:

“відмінно” – якщо уражено не менше **70%** цілей;

“добре” – якщо уражено не менше **60%** цілей;

“задовільно” – якщо уражено не менше **50%** цілей.

Примітка 1. Оцінка за виконання вогневого завдання виставляється після огляду мішеней.

Примітка 2. Під час стрільби однією установкою ПТРК всі посадові особи виконують завдання 2Пб за посадою командира установки (старшого оператора).

Завдання 3

Ураження нерухомої спостережувальної і неспостережувальної цілі вогнем із закритої вогневої позиції з пристрілюванням

Ціль – пускова установка, батарея (взвод)* на вогневій позиції, радіолокаційна станція, командний пункт, жива сила і вогневі засоби, танки та бронетранспортери, протитанкові засоби на позиціях, оборонні споруди тощо.

Мішень – макети цілей.

Визначення установок для стрільби – будь-яким із способів, встановлених Правилами стрільби і управління вогнем.

Пристрілювання – будь-яким із способів, визначених Правилами стрільби і управління вогнем, залежно від характеру цілі і реальної наявності в дивізіоні (батареї) штатних та приданих засобів розвідки (під час виконання завдання на імітаційних засобах – за ввідними керівника).

під час виконання вогневого завдання дивізіоном – пристрілювання цілі однією або кожною батареєю.

Умови виконання вогневого завдання:

а) стрільба осколково-фугасними снарядами** з ударним підривником (на осколково, фугасну або сповільнену дію), снарядами з радіопідривником або з дистанційним підривником (трубкою), касетними снарядами, запалювальними мінами;

б) вогневе завдання виконується: при стрільбі на знищення та подавлення – дивізіоном, батареєю; при стрільбі на зруйнування – батареєю, взводом, гарматою (мінометом);

в) під час виконання вогневого завдання з підрозділами звукової, радіолокаційної розвідки, вертольотом взаємодія з ними організовується завчасно;

г) поправка на зміщення – будь-яка, під час стрільби на руйнування не більше **3-00**.

Витрата снарядів: на пристрілювання – відповідно до норм (додаток 8 до цього КПА); на контроль точності визначення установок для стрільби на ураження (позначення першої серії на ураження, залпу) під час стрільби гарматою (мінометом) – **1-3** снаряди, під час стрільби взводом або батареєю – 1-6 снарядів, під час стрільби дивізіоном – **1-3** снаряди на кожную батарею

Оцінка за виконання вогневого завдання визначається відповідно до ст. 357 КПА.

Завдання 4

Ураження нерухомої спостережувальної і неспостережувальної цілі вогнем із закритої вогневої позиції без пристрілювання

Ціль – пускова установка, батарея (взвод) на вогневій позиції, радіолокаційна станція, командний пункт, жива сила і вогневі засоби в опорних пунктах, на оборонних позиціях та в районах зосередження, танки, БТР, БМП у районах очікування та вихідних районах, підрозділи ПТРК на рубежі розгортання, жива сила та вогневі засоби десанту в районах перевантаження, збору і формування хвиль і т.п.

Мішень – макети цілей.

* Тут і далі за змістом завдань, якщо не обумовлено особливо, вважається артилерійська, реактивна, мінометна, зенітна батарея (взвод).

** Тут і далі все сказане в умовах завдань про снаряд відноситься і до міни.

Визначення установок для стрільби на ураження – способом повної підготовки з використанням даних пристрілювальної гармати (міномета) та переносом вогню від репера (цілі); для реактивної артилерії – способом повної і скороченої підготовки.

Умови виконання вогневого завдання:

а) стрільба осколково-фугасними снарядами з ударним підривником (на осколково, фугасну або сповільнену дію), снарядами з радіопідривниками, касетними снарядами, а по спостережених цілях і снарядами з дистанційним підривником (трубкою);

б) вогневе завдання виконується дивізіоном, батареєю;

в) цілі – планові і непланові;

г) дальність стрільби – від **2 км** (від **1 км** – для мінометів) до максимальної дальності стрільби для всіх систем;

д) поправка на зміщення – будь-яка.

Витрата снарядів на контроль точності визначення установок для стрільби на ураження: під час стрільби взводом, батареєю – **1-6** снарядів, під час стрільби дивізіоном – **1-3** снаряди на кожну батарею.

Оцінка за виконання вогневого завдання визначається відповідно до ст. 357 КПА.

Завдання 5

Ураження рухомої спостережувальних і неспостережувальних цілей вогнем із закритих вогневих позицій

Ціль – колона, окрема рухома надводна ціль (мішень № 21), рухома група мотопіхоти (піхоти) і танків, атакуючі (контратакуючі) підрозділи, жива сила і вогневі засоби морського десанту під час їх руху до берега.

Мішень – макети цілей.

Визначення установок для стрільби на ураження – способом повної підготовки, для реактивної артилерії – способом повної і скороченої підготовки.

Умови виконання завдання:

а) стрільба осколково-фугасними снарядами з ударним підривником і радіопідривником; під час стрільби по рухомій групі мотопіхоти (піхоти) і по автомобільних колонах, в тому числі і снарядами з дистанційною трубкою;

б) завдання виконується:

під час ураження колони – дивізіоном, дивізіоном (батареєю) реактивної артилерії (взводом реактивної артилерії великого калібру далекобійної під час стрільби касетними снарядами осколкової дії);

під час ураження окремої надводної цілі, живої сили і вогневих засобів десанту, під час підготовки і ведення РЗВ – дивізіоном, НЗВ – дивізіоном, батареєю;

під час ураження рухомої групи мотопіхоти (піхоти) і танків – батареєю;

в) цілі – планові і непланові; непланове вогневе завдання з підготовки РЗВ включає визначення установок для стрільби по всім запланованим рубежам і наведення гармат (відкриття вогню) по першому рубежу;

г) дальність стрільби – від найбільшої дальності всіх систем (від найбільшої дальності засічки засобами розвідки) до **2 км** (**1 км** – для мінометів);

д) поправка на зміщення – до 5-00;

е) взаємодія з підрозділами розвідки організована завчасно, ЕОМ для визначення установок для стрільби підготовлена;

ж) швидкість руху цілі змінна: для колон – **15-20 км/год.**, для атакуючих (контратакуючих) підрозділів і груп мотопіхоти (піхоти) – **4-6 км/год.**, для атакуючих танків

(БМП, БТР) та надводних цілей **15-20 км/год.**; маневрування окремої надводної цілі – непостійне;

и) курсовий кут – змінний, від **10⁰** на початку руху до **30⁰** в кінці руху (для окремих цілей від **30⁰** на початку руху до **60⁰** або **120⁰** в кінці руху).

Витрата снарядів на контроль точності визначення установок для стрільби на ураження:

під час ураження колон, ведення НЗВ і РЗВ – **1-6** снарядів на батарею на кожний (за рішенням керівника) рубіж ЗВ

під час ураження окремих надводних цілей – **1-3** снаряди на батарею на кожну точку зустрічі (батареї ведуть вогонь залпами по трьох точках зустрічі);

під час ураження рухомих груп піхоти (мотопіхоти) і танків – **1-6** снарядів на батарею.

Оцінка за виконання вогневого завдання визначається відповідно до ст. 357 КПА.

Завдання 6

Ураження спостережувальних і неспостережувальних цілей перенесенням вогню від репера

Ціль – батарея (взвод) на вогневій позиції, радіолокаційна станція, командно-спостережний пункт, жива сила і вогневі засоби, підрозділи ПТРК на тощо.

Мішень – макет цілі.

Визначення установок: по реперу – способом скороченої підготовки, по цілях – перенесенням вогню від репера (цілі).

Пристрілювання дійсного репера – за спостереженням знаків розривів; **створення фіктивного репера** – за допомогою підрозділів артилерійської розвідки.

Умови виконання вогневого завдання:

а) стрільба осколково-фугасними снарядами з ударним підривником, снарядами з радіопідривником, а по спостережених цілях і з дистанційним підривником (трубкою);

б) вогневе завдання виконується батареєю;

в) дальність стрільби – від найбільшої дальності всіх систем (від найбільшої дальності засічки засобами розвідки) до **2 км (1 км – для мінометів)**;

г) поправка на зміщення – будь-яка (під час пристрілювання дійсного репера – менше 5-00);

д) перенесення вогню на одну ціль, кут перенесення та різниця дальностей в межах, що встановлені Правилами стрільби та управління вогнем.

Витрата снарядів: на пристрілювання репера – відповідно до додатка 5 до КПА, для контролю точності перенесення вогню – 1-3 снаряди.

Оцінка за виконання вогневого завдання:

пристрілювання (створення) репера та перенесення вогню оцінюються відповідно до ст.357;

точність розрахунку пристріляних поправок за даними пристрілювання (створення) репера та точність перенесення вогню по цілі (третья умова) оцінюються відповідно до додатка 4 до цього КПА;

у разі незадовільної оцінки пристрілювання (створення) репера, перенесення вогню не проводиться, а виконання вогневого завдання оцінюється “незадовільно”.

Загальна оцінка за виконання вогневого завдання визначається за середнім арифметичним з оцінок за пристрілювання (створення) репера та перенесення вогню, округленому до цілих балів в сторону оцінки за перенесення вогню, при цьому загальна оцінка в усіх випадках не може бути вище оцінки за перенесення вогню.

Завдання 7**Осліплення, освітлення, задимлення цілей; дистанційне мінування місцевості, розповсюдження агітаційного матеріалу**

Визначення установок для стрільби: будь-яким із способів, встановлених Правилами стрільби і управління вогнем.

Пристрілювання – будь-яким із способів, встановлених Правилами стрільби і управління вогнем.

Умови виконання вогневого завдання:

- а)** стрільба освітлювальними, димовими, касетними, агітаційними снарядами;
- б)** вогневе завдання виконується гарматою, взводом, батареєю;
- в)** цілі – планові та непланові;
- г)** дальність стрільби – від 2 км (від 1 км – для мінометів) до максимальної дальності стрільби всіх систем;
- д)** поправка на зміщення – будь-яка.

Витрата снарядів: на пристрілювання – відповідно до додатка 5 до КПА, для контролю отримання потрібного результату (позначення першої серії вогню) під час стрільби гарматою (мінометом) – 1-3 снаряди, під час стрільби взводом, батареєю – 1-6 снарядів.

Оцінка за виконання вогневого завдання визначається відповідно до ст. 384 КПА.

Зразки мішеней

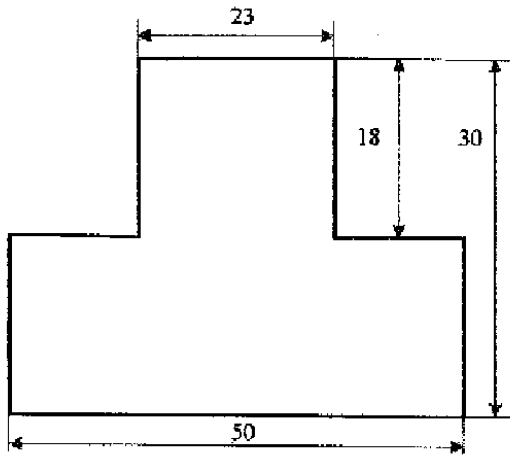
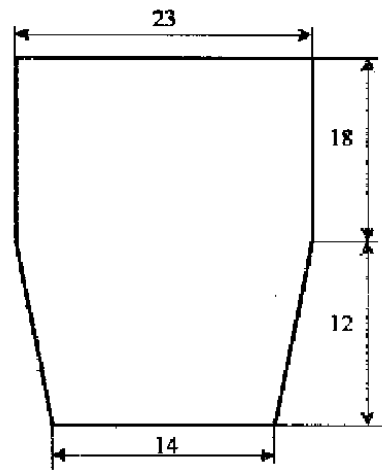
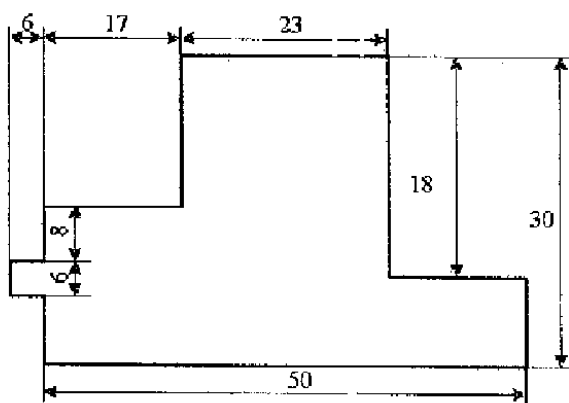
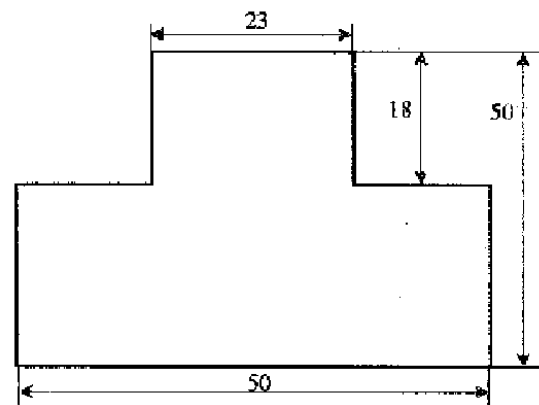
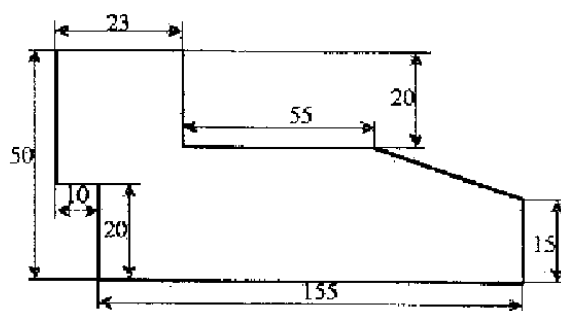
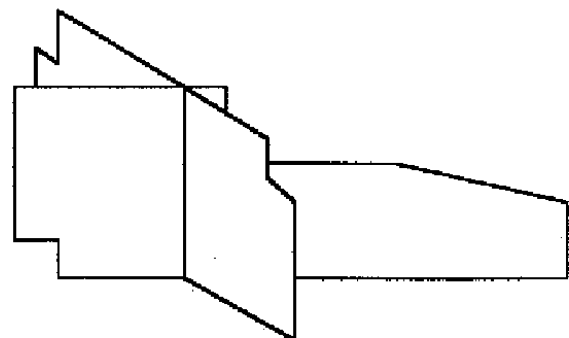
Головна фігура
(мішень №5)Головна фігура
(мішень № 5a)Грудна фігура
(мішень № 5б)Грудна фігура
(мішень № 6)Грудна фігура
(мішень № 6a)Грудна фігура
(мішень № 6б, тримірна)

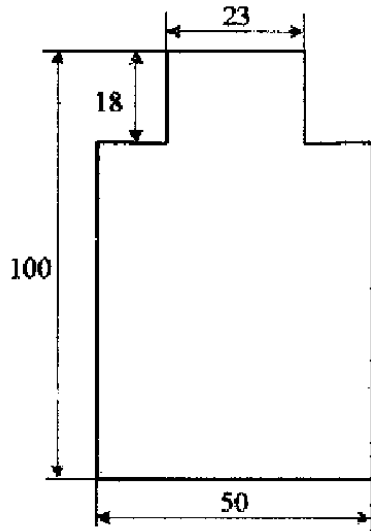

Поясна фігура
(мішень № 7)

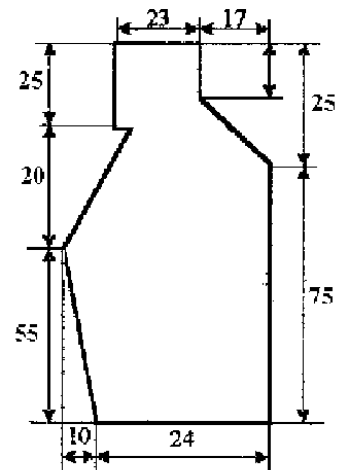

Поясна фігура
(мішень № 7а)

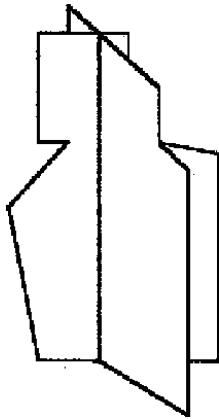

Поясна фігура
(мішень № 7б, трьохмірна)

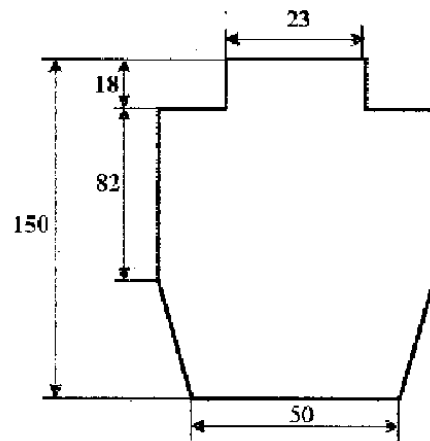

Ростова фігура
(мішень № 8)

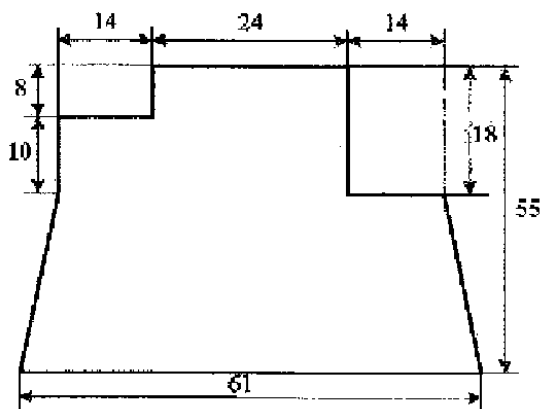

Протитанковий гранатомет в окопі
(мішень № 9а)

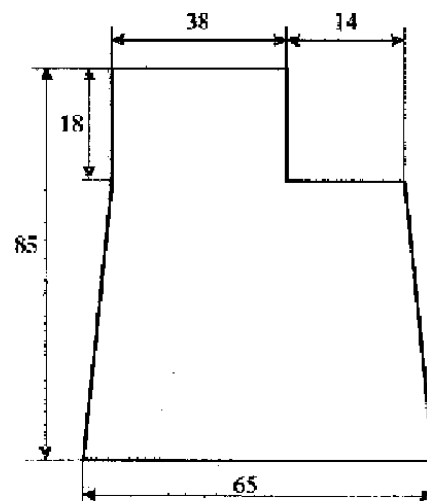

Переносний ПТРК на вогневій позиції
(мішень № 9б)

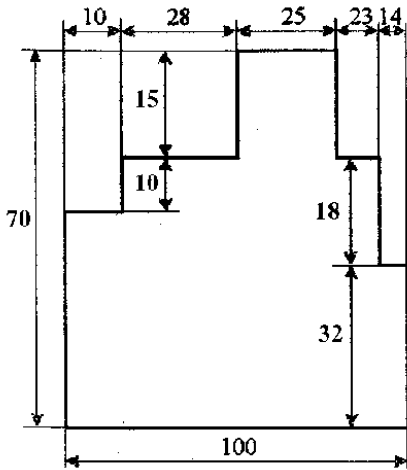

Обслуга переносного ПТРК в окопі
(мішень № 9в)

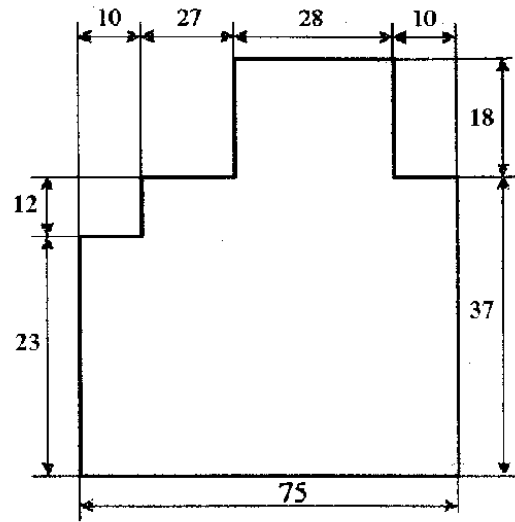

Ручний кулемет
(мішень №10)

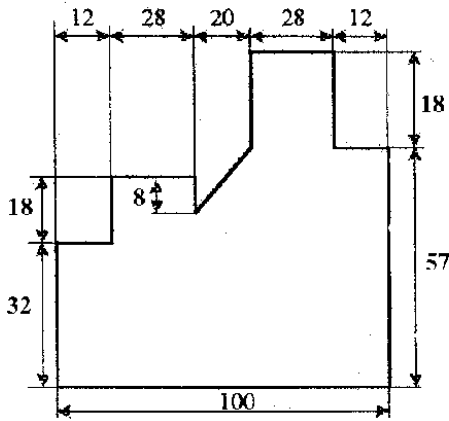

Обслуга кулемета
(мішень № 10а)

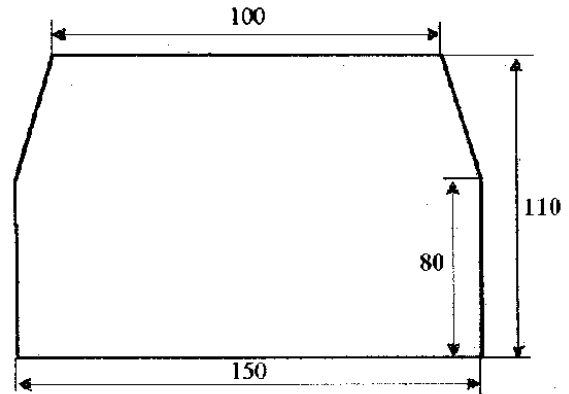

Протитанкова безвідкатна гармата, переносний ПТРК
(мішень №11)

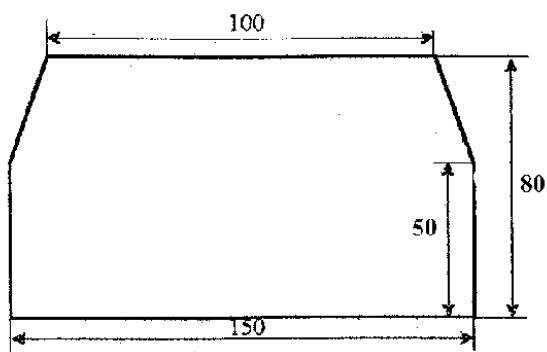

Протитанкова безвідкатна гармата, переносний ПТРК в окопі
(мішень №11а)

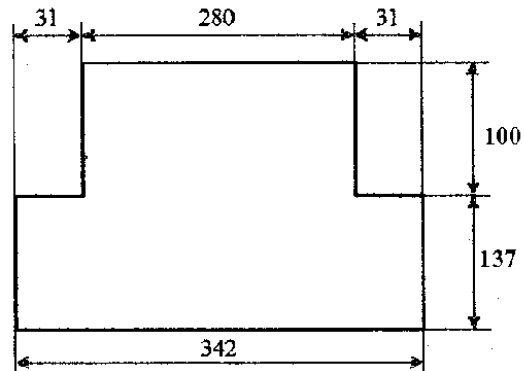

Танк
(мішень №12)

Продовження додатка 1

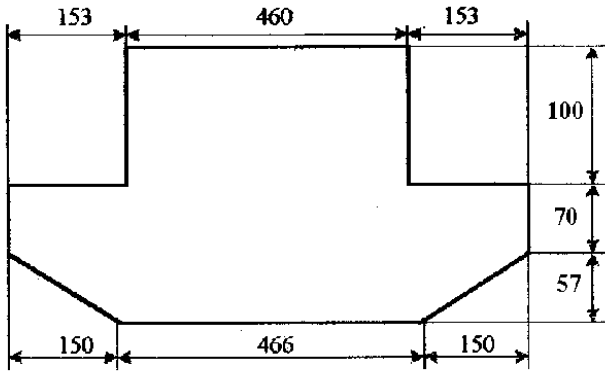

Танк
(мішень №12а)

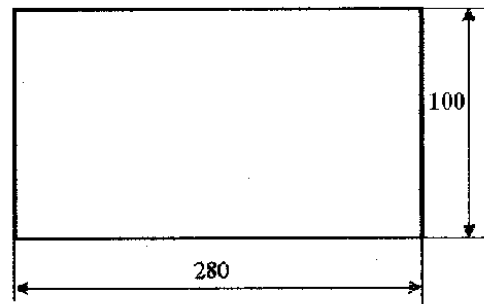

Танк в окопі
(мішень №12б)

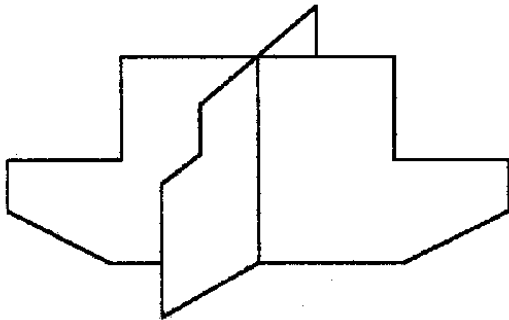

Танк
(мішень №12в, тримірна)

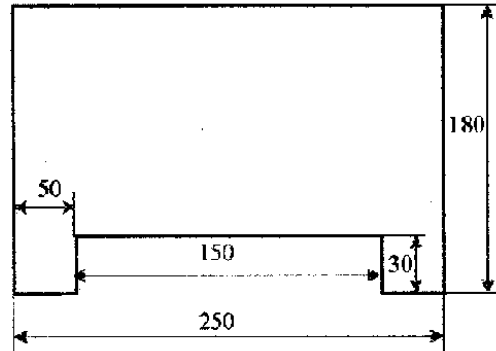

Бронетранспортер
(мішень №13)

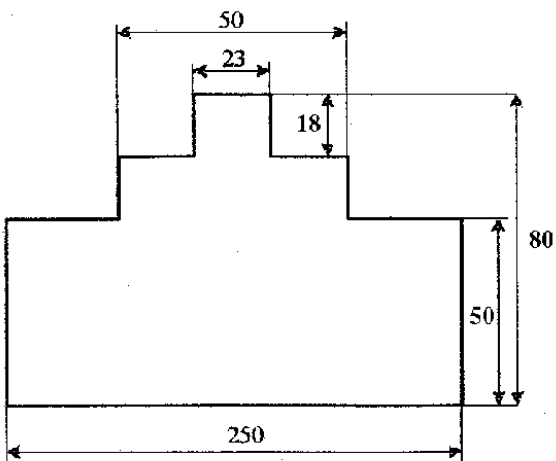

Бронетранспортер в окопі
(мішень №13б)

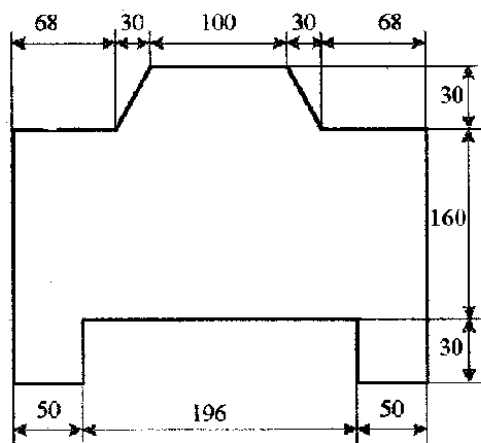

Бойова машина піхоти
(мішень №14)

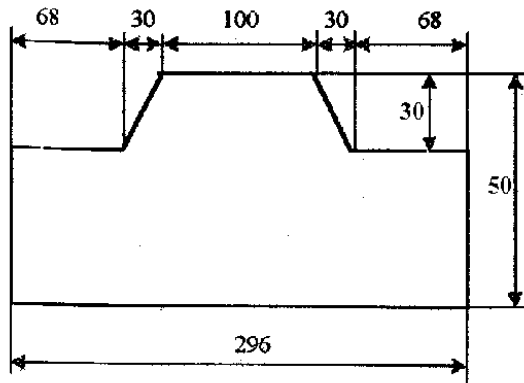

Бойова машина піхоти у окопі
(мішень №146)

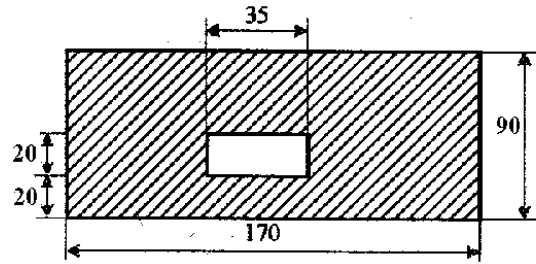

Бронековпак
(мішень №15)

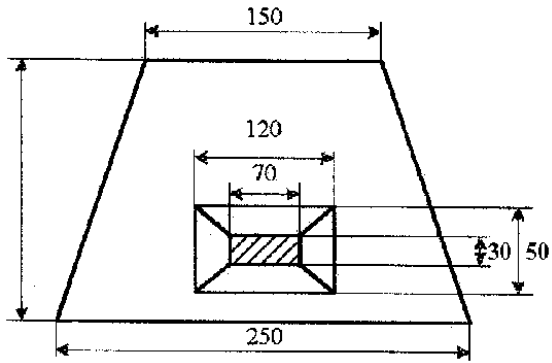

Оборонна споруда
(мішень №16 а)

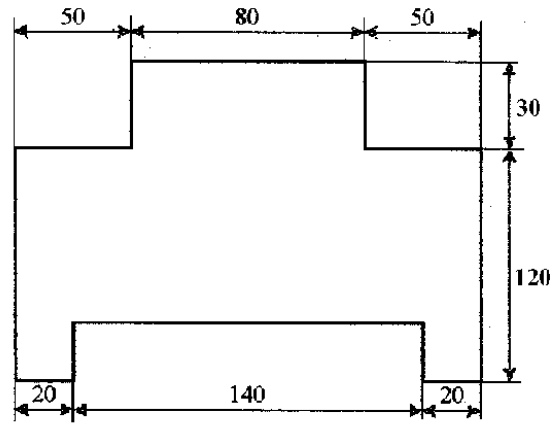

Безвідкатна гармата
(мішень №17)

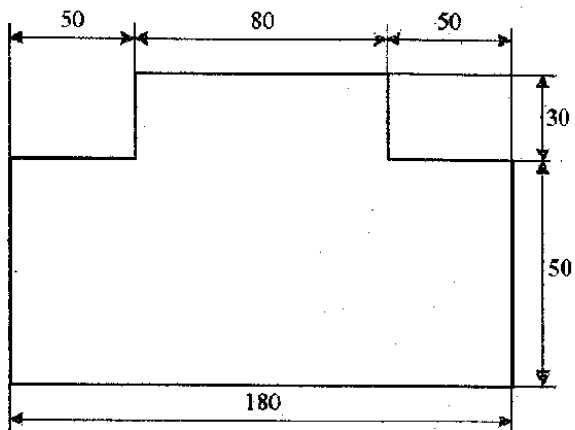

Безвідкатна гармата в окопі
(мішень №17)

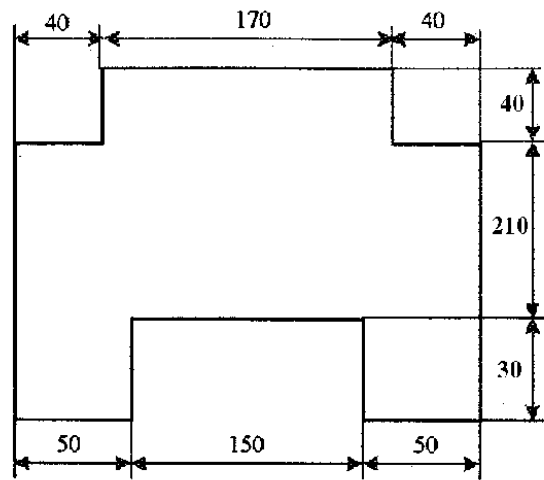

ПТРК на бойовій машині
(мішень №18)

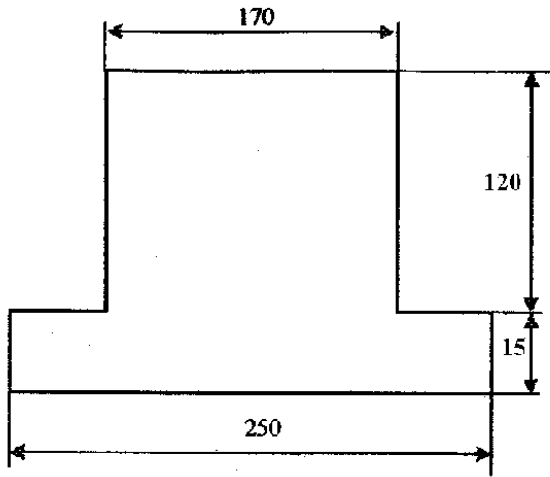

ПТРК на бойовій машині в окопі
(мішень №18а)

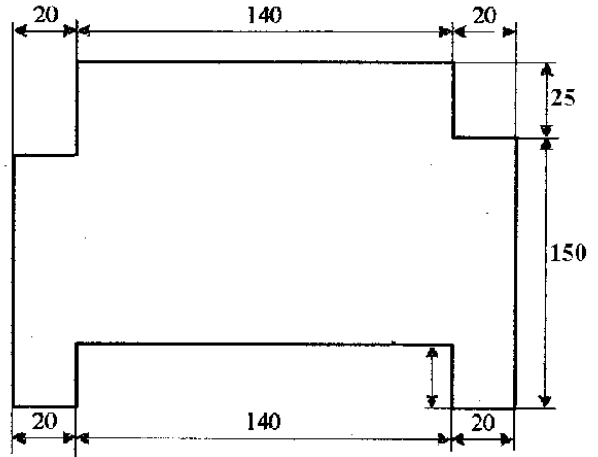

Гармата
(мішень №19)

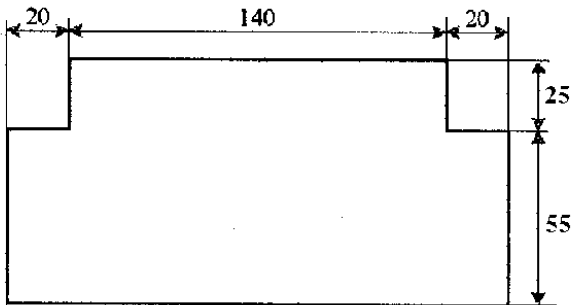

Гармата в окопі
(мішень №19 а)

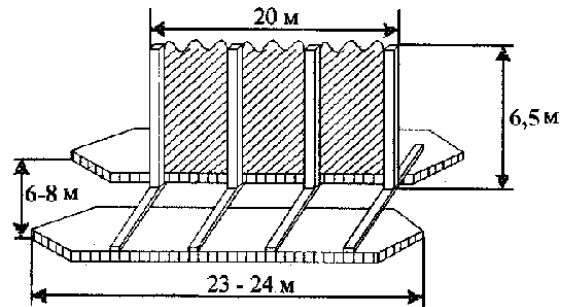

Малий корабельний щит
(мішень № 21)

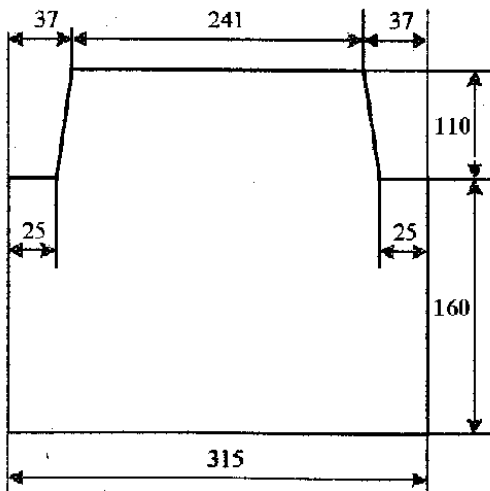

Самохідна гармата
(мішень №23)

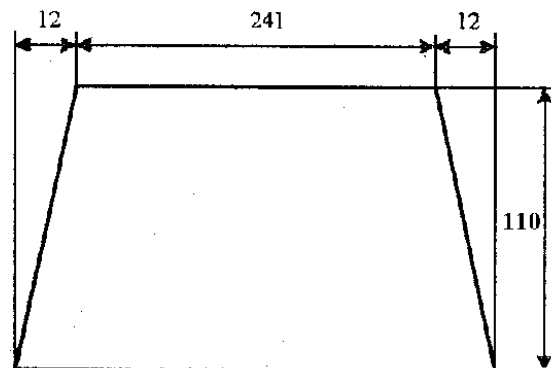

Самохідна гармата в окопі
(мішень № 23б)

Додаток 2
до Курсу підготовки артилерії
Збройних Сил України
(стаття 11)

РОЗПОДІЛ ВОГНЕВИХ ЗАВДАНЬ ЗА ВИДАМИ АРТИЛЕРІЇ ТА КАТЕГОРІЯМИ ПОСАДОВИХ ОСІБ

Для підрозділів артилерії

№ з/п	Посадова категорія	Підрозділи				
		гарматної та гаубичної артилерії	реактивної артилерії	мінометні	протитанкової артилерії	артилерійської розвідки
1	2	3	4	5	6	7
Номери завдань						
1	Командири гармат та мінометів	1а, 2а		1а	1а, 2а	
2	Командири відділень розвідки та командирських машин управління	3	3	3		3
3	Головні сержанти(старшини) взводів (батарей), дивізіонів (бригад)	1а, 1б, 2а, 2б, 3	4	1а, 1 3	1а, 1б, 2а, 2б	3
4	Командири взводів	1а, 1б, 2а, 2б, 3, 4, 6, 7	3, 4, 6, 7	1а, 3, 4, 6, 7	1а, 1б, 2а, 2б, 3, 4	3, 4, 6, 7
5	Командири батарей, заступник командира батареї - інструктор з парашутно – десантної підготовки	1а, 1б, 2а, 2б, 3, 4, 5, 6, 7	3, 4, 5, 6	3, 4, 6, 7	1а, 1б, 2а, 2б, 3, 4, 5, 6	3, 4, 6, 7
6	Командири та начальники штабів дивізіонів	3, 4, 5, 6, 7	3, 4, 5, 6		1а, 1б, 2а, 2б, 3, 4, 5, 6	3, 4, 6, 7
7	Командири бригад, полків, начальники артилерії бригади (полку) їх заступники та офіцери артилеристи штабів	Виконують завдання 3, 4, 5, 6, 7				
8	Офіцери-артилеристи штабів оперативних командувань, навчальних центрів	Виконують завдання 3, 4, 6				
9	Офіцери військових навчальних закладів та військових кафедр цивільних вузів	Виконують завдання 3, 4, 6				
10	Слухачі НУОУ, офіцерських курсів	Виконують завдання відповідно до програми навчання				
11	Студенти ВНЗ, курсанти ВВНЗ	Виконують завдання, що передбачаються КПА для командирів артилерійських підрозділів відповідно до програми навчання				
12	Курсанти навчальних частин	Виконують завдання відповідно до програми навчання				

Примітка 1. Офіцери реактивної артилерії виконують на імітаційних засобах завдання 3, 6 з ударним підривником.

Примітка 2. Вогневі завдання виконуються:

гарматою – командири гармат, командирських машин управління, відділень розвідки, курсанти ВВНЗ, курсанти навчальних частин;

взводом – командири взводів;

батареєю – командири взводів, командири батарей, начальники розвідки дивізіонів, командири батарей (взводів) підрозділів артилерійської розвідки;

батареєю, дивізіоном – командири бригад, полків, начальники артилерії бригад та їх заступники, командири та начальники штабів дивізіонів.

Решта посадових категорій виконують вогневі завдання батареєю.

Примітка 3. Завдання 3 виконують:

командири бригад (полків, начальники артилерії бригади) та їх заступники, командири та начальники штабів дивізіонів, командири батарей – у повному обсязі умов завдання;

особовий склад командирських машин управління, відділень розвідки – снарядами з ударними підривниками за допомогою далекоміра, спостереженням знаків розривів;

решта посадових категорій – снарядами з ударними підривниками за допомогою далекоміра, спряженого спостереження, спостереженням знаків розривів, а командири взводів, крім того, снарядом з дистанційним підривником (трубкою).

Примітка 4. Завдання 4 виконують:

дивізіоном – коли до стрільби залучається штатний підрозділ;

батареєю – коли до стрільби залучається нештатний підрозділ;

командири артилерійських бригад (полків, начальники артилерії бригади) та їх заступники, командири та начальники штабів дивізіонів, командири батарей – у повному обсязі умов завдання; а решта посадових категорій – з ударним підривником.

Примітка 5. Командири розвідувальних артилерійських підрозділів виконують завдання, залучаючи засоби розвідки, якими озброєні підрозділи, стрільбу ведуть снарядами з ударним підривником.

Примітка 6. Офіцери протитанкової артилерії завдання 3 виконують по спостережених цілях за допомогою далекоміра або за спостереженням знаків розривів снарядів з ударним підривником.

Примітка 7. Під час підсумкових та контрольних перевірок, на іспитах в навчальних закладах (на військових кафедрах) залікові вогневі завдання виконуються:

слухачами Національного університету оборони України імені Івана Черняховського та артилерійських офіцерських курсів – відповідно до посад, на яких вони перебували у військах до навчання (з урахуванням пройденої програми);

студентами цивільних вузів та курсантами військової академії по завданнях, передбачених для командирів, відповідно до пройденої програми.

Примітка 8. Командири підрозділів курсантів військової академії виконують вогневі завдання, вказані в підпунктах. 3-6, відповідно до посади, яку займають.

Примітка 9. Викладачі стрільби і управління вогнем навчальних закладів (військових кафедр) виконують завдання 3, 4, 6 у повному обсязі, викладачі тактики та артилерійської розвідки, офіцери управління – завдання 3, 4, 6 батареєю та дивізіоном снарядами з ударним підривником.

Примітка 10. Офіцери, призовані із запасу для проходження служби у військах, залікові вогневі завдання виконують відповідно до посади через 6 місяців після призову.

Примітка 11. Офіцери запасу, призовані на навчальні збори, із закритих вогневих позицій виконують тільки завдання 3 по спостережених цілях (за допомогою далекоміра або

за спостереженням знаків розривів) взводом, батареєю снарядами з ударними підривниками і поправці на зміщення менше 5-00.

Крім, того, командири взводів виконують завдання 1а та 2а гарматою, командири батарей – завдання 1б, 2б (взводом), командири дивізіонів–завдання 1б, 2б (батареєю). Решта категорій офіцерів, призваних із запасу на навчальні збори, виконують завдання 1а, 2а.

Примітка 12. Виконання вогневих завдань поразки надводних цілей проводиться в тих частинах, які призначені для дій на узбережжі.

Для підрозділів ПТКР

№ з/п	Посадова категорія	Завдання
1	Курсанти навчальних частин	1Пт, 2Пт 1Пб, 2Пб
2	Курсанти, викладачі стрільби і управління вогнем військової академії	1Пт, 2Пб
3	Командири батарей та взводів, командири установок та тренажерів (старші оператори) ПТКР, командири протитанкових взводів	1Пт, 2Пт 1Пб, 2Пб
4	Командири та начальники штабів дивізіонів	1Пт, 2Пт

Примітка 1. Командири батарей та взводів, крім завдань, вказаних у таблиці, виконують на імітаційних засобах завдання батареєю (взводом) по спостережених цілях снарядами з ударними підривниками, коли поправка на зміщення менше 5-00.

Примітка 2. Результати виконання завдання 3 враховуються під час оцінювання офіцера зі стрільби і управління вогнем в однаковій мірі з результатами виконання завдань 1Пт, 2Пт, 1Пб, 2Пб.

Примітка 3. З водіярами-операторами на тренуваннях (заняттях) відпрацьовуються завдання 1Пт, 2Пт, залікові стрільби по цих завданнях (у тому числі на підсумкових та контрольних перевірках) не проводяться.

Додаток 3
до Курсу підготовки артилерії
Збройних Сил України
(стаття 359)

НОРМИ ЧАСУ ВИКОНАННЯ ВОГНЕВИХ ЗАВДАНЬ, хв

№ з/п	Зміст завдання	Вдень			Вночі		
		Оцінки					
		Відмінно	Добре	Задовільно	Відмінно	Добре	Задовільно
1	2	3	4	5	6	7	8
Для артилерійської бригади, артилерії бригади							
1	Ураження планової цілі (МВг, 3В, НЗВ, рубіж ВВ, ПЗВ, РЗВ)	<u>1,5</u> -	<u>2,0</u> -	<u>3,0</u> -	<u>2,0</u> -	<u>3,0</u> -	<u>4,0</u> -
2	Ураження непланової цілі:						
	а) внакладку: координати та розміри цілі визначаються засобами бригади (полку), артилерії бригади (полку); координати та розміри цілі вказуються старшим начальником:	<u>3,5</u> 3,0	<u>4,5</u> 4,0	<u>5,5</u> 5,0	<u>4,5</u> 4,0	<u>5,5</u> 5,0	<u>6,5</u> 6,0
	б) з розподілом часток цілі (ділянок цілі) або одночасне ураження декількох цілей	<u>3,0</u> 2,5	<u>4,0</u> 3,5	<u>5,0</u> 4,5	<u>4,0</u> 3,5	<u>5,0</u> 4,5	<u>6,0</u> 5,5
		Час виконання вогневого завдання, наведений в п. 2а, збільшується на 1 хв на кожен рубіж (ділянку цілі), крім першої					
3	Підготовка непланового НЗВ, РЗВ (по першому рубежу):						
	а) координати флангів НЗВ, РЗВ визначаються засобами бригади (полку), артилерії бригади (полку);	<u>4,5</u> 4,0	5,5 5,0	6,5 6,0	5,5 5,0	6,5 6,0	7,5 7,0
	б) координати флангів НЗВ, РЗВ вказуються в команді старшого начальника.	<u>4,0</u> 3,5	<u>5,0</u> 4,5	<u>6,0</u> 5,5	<u>5,0</u> 4,5	<u>6,0</u> 5,5	<u>7,0</u> 6,5
4	Підготовка непланового НЗВ, РЗВ (на декількох рубежах)	Час виконання вогневого завдання, наведений в п. 3, збільшується на 3 хв на кожен рубіж, крім першого					
Для дивізіону, батареї РСЗВ							
5	Ураження планових цілей	<u>1</u> -	<u>1,5</u> -	<u>2,5</u> -	<u>1,5</u> -	<u>2,5</u> -	<u>3,5</u> -

1	2	3	4	5	6	7	8
6	Ураження непланових цілей: а) снарядами 9М27Ф; б) снарядами 9М27К; в) снарядами 9М27К під час переміщення з непідготовленої ВП.	$\frac{3}{-}$ $\frac{9}{-}$ $\frac{21}{-}$	$\frac{4}{-}$ $\frac{11}{-}$ $\frac{24}{-}$	$\frac{5}{-}$ $\frac{14}{-}$ $\frac{29}{-}$	$\frac{4}{-}$ $\frac{11}{-}$ $\frac{27}{-}$	$\frac{5}{-}$ $\frac{13}{-}$ $\frac{31}{-}$	$\frac{6}{-}$ $\frac{16}{-}$ $\frac{36}{-}$
7	Дистанційне мінування місцевості.	$\frac{10}{-}$	$\frac{12}{-}$	$\frac{15}{-}$	$\frac{12}{-}$	$\frac{15}{-}$	$\frac{17}{-}$
Для артилерійського дивізіону							
8	Ураження непланової нерухомої цілі з пристрілюванням однією (підручною) батареєю будь-яким способом: а) осколково-фугасними снарядами і снарядами з радіопідривником; б) снарядами з дистанційним підривником або трубкою (пристрілювання на повітряних розривах).	$\frac{9}{5}$ $\frac{10}{7,5}$	$\frac{10}{6}$ $\frac{11}{9}$	$\frac{12}{8}$ $\frac{13}{11,5}$	$\frac{11}{6}$ -	$\frac{13}{8}$ -	$\frac{15}{9}$ -
9	Ураження непланової цілі без пристрілювання батареями внакладку (шкалою): а) координати та розміри цілі визначаються засобами дивізіону; б) координати та розміри цілі вказані в команді старшого командира (начальника).	$\frac{3}{2,5}$ $\frac{2,5}{2}$	$\frac{4}{3,5}$ $\frac{3,5}{3}$	$\frac{5}{4,5}$ $\frac{4,5}{4}$	$\frac{4}{3,5}$ $\frac{3,5}{3}$	$\frac{5}{4,5}$ $\frac{4,5}{4}$	$\frac{6,5}{6}$ $\frac{5,5}{5}$
10	Ураження непланової нерухомої цілі без пристрілювання з розподілом часток цілі між батареями.	Норми часу, які наведені в п. 9а, збільшують на 1 хв. на кожен цілі (ділянку цілі), крім першої					

Продовження додатка 3

1	2	3	4	5	6	7	8
11	Підготовка непланового НЗВ: а) координати флангів НЗВ визначаються засобами дивізіону; б) координати флангів НЗВ вказуються в команді старшого командира (начальника).	$\frac{4}{3,5}$	$\frac{5}{4,5}$	$\frac{6}{5,5}$	$\frac{5}{4,5}$	$\frac{6}{5,5}$	$\frac{8}{7,5}$
12	Підготовка непланового одинарного РЗВ.	Норми часу, наведені в п. 11а, збільшують на 3 хв. на кожен рубіж РЗВ, крім першого					
13	Ураження планової цілі.	$\frac{1}{-}$	$\frac{1,5}{-}$	$\frac{2,5}{-}$	$\frac{1,5}{-}$	$\frac{2,5}{-}$	$\frac{3,5}{-}$
Для артилерійської батареї							
14	Ураження непланової нерухомої цілі з пристрілюванням будь-яким способом: а) осколково-фугасними снарядами і снарядами з радіопідривниками; б) снарядами з дистанційним підривником або трубкою.	$\frac{8}{4}$	$\frac{9}{5}$	$\frac{11}{6}$	$\frac{10}{6}$	$\frac{11}{7}$	$\frac{14}{9}$
15	Ураження непланової цілі без пристрілювання: а) координати і розміри цілі визначаються засобами батареї; б) координати і розміри цілі вказані в команді старшого командира (начальника).	$\frac{3}{-}$	$\frac{4}{-}$	$\frac{5}{-}$	$\frac{4}{-}$	$\frac{6}{-}$	$\frac{6}{-}$
16	Підготовка непланового НЗВ: а) координати флангів НЗВ визначаються засобами батареї; б) координати флангів НЗВ вказуються в команді старшого командира (начальника).	$\frac{3,5}{-}$	$\frac{4,5}{-}$	$\frac{5,5}{-}$	$\frac{4,5}{-}$	$\frac{5,5}{-}$	$\frac{6,5}{-}$
17	Ураження планової цілі.	$\frac{1}{-}$	$\frac{1,5}{-}$	$\frac{2,5}{-}$	$\frac{1,5}{-}$	$\frac{2,5}{-}$	$\frac{3,5}{-}$

Продовження додатка 3

1	2	3	4	5	6	7	8
18	Пристрілювання дійсного репера, визначення та доповідь пристріляних поправок.	$\frac{12}{11}$	$\frac{14}{12}$	$\frac{17}{14}$	$\frac{17}{13}$	$\frac{19}{14}$	$\frac{22}{16}$
19	Створення фіктивного репера, визначення та доповідь пристріляних поправок	$\frac{10}{9}$	$\frac{12}{10}$	$\frac{15}{12}$	$\frac{12}{11}$	$\frac{14}{12}$	$\frac{17}{14}$

Примітка 1. У чисельнику вказані норми часу виконання вогневих завдань, зокрема і під час проведення контрольних занять (тренувань) з управління вогнем на імітаційних засобах із залученням штатних вогневих підрозділів.

У знаменнику – норми робочого часу і норми виконання вогневих завдань під час проведення контрольних занять (тренувань) з управління вогнем на імітаційних засобах без залучення штатних вогневих підрозділів.

Примітка 2. Під час визначення установок для стрільби на КСП батареї норми часу, що вказані в п.п. 14, 15, 18, 19 збільшуються **на 30 с**.

Примітка 3. Під час створення репера снарядами з дистанційним підіривником (трубкою) норми часу виконання вогневого завдання збільшуються **на 3 хв**, а робочий час – **на 2 хв**.

Під час перенесення вогню від повітряного репера норми часу, вказані в п. 15, збільшуються **на 30 с**.

Оцінюючи час виконання вогневого завдання (робочий час), коли установки для стрільби на ураження визначаються перенесенням вогню від репера, слід керуватися нормами часу, вказаними в п. 15.

Примітка 4. Під час ураження непланової цілі дивізіоном з пристрілюванням кожною батареєю норми виконання вогневого завдання збільшуються **на 3 хв** на кожную батарею, крім підручної, а робочий час – відповідно **на 1 хв**. Під час пристрілювання цілі за спостереженням знаків розривів збільшуються тільки норми робочого часу **на 2 хв**.

Примітка 5. Під час стрільби із закритих вогневих позицій норми робочого часу збільшуються:

на 50% – для курсантів 1-го та 2-го курсів, студентів цивільних вузів, офіцерів запасу, призваних на збори або на період розгортання;

на 25% – для курсантів 3-го курсу, офіцерів, призваних із запасу, командирів бригад (полків) та вище під час виконання завдань дивізіоном та батареєю, начальникам артилерії бригад (полків), офіцерам штабів частин, з'єднань та об'єднань, викладачам, слухачам, офіцерам управління військових навчальних закладів та кафедр цивільних вузів.

Примітка 6. Під час виконання вогневих завдань:

ураження цілей, розташованих поблизу своїх військ, з пристрілюванням за спостереженням знаків розривів;

при поправці на зміщення **5-00** та більше;

з пристрілюванням за допомогою спряженого спостереження, БпАК, РЛС типу АН/ТРQ, Зоопарк 3, норми часу виконання вогневого завдання та норми робочого часу збільшуються **на 1 хв**.

Примітка 7. Під час виконання вогневих завдань вночі з періодичним освітленням місцевості за командами виконуючого вогневе завдання, норми часу збільшують **на 2 хв**.

Примітка 8. Для аналітичного визначення топографічних даних по цілі (реперу) норми часу збільшуються: за допомогою таблиць **на 2 хв**, з використанням логарифмічної лінійки, ОТМ, ПРК **на 1 хв 30 с**, з використанням мікрокалькулятора **на 30 с**.

Примітка 9. Під час стрільби в горах (висота 1500 м та більше) норми часу виконання вогневого завдання та робочого часу збільшуються **на 25%**.

Продовження додатка 3

Примітка 10. Під час виконання непланових вогневих завдань, коли управління вогнем передається з одного командно-спостережного пункту на інший, норми часу збільшуються **на 3 хв.**

Примітка 11. Під час ведення вогню на ураження (як бойовими пострілами, так і за ввідними керівника) норми часу збільшуються на кожен вогневий наліт (серію вогню), крім першого:

під час виконання вогневого завдання штатним підрозділом бойовою стрільбою – **на 1 хв.**, а по ввідним керівника – **на 30 с**;

під час виконання вогневого завдання нештатним підрозділом та на імітаційних засобах – **на 30 с**;

під час виконання на зруйнування (у всіх випадках) на кожен гармату в серії методичного вогню – **на 20 с.**

Примітка 12. Під час виконання вогневого завдання в умовах, коли потрібно переставляти станини (опорну плиту міномета, змінити положення бойової машини РА), норми часу збільшуються:

на 1 хв – для систем калібру до 100-мм включно;

на 2 хв – для 152-мм гаубиць, 120-мм мінометів та реактивної артилерії;

Примітка 13. При виконанні вогневих завдань бойовою стрільбою підрозділами РСЗВ на кожен снаряд 9М27К, 9М27К2, 9М27К3, 9М51, заряджений в пакет направляючих, – **на 20 с.**

Примітка 14. **під час виконання** вогневих завдань бойовою стрільбою обслугою скороченого складу норми часу виконання вогневого завдання збільшуються на кількість відсотків, що дорівнює відсотку некомплекту (скорочення) особового складу.

Примітка 15. Під час виконання вогневих завдань бойовою стрільбою підрозділами, що укомплектовані більше, як **на 30%** особовим складом, призначеним із запасу (в період навчального збору або розгортання частини), норми часу збільшуються **на 50%**.

Примітка 16. Норми часу збільшуються:

на 25% – під час дій особового складу в загальновійськових захисних комплектах;

на 10% – при діях особового складу тільки в протигазах;

на 20% – коли температура повітря мінус 20⁰С і нижче, плюс 30⁰С і вище, під час сильних дощів, снігопадів, густого туману.

Загальне збільшення часу по п. 16 не може бути більше 50%.

Примітка 17. Під час виконання вогневих завдань офіцерами – розвідниками зі штатними підрозділами, норми часу передбачені п.п. 14, 19 цього додатка, для підрозділів звукової розвідки **на 3 хв**, та радіолокаційної розвідки збільшуються **на 2 хв.**

Примітка 18. При виконанні вогневих завдань на ураження спостережених і неспостережених цілей без пристрілювання із визначенням установок для стрільби за допомогою ЕОМ (типу 1В510, 1В59) норми часу збільшуються **на 30 с.**

Примітка 19. Під час виконання вогневого завдання на ураження надводної цілі, коли точка зустрічі визначається після засічок цілі в проміжок спостереженого часу, норми часу, вказані в п. 2. збільшуються **на 1 хв.**

Примітка 20. Норми часу, наведені в таблиці, розраховуються відповідно до приміток 5, 14-16, після їх збільшення (якщо це необхідно) – відповідно до рекомендацій приміток 2-4, 6-13.

Додаток 4
до Курсу підготовки артилерії
Збройних Сил України
(статті 376, 382)

НОРМИ ВІДХИЛЕНЬ У ДАЛЬНОСТІ ТА НАПРЯМКУ ДЛЯ ОЦІНЮВАННЯ ТОЧНОСТІ ВОГНЮ ТА ВИЗНАЧЕННЯ ПРИСТРІЛЯНИХ ПОПРАВOK

№ п/п	Спосіб визначення установок для стрільби на ураження	Оцінки					
		в дальності			в напрямку		
		Відмінно	Добре	Задовільно	Відмінно	Добре	Задовільно
1	2	3	4	5	6	7	8
Під час бойової стрільби Для нарізної артилерії							
1	Пристрілювання спостережених цілей за допомогою стереоскопічних далекомірів: а) ДС-1 (ДС-0,9); б) ДС-2 (ДС-1м-1).	2* 1,5*	3* 2*	4,5* 3*	3 3	6 6	9 9
2	Пристрілювання спостережених цілей за допомогою квантового далекоміра, СС, СЗР: а) під час стрільби осколково-фугасними снарядами з ударним підривником та снарядами з радіопідривником по нерухомих цілях;	0,8	1	1,5	3	6	9
	б) при стрільбі снарядами з дистанційним підривником (трубкою).	1,3	1,5	2	3	6	9
3	Пристрілювання неспостережених цілей будь-яким способом.	1	1,5	2,5	4	8	12
4	Визначення пристріляних поправок за результатами створення (пристрілювання) репера.	0,5	1	1,5	3	5	7
5	Повна підготовка, використання даних ПГр: а) під час стрільби осколково-фугасними снарядами з ударним підривником та снарядами з радіопідривником по нерухомих цілях;	1	2	3	5	10	15
	б) під час стрільби снарядами з дистанційним підривником (трубкою).	1,5	2,5	3,5	5	10	15
6	Скорочена підготовка з дотриманням вимог ПСіУВ.	1,5	3	4,5	7	15	20

Продовження додатка 4

1	2	3	4	5	6	7	8
	Перенесення вогню від реперів: а) під час стрільби осколково-фугасними снарядами з ударним підривником та снарядами з радіопідривником; б) під час стрільби снарядами з дистанційним підривником (трубкою).	1	1,5	2,5	4	8	12
		1,5	2	3	4	8	12
Для мінометів							
8	Повна підготовка, використання даних пристрілювального міномета, перенесення вогню від репера.	1,5	2,5	3,5	7	15	25
9	Скорочена підготовка (з дотриманням вимог ПС і УВ).	2,5	3,5	5	11	22	35
10	Пристрілювання будь-яким способом.	1,2	2	3	5	10	15
11	Визначення пристріляних поправок за результатами створення (пристрілювання) реперів.	0,5	1	1,5	4	8	12
Для реактивної артилерії							
12	Повна підготовка.	$\frac{1,5}{2}$	$\frac{3}{4}$	$\frac{4,5}{6}$	$\frac{10}{15}$	$\frac{20}{30}$	$\frac{30}{45}$
13	Скорочена підготовка.	$\frac{2,5}{3}$	$\frac{5}{6}$	$\frac{7,5}{9}$	$\frac{15}{20}$	$\frac{30}{40}$	$\frac{45}{60}$
Під час оцінки точності співставленням установок для стрільби							
14	Під час виконання вогневих завдань без бойової стрільби на імітаційних засобах	0,5	1	1,5	3	5	7
15	Визначення пристріляних поправок за результатами створення (пристрілювання) репера.	0,4	0,8	1,2	3	4	5

* Норми відхилень наведені у відсотках від дальності спостереження.

Примітка 1. Норми відхилень (розрахунку пристріляних поправок у дальності, крім п. 1) наведені у відсотках від топографічної дальності стрільби, а по напрямку – в поділках кутотіра.

Примітка 2. Норми відхилень в п. 12-13 в чисельнику наведені для реактивної артилерії середнього калібру (БМ-21), у знаменнику – для великого калібру (9П140).

Примітка 3. Під час стрільби з мінометів на дальності до **3 км** та із нарізної артилерії до **4 км** вказані норми відхилення збільшуються **на 25%**.

Примітка 4. Під час стрільби по рухомих цілях норми відхилення в дальності збільшуються **на 0,5 %** дальності, а в напрямку – **на 25%**.

Примітка 5. Під час виконання вогневого завдання зі штатним підрозділом, якщо пристрілювання цілі проводилось однією (підручною) батареєю з одночасним урахуванням коректур всіма

батареями дивізіону, норми відхилень для батарей, що враховують коректури підручної батареї, збільшуються **в 1,3 рази**.

Примітка 6. Під час стрільби в горах норми відхилень, вказані в п. 5-9, 12, 13, збільшуються **в 1,5 рази**.

Продовження додатка 4

Примітка 7. Підрозділам, що не мають командирських машин управління вогнем, під час виконання непланових завдань у ході переміщення командно-спостережного пункту оцінка точності вогню проводиться за нормами скороченої підготовки.

Примітка 8. Щодо п. 2б, 5б, 7б, 14 - якщо помилки не перевищують **1,5 поділки** до установки підричника (трубка) і **0-02** до установки рівня (під час стрільби снарядами з дистанційним підричником (трубкою), оцінка точності виводиться за найменшою із оцінок точності у дальності або напрямку.

Примітка 9. Під час бойової стрільби снарядами з дистанційним підричником (трубкою) та бойової стрільби реактивної артилерії контроль точності проводиться за середніми значеннями не менш як двох розривів.

Додаток 5
до Курсу підготовки артилерії
Збройних Сил України
(стаття 383)

**НОРМИ ВИТРАТИ СНАРЯДІВ
ДЛЯ ПРИСТРІЛЮВАННЯ ЦІЛЕЙ (СТВОРЕННЯ АБО
ПРИСТРІЛЮВАННЯ РЕПЕРА) ПІД ЧАС ВИКОНАННЯ ВОГНЕВИХ
ЗАВДАНЬ ІЗ ЗАКРИТИХ ВОГНЕВИХ ПОЗИЦІЙ**

№ з/п	Спосіб пристрілювання	Кількість снарядів (мін)
Осколково-фугасними снарядами та снарядами з радіопідіривниками		
Пристрілювання цілі		
1	За допомогою квантового далекоміра	5
2	За допомогою стереоскопічного далекоміра та спряженого спостереження	6
3	За допомогою секундоміра	6
4	Спостереженням знаків розривів	5
5	Провішуванням площі стрільби та за допомогою графіка	4
6	Пристрілювання цілі, розташованої на дуже крутих схилах	4
7	За допомогою РЛС типу СНАР	2 сн. та 1 залп
8	За допомогою РЛС типу АРК та АН/ТРQ	3
9	За допомогою БпАК: а) під час призначення залпу після першого розриву б) під час призначення черги з трьох пострілів після першого розриву	2 сн. та 1 залп 5
10	За допомогою підрозділу звукової розвідки	7
Створення (пристрілювання) репера		
11	Створення наземного фіктивного репера	6
12	Пристрілювання дійсного репера	10
Снарядами з дистанційними підіривниками (трубками)		
13	Пристрілювання цілі	6
14	Створення повітряного репера	7

Примітка 1. У таблиці наведені норми витрати снарядів під час пристрілювання однією батареєю. Під час пристрілювання кожною батареєю дивізіону витрата снарядів збільшується залежно від кількості батарей.

Примітка 2. Витрата снарядів під час пристрілювання димовими і освітлювальними снарядами відповідає нормам, вказаним у п.п. 1-4.

Примітка 3. Під час пристрілювання цілей, розташованих у безпосередній близькості від своїх військ, а також, якщо **поправка на зміщення 5-00** та більше, норми витрати збільшуються на **1** снаряд.

Примітка 4. Під час виконання вогневих завдань в умовах обмеженої видимості (опаді, туман тощо) та під час стрільби на рикошетах, снаряди, розриви яких не помітили, як той, хто виконує вогневе завдання, так і керівник (у випадку відсутності помилок), або які не дали спостереження за дальністю, під час підрахунку витрачених на пристрілювання снарядів не враховуються.

Примітка 5. Під час виконання вогневих завдань офіцерами запасу, призваними на збори або на період розгортання, норми витрати збільшуються на один снаряд.

Додаток 6
до Курсу підготовки артилерії
Збройних Сил України
(стаття 263)

КАРТКА ОЦІНЮВАННЯ ВИКОНАННЯ ВОГНЕВОГО ЗАВДАННЯ

(посада, військове звання, прізвище та ініціали виконуючого вогневе завдання)

“ ___ ” _____ 20__ р.

Номер завдання	Система	Координати		
		X	Y	h
Спосіб визначення установок	Снаряд	ВП		
Спосіб пристрільовання	Підривник	КСП		
Підрозділи АР, які обслуговують стрільбу	Заряд	Лів. СП		
	ΔV_0	Пр. СП		
Витрата снарядів, з них	Δq_0			
на пристрільовання	tз	$\alpha_{он}$		
на ураження				Схема взаємного розміщення ВП, КСП, цілі.
Метеосередній (поправки для графіка)	Топографічні дані			
	керівника		виконуючого ВЗ	
	$\alpha_{ц}$		$\alpha_{ц}$	
	D_k		D_k	
	$D_{Т}^{ц}$		$D_{Т}^{ц}$	
	$\partial_{Т}^{ц}$		$\partial_{Т}^{ц}$	
	$\epsilon_{ц}$		$\epsilon_{ц}$	
	ПЗ		ПЗ	
Висновок керівника		Оцінка виконання вогневого завдання		
		Умови		Оцінка
		1		
		2		
		3		
		Загальна оцінка -		
		Перенесення вогню		
		1		
		2		
		3		
		Загальна оцінка -		
		Оцінка за вогневе завдання -		

Керівник _____

(посада, військове звання, підпис, власне ім'я та прізвище)

Висновок старшого начальника _____

(посада, військове звання, підпис, власне ім'я та прізвище)

Ціль _____, Φ _____ Γ _____
 (номер, характер, координати, висота та розміри цілі)

$\Delta X_{\text{тис}} =$ _____ $K_B =$ _____ $K_K =$ _____ $B_d =$ _____ $\Delta Y_N =$ _____
 $\Delta N_{\text{тис}} =$ _____

№ команд	Команди	Приціл Підрильник	Рівень	Напрямок	Спостереження								Час
					Гармати						Лів. СС (α)	Прав. СС (D)	
					6	5	4	3	2	1			

Загальна тривалість виконання вогневого завдання		Час визначення установок	
Робочий час підрозділів артилерійської розвідки		Сума часткових темпів	
Сумарний польотний час снарядів		Робочий час виконуючого вогневе завдання	
Час виконання вогневого завдання			

Результати контролю точності визначення установок для стрільби на ураження:
 по дальності _____ м (_____ %), по напрямку _____ под. кут.

Перенесення вогню

Завдання:	Команда:

Час перенесення вогню на ціль _____ хв. _____ сек.

Результати контролю точності перенесення вогню:
 по дальності _____ м (_____ %), по напрямку _____ под. кут.

Виконуючий вогневе завдання _____
 (підпис)

Записуючий _____
 (військове звання, підпис, власне ім'я та прізвище)

Додаток 8
до Курсу підготовки артилерії
Збройних Сил України
(стаття 173)

ЗАТВЕРДЖУЮ
керівник навчання

“ ___ ” _____ 20__ р.

**ПЛАН
ІМІТАЦІЇ ТА СХЕМА МІШЕНЕВОЇ ОБСТАНОВКИ
НА ТАКТИЧНОМУ НАВЧАННІ**

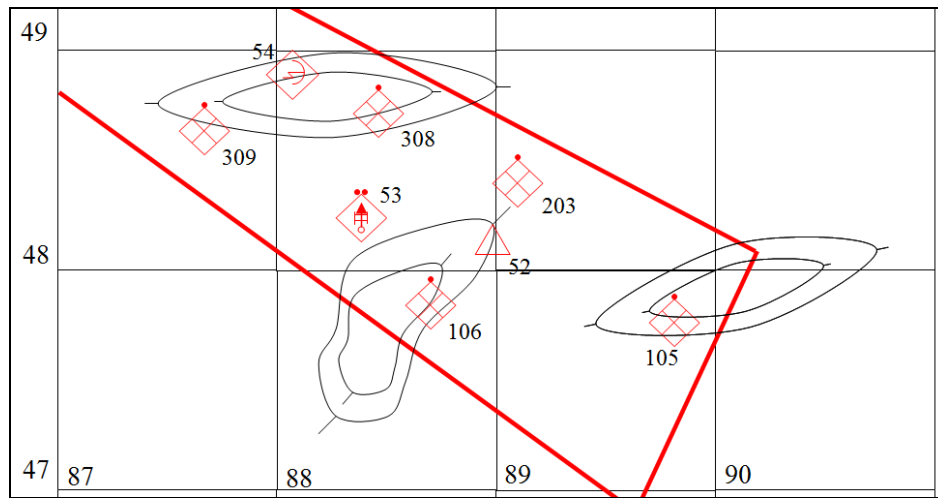

№ з/п	Найменування цілей	Координати		Номера та кількість мішеней	Порядок імітації	Час імітації	Сигнал початку імітації
		X	Y				
1	2	3	4	5	6	7	8
105	Взводний опорний пункт	47850	89800	№ 10а – 8 № 11 – 8	Стрільба холостими патронами, підрив вибух-пакетів	9.00 – 9.15 9.30 – 9.36 10.00 – 10.15	Струмок 1 Струмок 2 Струмок 3
106							

№ з/п	Витрата імітаційних засобів			Номер імітаційних команд	15.03.2018				радіостанції	
					Особовий склад					машини
	ШПРАС	вибух-пакет	холості набой		офіцери	сержанти	солдати	всього		
1	9			10	11	12	13	14	15	16
105	-	10	50	№ 1	1	2	5	8	1	2
	-	5	40	№ 2	1	2	4	7	1	1
	-	10	30	№ 3	1	3	5	9	1	2
106										

Помічник керівника навчання по імітації та мішеневій обстановці

(військове звання, підпис, прізвище та ініціали)

Позначення та імітація противника на навчанні

Об'єкти (цілі) противника позначаються на місцевості макетами (мішенями), зразки яких розміщені в цьому Курсі. Інші зразки макетів (мішеней), яких немає в додатках, виготовляються відповідно до зовнішнього вигляду бойової техніки противника.

Імітація вогневої діяльності артилерії противника здійснюється холостими пострілами гармат відповідних калібрів або підривом імітаційних засобів:

артилерія калібру до 100мм – ІМ-85;

артилерія калібру 100-155мм – ІМ-100;

артилерія калібру більше 155 мм – ВР по 0,4 кг;

міномети калібру до 82 мм – ІМ-82

міномети калібру 106,7 мм, 120 мм – ІМ-120.

Діяльність військ імітується:

постріли поодиноких гармат (танків) – поодинокими підривами імітаційних засобів;

стрільба взводу (секції) – одночасним підривом на кожному фланзі по одному імітаційному засобу;

стрільба батареї – одночасним підривом трьох імітаційних засобів, у тому числі одного – в центрі цілі;

пуск ПТКР – підривом вибух-пакета та пострілом сигнального патрона червоного вогню під кутом 45°;

стрільба зенітних самохідних установок (ЗСУ) – пострілом у зеніт одночасно двох однозіркових сигнальних патронів червоного вогню та чергу в 5-10 холостих пострілів із автомата;

запуск ЗУР типу “Чапарел”, “Стінгер”, “Стріла-2” – пострілом у зеніт однозірковим сигнальним патроном зеленого вогню;

постріл протитанкового гранатомета – підривом вибух-пакета;

позиція кулемета – чергою в 5-10 холостих пострілів із автомата (кулемета);

позиція автоматника – чергою до 5 холостих пострілів із автомата;

позиція стрільця – поодинокими холостими пострілами;

позиція БМП (БТР) – стрільбою холостими пострілами озброєння, встановленого на базі машини;

бойова позиція відділення (взводу) – вогневою діяльністю штатного та доданого озброєння (техніки);

рухомий танк (колона, група) – рухом автомобіля (автомобілей) з кутовими відбивачами. Відбивачі дозволяється встановлювати на рухомі макети.

Інтервали між підривами (чергами, пусками) визначаються залежно від тривалості імітації, заходів безпеки та наявності імітаційних засобів.

Додаток 9
до Курсу підготовки артилерії
Збройних Сил України
(статті 284, 369)

**НОРМИ
ЧАСУ (ШВИДКОСТІ) ДЛЯ ОЦІНЮВАННЯ МАНЕВРНОСТІ
АРТИЛЕРІЙСЬКИХ ПІДРОЗДІЛІВ**

№ з/п	Найменування нормативу	Оцінки					
		з машинами управління			без машин управління		
		відмінно	добре	задовільно	відмінно	добре	задовільно
1	2	3	4	5	6	7	8
1.	Середня швидкість маршу, км/год.:						
	автомобільної колони	—	—	—	<u>40</u> 30	<u>35</u> 27	<u>30</u> 25
	колони артилерії на автотягачах та самохідної артилерії	<u>30</u> 25	<u>27</u> 22	<u>25</u> 20	<u>30</u> 25	<u>27</u> 22	<u>25</u> 20
	колони артилерії на гусеничних тягачах	<u>30</u> 20	<u>25</u> 17	<u>20</u> 15	<u>30</u> 20	<u>25</u> 17	<u>20</u> 15
	змішані автомобільні колони	—	—	—	<u>25</u> 20	<u>22</u> 17	<u>20</u> 15
2.	Розгортання в бойовий порядок, хв.						
	а) дивізіон причіпної та реактивної артилерії:						
	у підготовленому районі	<u>15</u> 20	<u>17</u> 22	<u>20</u> 26	<u>15</u> 20	<u>17</u> 22	<u>20</u> 26
	у непідготовленому районі	<u>17</u> 22	<u>20</u> 26	<u>24</u> 31	<u>19</u> 25	<u>23</u> 30	<u>28</u> 36
	б) дивізіоном самохідної артилерії:						
	у підготовленому районі	<u>12</u> 16	<u>14</u> 18	<u>17</u> 22	—	—	—
	у непідготовленому районі	<u>14</u> 18	<u>16</u> 21	<u>19</u> 25	—	—	—
	в) дивізіон протитанкової артилерії:						
	на підготовленому рубежі розгортання	—	—	—	<u>8</u> 12	<u>9</u> 13	<u>10</u> 14
	на непідготовленому рубежі розгортання	—	—	—	<u>12</u> 18	<u>13</u> 19	<u>14</u> 20
	г) дивізіони, які озброєні 2С19:						
	у підготовленому районі	<u>12</u> 17	<u>14</u> 20	<u>17</u> 23	—	—	—
	у непідготовленому районі:	<u>14</u>	<u>16</u>	<u>18</u>	—	—	—
	з використанням апаратури топоприв'язки	20	22	24	—	—	—
	з використанням гірокомпаса	<u>17</u> 23	<u>19</u> 25	<u>21</u> 27	—	—	—

Продовження додатка 9

1	2	3	4	5	6	7	8
	д) заняття дивізіоном вогневої позиції з маршу для відбиття раптового нападу противника: самохідної артилерії	$\frac{2}{3}$	$\frac{3}{4}$	$\frac{4}{5}$	—	—	—
	протитанкової артилерії	—	—	—	$\frac{4}{5}$	$\frac{5}{6}$	$\frac{6}{7}$
	реактивної артилерії (бойові машини заряджені)	$\frac{3}{4}$	$\frac{4}{5}$	$\frac{5}{6}$	$\frac{3}{4}$	$\frac{4}{5}$	$\frac{5}{6}$
	причіпної артилерії	$\frac{5}{6}$	$\frac{6}{7}$	$\frac{7}{8}$	$\frac{5}{6}$	$\frac{6}{7}$	$\frac{7}{8}$
	е) розгортання спостережного (командно-спостережного) пункту: частини	—	—	—	$\frac{12}{17}$	$\frac{15}{20}$	$\frac{20}{30}$
	дивізіону (при розташуванні в командирських машинах управління)	$\frac{5}{7}$	$\frac{6}{8}$	$\frac{7}{9}$	—	—	—
	дивізіону (для КМУ з розгортанням виносного пункту управління) у непідготовленому районі:	$\frac{8}{10}$	$\frac{9}{11}$	$\frac{10}{13}$	$\frac{10}{13}$	$\frac{12}{16}$	$\frac{15}{20}$
	частини	—	—	—	$\frac{20}{25}$	$\frac{25}{35}$	$\frac{30}{45}$
	дивізіону (при розташуванні в командирських машинах управління)	$\frac{5}{7}$	$\frac{6}{8}$	$\frac{7}{9}$	—	—	—
	дивізіону (для КМУ з розгортанням виносного пункту управління)	$\frac{10}{13}$	$\frac{12}{15}$	$\frac{14}{18}$	$\frac{16}{20}$	$\frac{20}{26}$	$\frac{25}{34}$
3	Залишення вогневих позицій дивізіоном, хв:						
	а) самохідної артилерії	$\frac{5}{7}$	$\frac{6}{8}$	$\frac{7}{9}$	—	—	—
	б) протитанкової артилерії	—	—	—	$\frac{8}{10}$	$\frac{9}{12}$	$\frac{10}{14}$
	в) реактивної артилерії	$\frac{6}{7}$	$\frac{7}{9}$	$\frac{8}{10}$	$\frac{6}{8}$	$\frac{7}{9}$	$\frac{8}{10}$
	г) причіпної артилерії	$\frac{10}{13}$	$\frac{11}{14}$	$\frac{12}{15}$	$\frac{10}{13}$	$\frac{11}{14}$	$\frac{12}{15}$
	д) озброєним : 2С19	$\frac{10}{13}$	$\frac{11}{14}$	$\frac{12}{15}$	—	—	—

Продовження додатка 9

1	2	3	4	5	6	7	8
4	Згортання командно-спостережного пункту, хв: частини, дивізіону	—	—	—	$\frac{6}{8}$	$\frac{7}{9}$	$\frac{8}{10}$
	дивізіону при розташуванні в командирській машині	$\frac{2}{3}$	$\frac{3}{4}$	$\frac{4}{5}$	—	—	—
	дивізіону (для КМУ з виносним пунктом)	$\frac{7}{9}$	$\frac{8}{10}$	$\frac{9}{12}$	$\frac{5}{7}$	$\frac{6}{8}$	$\frac{7}{9}$
5	Переміщення в новий район розгортання (хв) на 1 км маршруту:						
	а) підрозділи на автомобілях, автомобільних та гусеничних тягачах, самохідної артилерії	$\frac{2,5}{3}$	$\frac{3}{3,5}$	$\frac{3,5}{4}$	$\frac{2,5}{3}$	$\frac{3}{3,5}$	$\frac{3,5}{4}$
	б) підрозділи, які озброєні 2С19	$\frac{3}{4}$	$\frac{4}{5}$	$\frac{5}{6}$	$\frac{3}{4}$	$\frac{4}{5}$	$\frac{5}{6}$
	в) підрозділи в пішому порядку	$\frac{10}{13}$	$\frac{11}{14}$	$\frac{12}{15}$	$\frac{10}{13}$	$\frac{11}{14}$	$\frac{12}{15}$

Примітка 1. У чисельнику наведені норми часу під час дій вдень, у знаменнику – під час дій вночі.

Примітка 2. Норми часу, наведені в п. 2а, 2б, розраховані до моменту готовності до ведення вогню.

Додаток 10
до Курсу підготовки артилерії
Збройних Сил України
(стаття 281)

КАРТКА
КОНТРОЛЮ ВИЗНАЧЕННЯ КООРДИНАТ ЦІЛЕЙ
_____ ДИВІЗІОНУ (БАТАРЕЇ)

Номер цілі	Дані	Засоби та способи визначення координат	Координати		Розміри		Оцінка надійності засічки
			X	Y	фронт м	глибина, м	
	Дивізіону (батареї)						
	Контрольні						
	Помилки						
	Дивізіону (батареї)						
	Контрольні						
	Помилки						
	Дивізіону (батареї)						
	Контрольні						
	Помилки						

Всього позначено та про імітовано _____ цілей
Всього надійно розвідано _____ цілей _____ %.
Оцінка _____

Позитивні сторони та недоліки організації розвідки та дій підрозділів

Начальник контрольної групи _____
(військове звання, підпис, власне ім'я та прізвище)

Додаток 11
до Курсу підготовки артилерії
Збройних Сил України
(стаття 282)

**КАРТКА КОНТРОЛЮ
ТОПОГЕОДЕЗИЧНОЇ ПРИВ'ЯЗКИ ВП та КСП
_____ ДИВІЗІОНУ (БАТАРЕЇ)**

Номер батареї	Дані	Координати			Помилки в орієнтуванні	Оцінка
		X	У	Висота, м		
	Дивізіону (батареї)					
	Контрольні					
	Помилки					
	Дивізіону (батареї)					
	Контрольні					
	Помилки					
	Дивізіону (батареї)					
	Контрольні					
	Помилки					

Всього прив'язано ВП (КСП) _____, із них з оцінкою:

“відмінно” _____ (____%);

“добре” _____ (____%);

“задовільно” _____ (____%);

“незадовільно” _____ (____%).

Середній бал _____

Оцінка _____

Начальник контрольної групи _____
(військове звання, підпис, власне ім'я та прізвище)

Додаток 12
до Курсу підготовки артилерії
Збройних Сил України
(стаття 282)

НОРМИ ДЛЯ ОЦІНЮВАННЯ ТОЧНОСТІ ТОПОГЕОДЕЗИЧНОЇ ПРИВ'ЯЗКИ

Способи визначення координат, висот точок та дирекційних кутів орієнтирних напрямків	Норми відхилень координат, висот точок та дирекційних кутів		
	Оцінка		
	“відмінно”	“добре”	“задовільно”
Визначення координат точок, м:			
за картою масштабу 1:50000	25	50	75
за картою масштабу 1:25000	15	30	45
на геодезичній основі	10	20	30
Визначення висот точок, м:			
за картою масштабу 1:50000	5	10	15
за картою масштабу 1:25000	3	6	9
Визначення дирекційних кутів орієнтирних напрямків, поділок кутоміра:			
за допомогою магнітної стрілки бусолі	0-04	0-05	0-06
гіроскопічним, геодезичним, астрономічним способами	0-01	0-02	0-03

Примітка 1. Норми оцінювання точності наведені для умов, за яких контрольна група визначила координати точок на геодезичній основі, а дирекційні кути орієнтирних напрямків – геодезичним, астрономічним, гіроскопічним способами або кутовим ходом.

Примітка 2. Оцінка за точність топогеодезичної прив'язки виставляється за найменшою із оцінок за точність визначення координат, висоти та дирекційних кутів орієнтирних напрямків.

Додаток 13
до Курсу підготовки артилерії
Збройних Сил України
(стаття 92)

**ПРАВИЛА ОЦІНЮВАННЯ
КОНТРОЛЬНО-КОМПЛЕКСНОГО
ЗАНЯТТЯ БАТАРЕЇ**

№ п/п	Умови	Оцінка контрольного заняття (ККЗ)		
		“відмінно”	“добре”	“задовільно”
1	Виконання вогневих завдань батареєю	“відмінно”	не нижче “добре”	не нижче “задовільно”
2	Виконання групових нормативів	“відмінно”	не нижче “добре”	не нижче “задовільно”
3	Виконання індивідуальних нормативів	не нижче “добре”	не нижче “задовільно”	не нижче “задовільно”

Примітка. Оцінювання умов здійснюється відповідно до Збірника нормативів з бойової підготовки для спеціалістів і підрозділів артилерії та ст. 92 КПА.

Додаток 14
до Курсу підготовки артилерії
Збройних Сил України
(статті 92,178)

КАРТКА
ОЦІНЮВАННЯ КОНТРОЛЬНО-КОМПЛЕКСНОГО ЗАНЯТТЯ
БАТАРЕЇ ВІЙСЬКОВОЇ ЧАСТИНИ

Командир батареї _____
(військове, звання, прізвище та ініціали)

Старший офіцер батареї _____
(військове, звання, прізвище та ініціали)

Тема заняття _____

Дата та час проведення заняття _____

I. ВИКОНАННЯ ВОГНЕВИХ ЗАВДАНЬ БАТАРЕСЮ

Всього виконано завдань _____, із них з оцінкою:

“відмінно” _____ (_____ %);

“добре” _____ (_____ %);

“задовільно” _____ (_____ %);

“незадовільно” _____ (_____ %);

Середній бал (процент виконання) _____ (%);

Оцінка за виконання вогневих завдань _____

II. ВИКОНАННЯ ГРУПОВИХ НОРМАТИВІВ

Всього виконано нормативів _____, із них з оцінкою:

“відмінно” _____ (_____ %);

“добре” _____ (_____ %);

“задовільно” _____ (_____ %);

“незадовільно” _____ (_____ %).

Середній бал (процент виконання) _____ (%).

Оцінка за виконання групових нормативів _____.

III. ВИКОНАННЯ ІНДИВІДУАЛЬНИХ НОРМАТИВІВ

Всього виконано нормативів _____, із них з оцінкою:

“відмінно” _____ (_____ %);

“добре” _____ (_____ %);

“задовільно” _____ (_____ %);

“незадовільно” _____ (_____ %).

Середній бал (процент виконання) _____ (%).

Оцінка за виконання індивідуальних нормативів _____.

Недоліки та зауваження: _____

Загальний висновок про підготовку батареї _____

Загальна оцінка ККЗ _____

Керівник заняття _____
(посада, військове звання, підпис, власне ім'я та прізвище)

СХЕМА ОЦІНЮВАННЯ ТАКТИЧНОГО НАВЧАННЯ БАТАРЕЇ

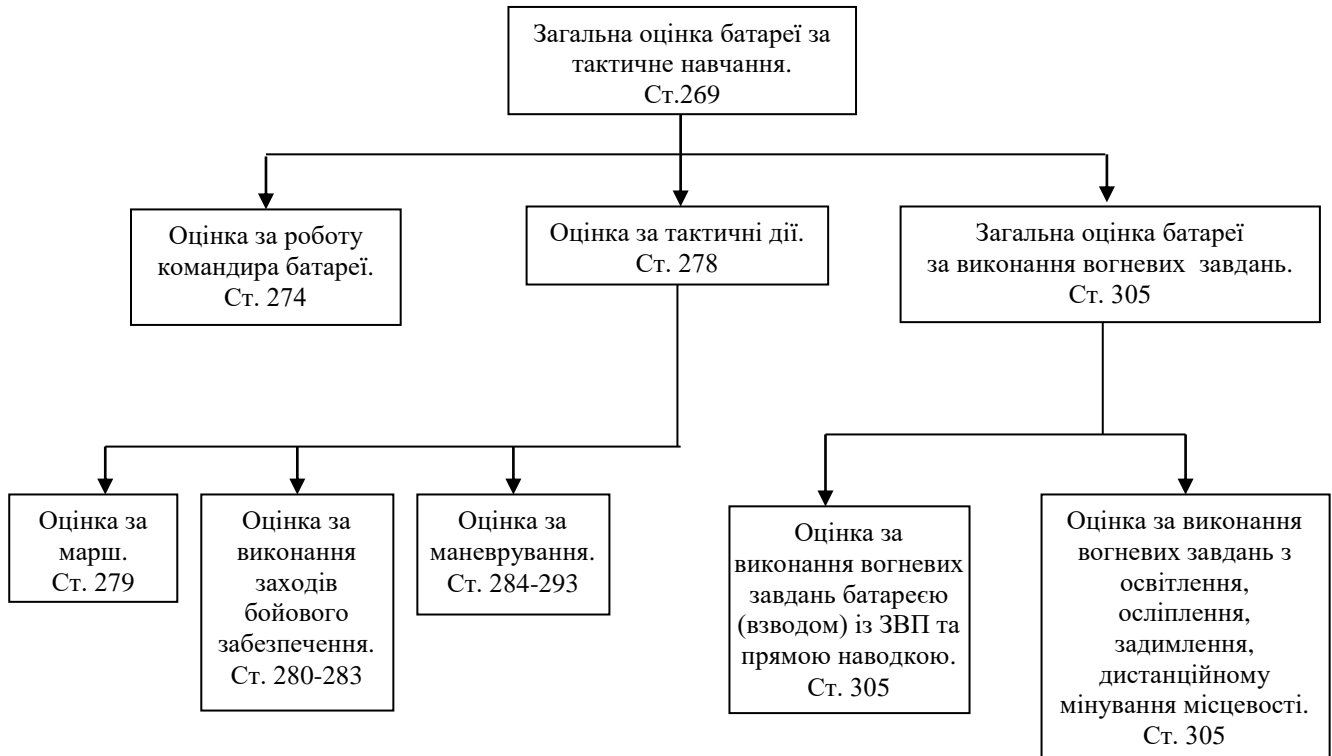

Додаток 16
до Курсу підготовки артилерії
Збройних Сил України
(стаття 269)

КАРТКА ОЦІНЮВАННЯ ТАКТИЧНОГО НАВЧАННЯ БАТАРЕЇ ВІЙСЬКОВОЇ ЧАСТИНИ

Командир батареї _____
(військове звання, прізвище та ініціали)

Тема навчання _____

Час та дата проведення навчання _____

I. РОБОТА КОМАНДИРА БАТАРЕЇ

Позитивні сторони та основні недоліки _____

Оцінка _____

II. ТАКТИЧНІ ДІЇ

1. Марш батареї

Довжина маршруту: вдень _____ км, вночі _____ км.

Час: вдень _____ год. _____ хв., вночі _____ год. _____ хв.

Середня швидкість: вдень _____ км/год., вночі _____ км/год.

Прибуття озброєння та техніки: вдень _____ %, вночі _____ %.

Оцінка за марш: вдень _____, вночі _____.

Загальна оцінка за марш _____.

2. Виконання заходів бойового забезпечення

а) Ведення артилерійської розвідки

Всього імітувалось _____ цілей, із них надійно розвідано _____ цілей _____ %.

Оцінка за ведення артилерійської розвідки _____

б) Топогеодезичне і навігаційне забезпечення

Проведено топогеодезичну прив'язку вогневих позицій (командно-спостережних пунктів) _____, із них з оцінкою:

“відмінно” _____ (_____ %);

“добре” _____ (_____ %);

“задовільно” _____ (_____ %);

“незадовільно” _____ (_____ %).

середній бал _____ (якщо кількість прив'язуємих точок менше п'яти).

Оцінка за топогеодезичне і навігаційне забезпечення _____

в) Балістична підготовка, метеорологічне забезпечення (повнота, якість, своєчасність заходів та їх вплив на точність вогню) _____

г) Виконання заходів радіаційного, хімічного, біологічного захисту військ, інженерного забезпечення, тактичного маскування, охорони, радіоелектронної та інформаційної боротьби (повнота, якість, своєчасність заходів та їх вплив на точність вогню) _____

Оцінка за виконання заходів бойового забезпечення _____.

3. Маневреність

а) Початкове розгортання в бойовий порядок

Умови виконання _____

Витрачений час _____ хвилин.

Оцінка _____.

б) Переміщення під час навчання

Підрозділи	Умови виконання	Час згортання, хв.	Довжина маршруту, км.	Витрачений час, хв.	Час на розгортання, хв.	Загальний час, хв.	Оцінка

Загальна кількість оцінок за початкове розгортання та переміщення _____ із них з оцінкою:

“відмінно” _____ (%);

“добре” _____ (%);

“задовільно” _____ (%);

“незадовільно” _____ (%).

Середній бал _____ (якщо оцінок менше п'яти).

Оцінка за маневреність _____

Оцінка за тактичні дії батареї _____

III. ВИКОНАННЯ ВОГНЕВИХ ЗАВДАНЬ

1а. Виконання вогневих завдань із закритих вогневих позицій

Номер цілі	№ завдання та умови його виконання	Рішення командира та його виконання		Час виконання вогневого завдання		Дальність стрільби, км	Точність вогню (відхилення)		Оцінка	Загальна оцінка
		Кількість помилок	Оцінка	Час, хв.	Оцінка		по дальності, м. (%Д _т)	по напрямку, п.к.		

Всього виконано завдань _____, із них з оцінкою:

“відмінно” _____ (%);

“добре” _____ (%);

“задовільно” _____ (%);

“незадовільно” _____ (%).

Позитивні сторони та основні недоліки виконання вогневих завдань із закритої вогневої позиції _____

Оцінка за виконання вогневих завдань із закритої вогневої позиції _____

16. Виконання вогневих завдань прямою наводкою

Номер цілі	Номер вогневого завдання	Умови виконання вогневого завдання та залучені засоби	Оцінка

Всього виконано завдань _____, із них з оцінкою:

“відмінно” _____ (_____%);

“добре” _____ (_____%);

“задовільно” _____ (_____%);

“незадовільно” _____ (_____%).

Середній бал _____ (якщо кількість вогневих завдань менше п'яти).

Оцінка за виконання вогневих завдань прямою наводкою _____

Оцінка за виконання вогневих завдань із закритої вогневої позиції та прямою наводкою _____

2. Виконання вогневих завдань по освітленню, задимленню, засліпленню противника, дистанційному мінуванні місцевості

Всього виконано завдань _____, із них з оцінкою:

“відмінно” _____ (_____%);

“добре” _____ (_____%);

“задовільно” _____ (_____%);

“незадовільно” _____ (_____%).

Середній бал _____ (якщо кількість вогневих завдань менше п'яти).

Оцінка за виконання вогневих завдань освітлення, задимлення, засліплення противника та дистанційного мінування місцевості _____

Загальна оцінка батареї за виконання вогневих завдань: _____

ЗАГАЛЬНА ОЦІНКА БАТАРЕЇ ЗА ТАКТИЧНЕ НАВЧАННЯ _____

Керівник навчання _____
(посада, військове звання, підпис, прізвище та ініціали)

Висновок старшого начальника _____

_____ (посада, військове звання, підпис, прізвище та ініціали)
“ _____ ” _____ 20__ р.

СХЕМА
ОЦІНЮВАННЯ ТАКТИЧНОГО НАВЧАННЯ
(КОНТРОЛЬНОГО ЗАНЯТТЯ З УПРАВЛІННЯ ВОГНЕМ)
ДИВІЗІОНУ

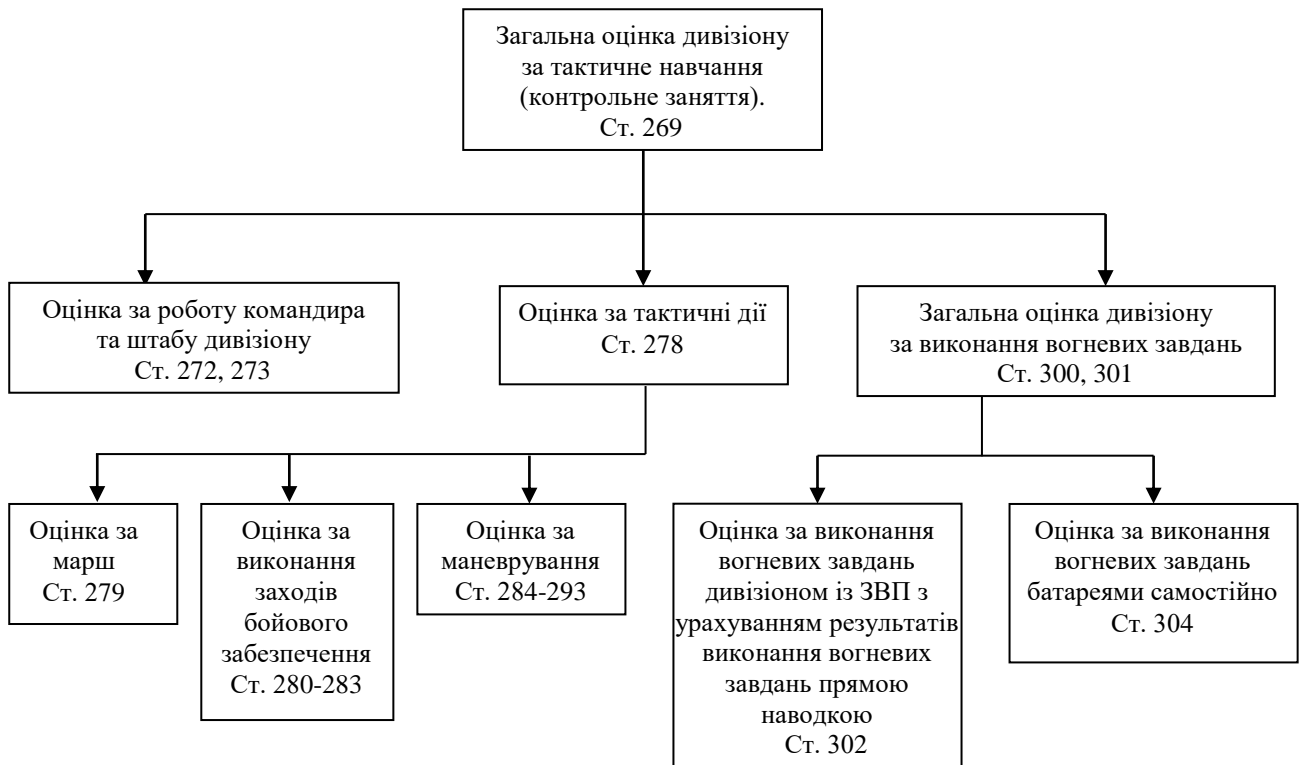

Додаток 18
до Курсу підготовки артилерії
Збройних Сил України
(стаття 269)

КАРТКА
ОЦІНЮВАННЯ __ ДИВІЗІОНУ ВІЙСЬКОВОЇ ЧАСТИНИ _____
ЗА ТАКТИЧНЕ НАВЧАННЯ (КОНТРОЛЬНЕ ЗАНЯТТЯ
З УПРАВЛІННЯ ВОГНЕМ)

Командир дивізіону. _____
(військове звання, прізвище та ініціали)

Начальник штабу дивізіону. _____
(військове звання, прізвище та ініціали)

Тема навчання _____

Час та дата проведення навчання. _____

I. РОБОТА КОМАНДИРА ТА ШТАБУ ДИВІЗІОНУ

Позитивні сторони та основні недоліки. _____

Оцінка _____

II. ТАКТИЧНІ ДІЇ ДИВІЗІОНУ

1. Марш дивізіону

Довжина маршруту: вдень _____ км, вночі _____ км.

Час: вдень _____ год. _____ хв., вночі _____ год. _____ хв.

Середня швидкість: вдень _____ км/год., вночі _____ км/год.

Прибуття озброєння та техніки: вдень _____ %, вночі _____ %.

Оцінка за марш: вдень _____, вночі _____.

Загальна оцінка за марш _____.

2. Виконання заходів з бойового забезпечення

а) Ведення артилерійської розвідки

Всього імітувалось _____ цілей, із них надійно розвідано _____ цілей _____ %.

Оцінка за ведення артилерійської розвідки _____

б) Топогеодезичне і навігаційне забезпечення

Проведено топогеодезичну прив'язку вогневих позицій (командно-спостережних пунктів) _____, із них з оцінкою:

«відмінно» _____ (_____ %);

«добре» _____ (_____ %);

«задовільно» _____ (_____ %);

«незадовільно» _____ (_____ %).

середній бал _____ (якщо кількість прив'язуємих точок менше п'яти).

Оцінка за топогеодезичне і навігаційне забезпечення _____

в) Балістична підготовка, метеорологічне забезпечення (повнота, якість, своєчасність заходів та їх вплив на точність вогню) _____

г) Виконання заходів радіаційного хімічного біологічного захисту військ, інженерного забезпечення, тактичного маскування, охорони, радіоелектронної та інформаційної боротьби (повнота, якість, своєчасність заходів та їх вплив на точність вогню) _____

Оцінка за виконання заходів бойового забезпечення _____

3. Маневреність

а) Початкове розгортання в бойовий порядок.

Умови виконання _____

Витрачений час _____

Оцінка _____

б) Переміщення під час навчання

Підрозділи	Умови виконання	Час згортання, хв.	Довжина маршруту, км.	Витрачений час, хв.	Час на розгортання, хв.	Загальний час, хв.	Оцінка

Загальна кількість оцінок за початкове розгортання та переміщення _____, із них:

“відмінно” _____ (_____%);

“добре” _____ (_____%);

“задовільно” _____ (_____%);

“незадовільно” _____ (_____%);

Середній бал _____, (якщо оцінок менше п'яти)

Оцінка за маневреність _____

Оцінка за тактичні дії дивізіону _____

III. ВИКОНАННЯ ВОГНЕВИХ ЗАВДАНЬ**1а. Виконання вогневих завдань із закритих вогневих позицій**

Номер цілі	№ завдання та умови його виконання	Рішення командира та його виконання		Час виконання вогневого завдання		Дальність стрільби, км	Точність вогню (відхилення)		Оцінка	Загальна оцінка
		Кількість помилок	Оцінка	Час	Оцінка		по дальності, м. (%Д _т)	по напрямку, п.к.		

Всього виконано завдань _____, із них з оцінкою:

“відмінно” _____ (_____%);

“добре” _____ (_____%);

“задовільно” _____ (_____%);

“незадовільно” _____ (_____%);

Середній бал _____, (якщо кількість завдань менше п'яти).

Оцінка за виконання вогневих завдань дивізіоном із ЗВП _____

1б. Виконання вогневих завдань прямою наводкою

Номер цілі	Номер вогневого завдання	Номер залученої батареї (взводу, гармати)	Оцінка

Всього виконано завдань _____, із них з оцінкою:

“відмінно” _____ (____ %);

“добре” _____ (____ %);

“задовільно” _____ (____ %);

“незадовільно” _____ (____ %);

Середній бал _____, (якщо кількість завдань менше п'яти)

Оцінка за виконання вогневих завдань прямою наводкою _____.

Оцінка дивізіону за виконання вогневих завдань із ЗВП та прямою наводкою: _____.

2. Виконання вогневих завдань батареями самостійно із закритих вогневих позицій

Всього виконано завдань _____, із них з оцінкою:

“відмінно” _____ (____ %);

“добре” _____ (____ %);

“задовільно” _____ (____ %);

“незадовільно” _____ (____ %);

Середній бал _____, (якщо кількість завдань менше п'яти).

Оцінка за виконання вогневих завдань із закритих вогневих позицій батареями самостійно _____

Позитивні сторони і основні недоліки виконання вогневих завдань із закритих вогневих позицій _____

Загальна оцінка дивізіону за виконання вогневих завдань: _____.

ЗАГАЛЬНА ОЦІНКА ДИВІЗІОНУ ЗА ТАКТИЧНЕ НАВЧАННЯ

Позитивні сторони та основні недоліки _____

Керівник навчання _____

(посада, військове звання, підпис, власне ім'я та прізвище)

Висновок старшого начальника _____

(посада, військове звання, підпис, власне ім'я та прізвище)

“ _____ ” _____ 20__ р.

СХЕМА
ОЦІНЮВАННЯ ТАКТИКО-СПЕЦІАЛЬНОГО НАВЧАННЯ
З БАТАРЕЄЮ АРТИЛЕРІЙСЬКОЇ РОЗВІДКИ



Додаток 20
до Курсу підготовки артилерії
Збройних Сил України
(стаття 309)

КАРТКА ОЦІНЮВАННЯ ТАКТИКО-СПЕЦІАЛЬНОГО НАВЧАННЯ З БАТАРЕСІЮ АРТИЛЕРІЙСЬКОЇ РОЗВІДКИ

Командир батареї _____
(військове звання, прізвище та ініціали)

Тема ТСН _____

Дата та час проведення ТСН _____

I. РОБОТА КОМАНДИРА БАТАРЕЇ

Позитивні сторони та основні недоліки _____

Оцінка _____

II. ТАКТИЧНІ ДІЇ

1. Марш

Довжина маршруту: вдень _____ км, вночі _____ км.

Час маршу вдень _____ год. _____ хв., вночі _____ год. _____ хв.

Середня швидкість: вдень _____ км/год., вночі _____ км/год.

Прибуття озброєння та техніки: вдень _____ %, вночі _____ %.

Оцінка за марш: вдень _____, вночі _____

Загальна оцінка за марш _____

2. Бойове забезпечення

а) Радіаційний, хімічний, біологічний захист військ

Позитивні сторони та основні недоліки _____

Оцінка _____

б) Тактичне маскування

Позитивні сторони та основні недоліки _____

Оцінка _____

в) Інженерне забезпечення

Позитивні сторони та основні недоліки _____

Оцінка _____

г) Охорона

Позитивні сторони та основні недоліки _____

Оцінка _____

д) Радіоелектронна боротьба

Позитивні сторони та основні недоліки _____

Оцінка _____

е) Інформаційна боротьба

Позитивні сторони та основні недоліки _____

Оцінка _____

Загальна оцінка за бойове забезпечення _____

3. Маневреність

Початкове розгортання в бойовий порядок

Умови виконання _____

Витрачений час _____ Оцінка _____

Переміщення в ході ТСН (контрольного заняття з управління АР)

Підрозділи	Умови виконання	Час згортання, хв.	Довжина маршруту, км.	Витрачений час, хв.	Час на розгортання, хв.	Загальний час, хв.	Оцінка

Загальна кількість оцінок за початкове розгортання та переміщення _____, із них:

“відмінно” _____, (____%);

“добре” _____, (____%);

“задовільно” _____, (____%);

“незадовільно” _____, (____%).

Середній бал _____ (якщо оцінок менше п'яти).

Оцінка за маневреність _____.

Оцінка за тактичні дії батареї _____.

III. БОЙОВА РОБОТА

1. Ведення артилерійської розвідки

а) Ведення артилерійської розвідки

Всього імітовано _____ цілей, з них надійно розвідано _____ цілей, _____%

Оцінка за ведення артилерійської розвідки _____.

б) Обслуговування стрільби артилерійських частин (підрозділів)

Проведено обслуговування _____ стрільб, із них оцінено:

“відмінно” _____, (____%);

“добре” _____, (____%);

“задовільно” _____, (____%);

“незадовільно” _____, (____%).

Оцінка за обслуговування стрільби _____.

Продовження додатка 20

Оцінка за ведення артилерійської розвідки і обслуговування стрільби _____.

2. Топогеодезичне і навігаційне забезпечення

Всього проведено топогеодезичних прив'язок пунктів (постів, позицій) _____, із них оцінено:

“відмінно” _____, (_____ %);

“добре” _____, (_____ %);

“задовільно” _____, (_____ %);

“незадовільно” _____, (_____ %).

Оцінка за виконання робіт топогеодезичного і навігаційного забезпечення _____.

3. Метеорологічне забезпечення

Всього виконано завдань з метеорологічного забезпечення _____, із них оцінено:

“відмінно” _____, (_____ %);

“добре” _____, (_____ %);

“задовільно” _____, (_____ %);

“незадовільно” _____, (_____ %).

Оцінка за метеорологічне забезпечення _____.

Загальна оцінка за бойову роботу _____.

Загальна оцінка бар (буар) за ТСН _____.

Керівник ТСН _____

(посада, військове звання, підпис, власне ім'я та прізвище)

“ _____ ” _____ 20__ р.

СХЕМА
ОЦІНЮВАННЯ ТАКТИКО-СПЕЦІАЛЬНОГО НАВЧАННЯ
(КОНТРОЛЬНОГО ЗАНЯТТЯ З УПРАВЛІННЯ АРТИЛЕРІЙСЬКОЮ
РОЗВІДКОЮ) З ДИВІЗИОНОМ АРТИЛЕРІЙСЬКОЇ РОЗВІДКИ

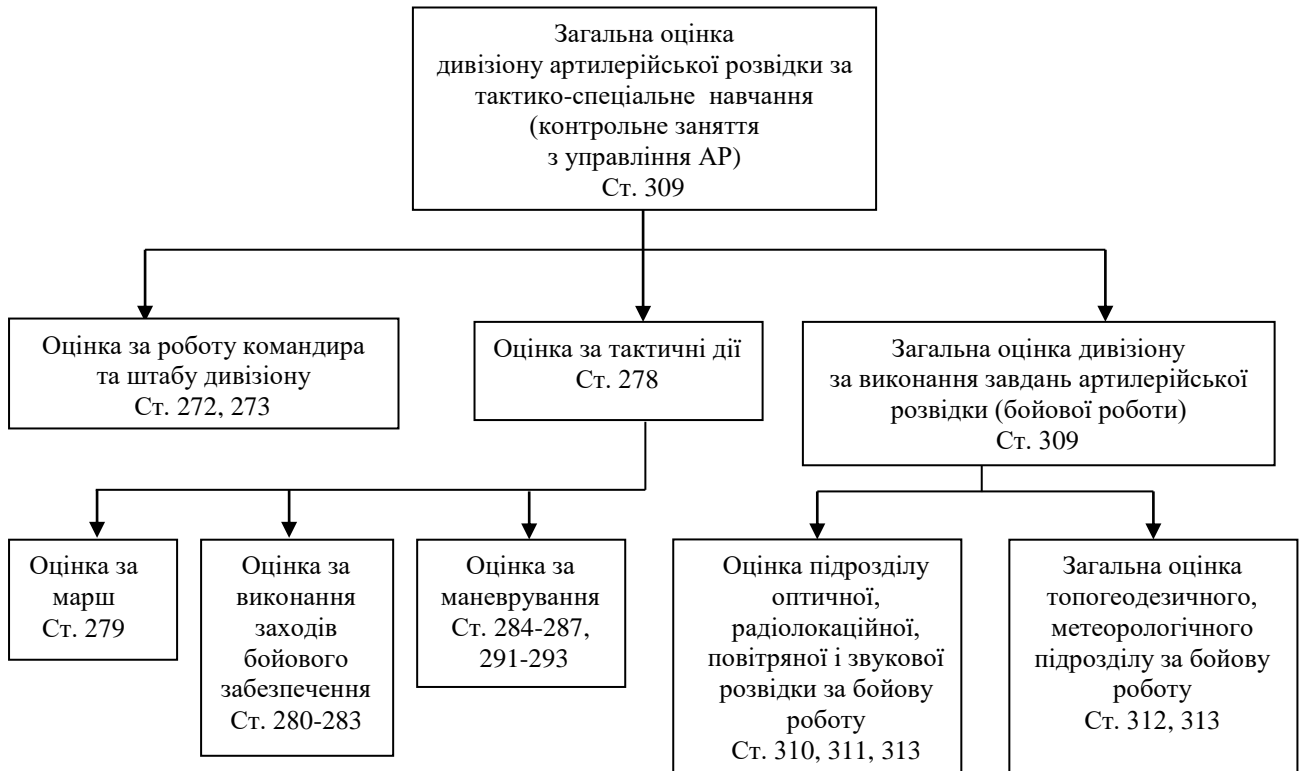

Додаток 22
до Курсу підготовки артилерії
Збройних Сил України
(стаття 309)

КАРТКА
ОЦІНЮВАННЯ ТАКТИКО-СПЕЦІАЛЬНОГО НАВЧАННЯ
(КОНТРОЛЬНОГО ЗАНЯТТЯ З УПРАВЛІННЯ АРТИЛЕРІЙСЬКОЮ
РОЗВІДКОЮ) З ДИВІЗИОНОМ АРТИЛЕРІЙСЬКОЇ РОЗВІДКИ

Командир дивізіону _____
(військове звання, прізвище та ініціали)

Начальник штабу дивізіону _____
(військове звання, прізвище та ініціали)

Тема ТСН (контрольного заняття з управління АР) _____

Дата та час проведення ТСН (контрольного заняття з управління АР) _____

I. РОБОТА КОМАНДИРА ТА ШТАБУ

Позитивні сторони та основні недоліки _____

Оцінка _____

II. ТАКТИЧНІ ДІЇ

1. Марш

Довжина маршруту: вдень _____ км, вночі _____ км.

Час маршу вдень _____ год. _____ хв., вночі _____ год. _____ хв.

Середня швидкість: вдень _____ км/год., вночі _____ км/год.

Прибуття озброєння та техніки: вдень _____ %, вночі _____ %.

Оцінка за марш: вдень _____, вночі _____

Загальна оцінка за марш _____

2. Бойове забезпечення

а) Радіаційний, хімічний, біологічний захист військ

Позитивні сторони та основні недоліки _____

Оцінка _____

б) Тактичне маскування

Позитивні сторони та основні недоліки _____

Оцінка _____

в) Інженерне забезпечення

Позитивні сторони та основні недоліки _____

Оцінка _____

г) Охорона

Позитивні сторони та основні недоліки _____

Оцінка _____

д) Радіоелектронна боротьба

Позитивні сторони та основні недоліки _____

Оцінка _____

е) Інформаційна боротьба

Позитивні сторони та основні недоліки _____

Оцінка _____

Загальна оцінка за бойове забезпечення _____

3. Маневреність

Початкове розгортання в бойовий порядок

Умови виконання _____

Витрачений час _____ Оцінка _____

Переміщення в ході ТСН (КЗзУАР)

Підрозділи	Умови виконання	Час згортання, хв.	Довжина маршруту, км.	Витрачений час, хв.	Час на розгортання, хв.	Загальний час, хв.	Оцінка

Загальна кількість оцінок за початкове розгортання та переміщення _____, із них:

“відмінно” _____, (____%);

“добре” _____, (____%);

“задовільно” _____, (____%);

“незадовільно” _____, (____%).

Середній бал _____ (якщо оцінок менше п'яти).

Оцінка за маневреність _____.

Оцінка за тактичні дії дивізіону _____.

III. БОЙОВА РОБОТА**1. Ведення артилерійської розвідки**

а) Ведення артилерійської розвідки

Всього імітовано _____ цілей, з них надійно розвідано _____ цілей, _____%

Оцінка за ведення артилерійської розвідки _____.

б) Обслуговування стрільби артилерійських частин (підрозділів)

Проведено обслуговування _____ стрільб, із них оцінено:

“відмінно” _____, (____%);

“добре” _____, (____%);

“задовільно” _____, (____%);

“незадовільно” _____, (____%).

Оцінка за обслуговування стрільби _____.

Оцінка за ведення артилерійської розвідки і обслуговування стрільби _____.

2. Топогеодезичне і навігаційне забезпечення

Всього проведено топогеодезичних прив'язок пунктів (постів, позицій) _____, із них оцінено:

“відмінно” _____, (_____ %);

“добре” _____, (_____ %);

“задовільно” _____, (_____ %);

“незадовільно” _____, (_____ %).

Оцінка за виконання робіт топогеодезичного і навігаційного забезпечення _____.

3. Метеорологічне забезпечення

Всього виконано завдань з метеорологічного забезпечення _____, із них оцінено:

“відмінно” _____, (_____ %);

“добре” _____, (_____ %);

“задовільно” _____, (_____ %);

“незадовільно” _____, (_____ %).

Оцінка за метеорологічне забезпечення _____.

Загальна оцінка за бойову роботу _____.

Загальна оцінка днар за ТСН (КЗзУАР) _____.

Керівник ТСН (КЗзУАР) _____

(посада, військове звання, підпис, власне ім'я та прізвище)

“ _____ ” _____ 20__ р.

Додаток 23
до Курсу підготовки артилерії
Збройних Сил України
(стаття 159)

КАРТКА
КОНТРОЛЮ ВИКОНАННЯ ВОГНЕВИХ ЗАВДАНЬ
ПОРІВНЯННЯМ УСТАНОВОК ДЛЯ СТРІЛЬБИ ____ ДИВІЗИОНОМ
ВІЙСЬКОВОЇ ЧАСТИНИ _____

№ з/п	Номер вогневого завдання (згідно з КПА)	Номера цілей	Дані	Рішення командира					Час виконання вогневого завдання		Точність визначення				Загальна оцінка				
				Помилки					Оцінка	Оцінка	Установки		Оцінка						
				заряд	підривник	віяло	стрибок	інші помилки			кількість помилок	Оцінка	загальний час	батареї	дивізіону	приціл, підривник	рівня	помилки, %Дт	дворот
									батареї	дивізіону									
			__ батареї																
			контрольні																
			помилки																
			__ батареї																
			контрольні																
			помилки																
			__ батареї																
			контрольні																
			помилки																

Всього виконано завдань __, із них з оцінкою:

“відмінно” _____ (____ %);

“добре” _____ (____ %);

“задовільно” _____ (____ %);

“незадовільно ” _____ (____ %).

Начальник контрольної групи _____

(посада, військове звання, підпис, власне ім'я та прізвище)

СХЕМА
ОЦІНЮВАННЯ ТАКТИЧНОГО НАВЧАННЯ
(КОНТРОЛЬНОГО ЗАНЯТТЯ З УПРАВЛІННЯ ВОГНЕМ)
АРТИЛЕРІЙСЬКОЇ БРИГАДИ

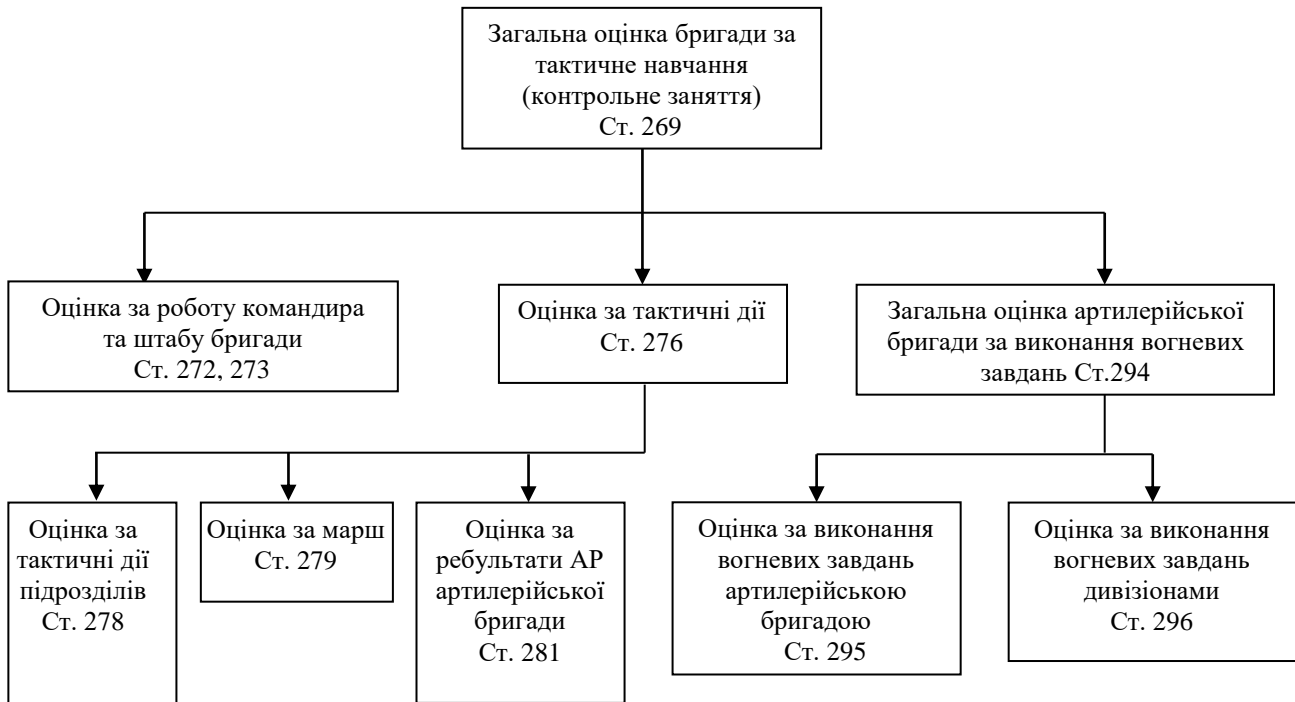

Додаток 25
до Курсу підготовки артилерії
Збройних Сил України
(стаття 269)

КАРТКА
ОЦІНЮВАННЯ ТАКТИЧНОГО НАВЧАННЯ
(КОНТРОЛЬНОГО ЗАНЯТТЯ З УПРАВЛІННЯ ВОГНЕМ)
_____ АРТИЛЕРІЙСЬКОЇ БРИГАДИ

Командир бригади _____
(військове звання, прізвище та ініціали)

Начальник штабу бригади _____
(військове звання, прізвище та ініціали)

Тема навчання _____

Час та дата проведення навчання _____

I. РОБОТА КОМАНДИРА ТА ШТАБУ

Позитивні сторони та основні недоліки _____

Оцінка _____

II. ТАКТИЧНІ ДІЇ БРИГАДИ

1. Тактичні дії підрозділів оцінені:

“відмінно” _____ (_____%), у тому числі _____ (_____% дивізіонів;
“добре” _____ (_____%), у тому числі _____ (_____% дивізіонів;
“задовільно” _____ (_____%), у тому числі _____ (_____% дивізіонів;
“незадовільно” _____ (_____%), у тому числі _____ (_____% дивізіонів.

Оцінка за тактичні дії підрозділів бригади _____

2. Ведення артилерійської розвідки бригади

Всього імітувалось _____ цілей, із них надійно розвідано _____ цілей _____ %.

Оцінка за ведення артилерійської розвідки _____

3. Марш бригади

Довжина маршруту: вдень _____ км, вночі _____ км.

Час маршу вдень _____ год. _____ хв., вночі _____ год. _____ хв.

Середня швидкість: вдень _____ км/год., вночі _____ км/год.

Прибуття озброєння та техніки: вдень _____ %, вночі _____ %.

Оцінка за марш: вдень _____, вночі _____

Загальна оцінка за марш бригади _____

Позитивні сторони та основні недоліки _____

Оцінка за тактичні дії бригади _____

III. ВИКОНАННЯ ВОГНЕВИХ ЗАВДАНЬ**1. Виконання вогневих завдань бригадою**

Всього виконано _____ завдань, із них з оцінкою:

“відмінно” _____ завдань (_____ %);

“добре” _____ завдань (_____ %);

“задовільно” _____ завдань (_____ %);

“незадовільно” _____ завдань (_____ %).

Оцінка за виконання вогневих завдань бригадою: _____

2. Виконання вогневих завдань дивізіонами оцінено:

1 адн _____; 2 адн _____; 3 адн _____; 4 адн _____.

Оцінка за виконання вогневих завдань дивізіонами _____

Позитивні сторони та основні недоліки _____

Загальна оцінка бригаді за виконання вогневих завдань _____

**Загальна оцінка тактичного навчання (контрольного заняття з управління вогнем)
артилерійської бригади _____**

Керівник навчання _____
(посада, військове звання, підпис, власне ім'я та прізвище)

“ _____ ” _____ 20__ р.

Висновок старшого начальника _____
(посада, військове звання, підпис, власне ім'я та прізвище)

“ _____ ” _____ 20__ р.

СХЕМА ОЦІНЮВАННЯ КОНТРОЛЬНОГО ЗАНЯТТЯ З УПРАВЛІННЯ ВОГНЕМ АРТИЛЕРІЇ МЕХАНІЗОВАНОЇ БРИГАДИ



Додаток 27
до Курсу підготовки артилерії
Збройних Сил України
(стаття 297)

КАРТКА
ОЦІНЮВАННЯ КОНТРОЛЬНОГО ЗАНЯТТЯ З УПРАВЛІННЯ ВОГНЕМ
АРТИЛЕРІЇ _____ БРИГАДИ

Начальник артилерії бригади _____
(військове звання, прізвище та ініціали)

Тема навчання _____

Час та дата проведення контрольного заняття з управління вогнем _____

I. РОБОТА НАЧАЛЬНИКА АРТИЛЕРІЇ

Позитивні сторони та основні недоліки _____

Оцінка _____

II. ТАКТИЧНІ ДІЇ АРТИЛЕРІЇ БРИГАДИ

1. Тактичні дії артилерійських підрозділів оцінено:

1 адн _____, 2 адн _____,

мінометна батарея 1мб _____, мінометна батарея 2мб _____, мінометна батарея 3мб _____.

Позитивні сторони та основні недоліки _____

2. Ведення артилерійської розвідки

Всього імітувалось _____ цілей, із них надійно розвідано _____ цілей _____ %.

Оцінка за ведення артилерійської розвідки _____

Позитивні сторони та основні недоліки. _____

Оцінка артилерії за тактичні дії _____

III. ВИКОНАННЯ ВОГНЕВИХ ЗАВДАНЬ

1. Виконання вогневих завдань артилерією бригади

1 адн _____, 2 адн _____, 3 адн _____, реадн _____, птадн _____

Оцінка за виконання вогневих завдань артилерією бригади _____

2. Виконання вогневих завдань підрозділами артилерії бригади

мінометна батарея 1мб _____, мінометна батарея 2мб _____, мінометна батарея 3мб _____.
Оцінка за виконання вогневих завдань підрозділами артилерії бригади _____

Загальна оцінка артилерії бригади за виконання вогневих завдань _____

Загальна оцінка контрольного заняття з управління вогнем артилерії бригади _____

Керівник навчання _____
(посада, військове звання, підпис, власне ім'я та прізвище)

“ _____ ” _____ 20__ р.

Висновок старшого начальника _____
(посада, військове звання, підпис, власне ім'я та прізвище)

“ _____ ” _____ 20__ р.

СХЕМА ОЦІНЮВАННЯ КОМАНДНО-ШТАБНОГО НАВЧАННЯ З АРТИЛЕРІЙСЬКОЮ БРИГАДОЮ

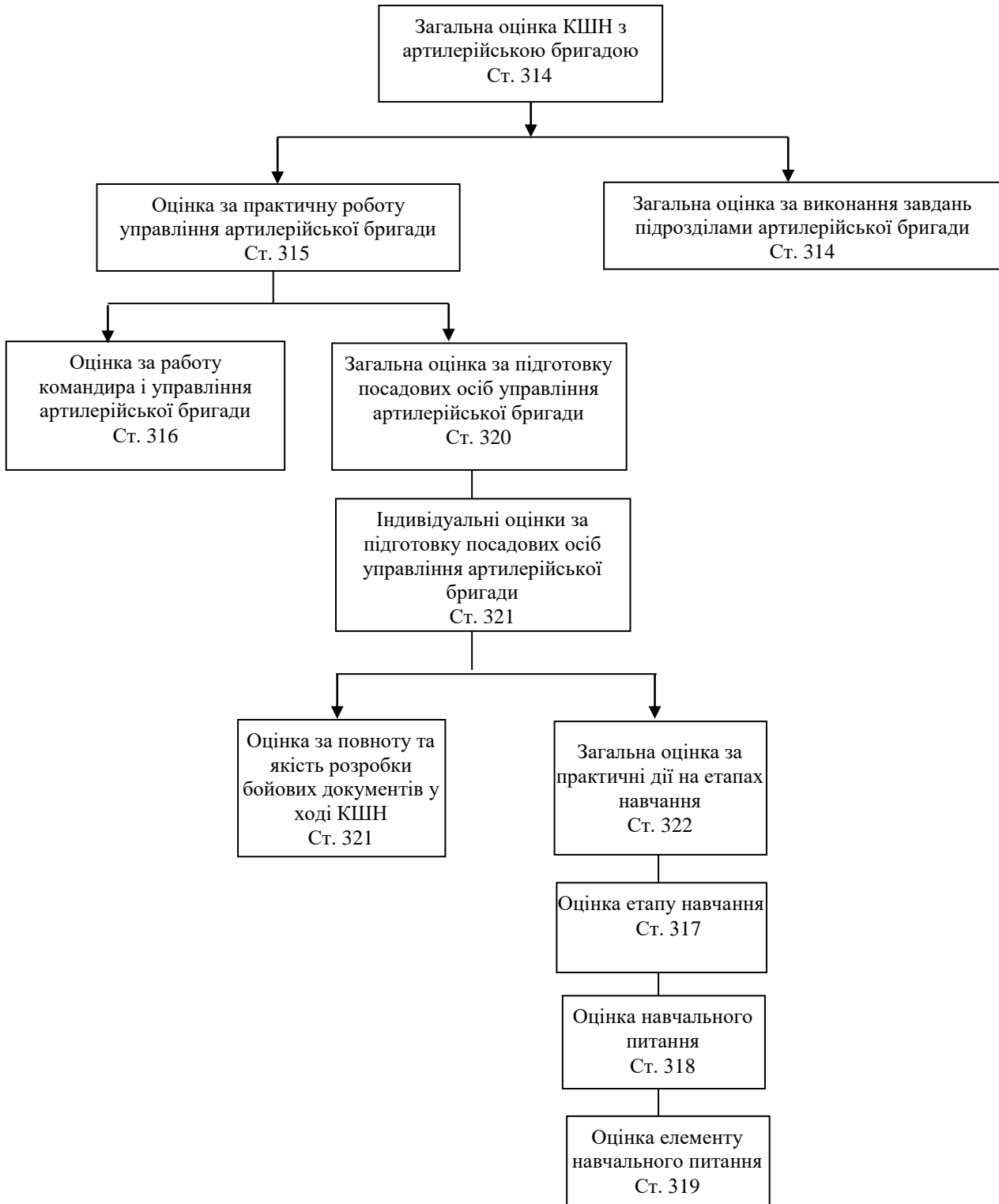

Додаток 29
до Курсу підготовки артилерії
Збройних Сил України
(стаття 314)

КАРТКА ОЦІНЮВАННЯ КОМАНДНО-ШТАБНОГО НАВЧАННЯ З _____ БРИГАДОЮ

Командир бригади _____
(військове звання, прізвище та ініціали)

Начальник штабу бригади _____
(військове звання, прізвище та ініціали)

Тема навчання _____

Час та дата проведення навчання _____

І. ПРАКТИЧНА РОБОТА УПРАВЛІННЯ БРИГАДИ Робота командира і штабу бригади

Загальна характеристика роботи командира і штабу та найбільш характерні недоліки _____

а) Застосування вимог положень статутів, настанов і керівництв у ході навчання:

Оцінка _____;

б) Прийняття рішень, постановка завдань підлеглим, контроль за їх виконанням в ході навчання:

Оцінка _____;

в) Управління підпорядкованими та приданими підрозділами:

Оцінка _____;

г) Підтримка зв'язку з вищим штабом, підпорядкованими підрозділами:

Оцінка _____;

д) Організація виконання заходів бойового забезпечення, виконання вимог прихованого управління військами:

Оцінка _____;

е) Розподіл функціональних обов'язків, екіпіровка та організація роботи посадових осіб штабу, відпрацювання бойових документів:

Оцінка _____;

Середній бал _____;

Оцінка за роботу командира і штабу бригади _____.

Підготовка посадових осіб управління бригади

Загальна характеристика підготовки посадових осіб та найбільш характерні недоліки _____

Всього перевірено _____ чол. (_____ %), з них оцінено:

“відмінно” _____ чол. (_____ %);

“добре” _____ чол. (_____ %);

“задовільно” _____ чол. (_____ %);

“незадовільно” _____ чол. (_____ %).

Оцінка за підготовку посадових осіб управління _____

Відомість оцінки підготовки посадових осіб управління і штабу бригади
(Додаток № _____), гриф таємності, на _____ аркушах.

Оцінка практичної роботи управління бригади _____.

II. ОЦІНКА ПІДРОЗДІЛІВ БРИГАДИ

Загальна характеристика підготовки підрозділів і найбільш характерні недоліки _____

Оцінка за підготовку :

_____ адн _____ ;

_____ адн _____ ;

_____ адн _____ ;

_____ адн _____ ;

_____ адн _____ .

Оцінка підрозділів на командно – штабному навчанні _____

Загальна оцінка командно-штабного навчання бригади _____

Керівник навчання _____

(посада, військове звання, підпис, власне ім'я та прізвище)

Висновок старшого начальника _____

(посада, військове звання, підпис, власне ім'я та прізвище)

“ _____ ” _____ 20__ р.

Перевірка боєздатності артилерійських підрозділів Збройних Сил України

Виведення підрозділів на полігони Збройних Сил України для перевірки боєздатності шляхом проведення тактичних навчань, контрольних занять з управління вогнем використанням штатної техніки та озброєння відповідно до плану, який розробляє старший командир (начальник).

Плани проведення ТН (КЗзУВ) з підрозділами відпрацьовуються на карті полігона на який вони виводяться та затверджується командиром (начальником) керівника ТН (КЗзУВ). З прибуттям на полігон і проведенням рекогносцировки керівником ТН (КЗзУВ), уточнюється план і графік проведення ТН (КЗзУВ), розглядається та узгоджується з начальником полігона.

Підрозділи виводяться на полігон у штатному складі – згідно зі списочною чисельністю. Зміна у штаті підрозділу, що виводиться, після отримання розпорядження на виведення для проведення ТН (КЗзУВ) забороняється.

Підготовка до виходу здійснюється під безпосереднім керівництвом відповідного командира за календарним планом.

Артилерійським частинам (підрозділам), що виведені на загальновійськові полігони, за результатами перевірки визначається загальна оцінка.

Загальна оцінка складається з оцінки за стан техніки і озброєння, за технічну та спеціальну підготовку, оцінки офіцерів зі стрільби і управління вогнем та оцінки за тактичні навчання і виставляється:

“відмінно” – якщо не менше 50 % оцінок “відмінно” (у тому числі за тактичні навчання), а решта не нижче “добре”;

“добре” – якщо не менше 50 % оцінок “добре” (у тому числі за тактичні навчання), а решта не нижче “задовільно”;

“задовільно” – якщо всі оцінки не нижче “задовільно”;

“незадовільно” – якщо не виконано вимог на – “задовільно”.

Додаток 31
до Курсу підготовки артилерії Збройних Сил України
(статті 107, 108)

ЗАТВЕРДЖУЮ
командир військової частини А0000
ПОЛКОВНИК

Віктор ПЕТРЕНКО
“ ___ ” _____ 20__ року

План
підготовки зі стрільби і управління вогнем військової частини А0000
на 20__ навчальний рік

№ з/п	Найменування заходів, тема, місце проведення	Хто залучається	Хто проводить	Грудень	...	Жовтень	Підготовчий період (листопад)	Бюджетні програми КПКВ, КЕКВ, стаття за якою здійснюється фінансування заходу	Загальна сума (тис. грн.)	Відмітка про виконання
1	2	3	4	5	6	7	8	9	10	11
1.	Підготовка офіцерів та сержантів									
1.1.	Самостійна підготовка офіцерів (за окремими планами)	Офіцери артилеристи	Керівники груп	У відповідності з планом самостійної підготовки						
1.2.	Теоретичні заняття	Група № 1	Керівник групи	9	6	5	9	КПКВ 2101020 КЕКВ 1140 ст. 1902	0,1	
		Група № 2	Керівник групи	5	10	7	7			
		Група № 3	Керівники груп	22	27	24	24			
		Група № 4	Керівники груп	24	15	11	26			
1.3.	Практичні заняття	Група № 1	Керівники груп	6	6	5	9			
		Група № 2		9	10	7	7			
		Група № 3		11	27	24	24			
		Група № 4		13	15	11	26			

1	2	3	4	5	6	7	8	9	10	11
1.4.	Тренування зі стрільби і управління вогнем офіцерів	Група № 1	Керівники груп	18	6	5	9			
		Група № 2		23	10	7	7			
		Група № 3		16	27	24	24			
		Група № 4		18	15	11	26			
1.5.	Навчальні та показові стрільби:	Офіцери артилеристи	Командири частин							
	навчально-бойова стрільба				21 № 3					
	навчальна стрільба				21 № 3	25 № 6 з ДП				
	показова стрільба						25 № 4 ПП			
1.6.	Конференції зі стрільби і управління вогнем	Офіцери артилеристи	Командир частини							
	у військовій частині				12					
	в оперативному командуванні					2				
1.7.	Змагання:									
1.7.1.	У військовій частині:									
	на кращого фахівця частини за фахом	Командири гармат, навідники, топогеод, обчислювачи, оператор ЕОМ	Комісія частини				18			

1	2	3	4	5	6	7	8	9	10	11
	на місцевості	Особовий склад частини	Командир частини			19		КПКВ 2101020 КЕКВ 1140 ст. 1902 ст. 4228	1,2 2,8	
	на гвинтівковому (малому) артилерійському полігоні						16	КПКВ 2101020 КЕКВ 1140 ст. 1902	1,2	
3	Заходи щодо керівництва, контролю за ходом підготовки зі С і УВ									
3.1	Постановка завдань на період навчання та надання допомоги щодо планування СіУВ	Кер. груп, НШ частини	Командир частини	8						
3.2	Перевірка організації та якості проведення тренувань з СіУВ	Керівники груп	Командир частини		21	25	25			
3.3	Контроль за виконанням індивідуальних завдань	Офіцери артилеристи	НШ кер. групи		14	11	18			
3.4	Узагальнення та впровадження досвіду кращих офіцерів з СіУВ	Офіцери артилеристи	Командир частини							
3.5	Огляди об'єктів навчальної матеріально-технічної бази та постановка завдань щодо її вдосконалення									
3.6	Огляди особистої екіпіровки офіцерів-артилеристів			27						
3.7	Підбиття підсумків зі стрільби і управління вогнем			29	30	28	29			

Заходи які проводяться:

ОК - червоний; частиною - синій; підрозділом - чорний.

Начальник артилерії військової частини А0000
підполковник Віктор ІВАНЕНКО

**Склад навчальних груп і розрахунок годин
на підготовку офіцерів та сержантів зі стрільби та управління вогнем**

Склад навчальних груп:

навчальна група № 1 командира бригади (начальника артилерії бригади):

керівник – командир бригади (начальник артилерії бригади);

склад:

заступник командира бригади (старший помічник начальник артилерії бригади);

начальник штабу бригади;

командири дивізіонів;

командир буар;

навчальна група № 2 начальника штабу бригади:

керівник – начальник штабу бригади;

склад:

заступник начальника штабу (СПНШ, ПНШ);

начальник оперативного відділення;

ст. помічник начальника оперативного відділення;

помічник начальника оперативного відділення;

начальник розвідки бригади (артилерії бригади);

навчальна група № 3 командира дивізіону:

керівник – командир дивізіону;

склад:

начальник штабу дивізіону;

начальник розвідки дивізіону (помічник начальника штабу – начальник ПУАР);

командири батареї;

командири взводів.

Навчальна група № 4 командира батареї

керівник – командир батареї;

склад – сержанти батареї.

Примітка. Під час проведення тренувань зі стрільби і управління вогнем, контрольних занять командири батареї є помічниками керівника навчальної групи та безпосередньо займаються підготовкою підпорядкованих командирів взводів та відповідають за їх підготовку;

в механізованих, аеромобільних (танкових) бригадах з офіцерами мінометних батареї механізованих (аеромобільних, повітрянодесантних) батальйонів створюється окрема група № 2, де керівником призначається старший помічник начальника артилерії бригади; плануючі, та звітні документи розробляються відповідно до таблиці №1, як для дивізіону за винятком пункту № 6;

в дивізіоні дозволяється створювати одну навчальну групу з сержантами під керівництвом одного з командирів батареї;

за рішенням командирів склад груп дозволяється змінювати.

Розрахунок годин за предметами навчання (варіант)

№ з/п	Предмет навчання	Кількість годин на рік	Терміни навчання				
			Кількість годин				
			Грудень	-	-	-	Листопад
1	Самостійна підготовка офіцерів	80	8	8	8	8	8
2	Теоретичні заняття (згідно з програмою (планом) індивідуальної підготовки):	26	2	2	4	3	-
	Проведення лекцій зі стрільби	10	2	-	-	3	-
	Групові заняття	8	-	2	2	-	-
	Семінари	8	-	-	2	-	-
3	Практичні заняття						
	Контрольні заняття з УВ частини	96	-	-	-	48	-
	Контрольні заняття з УВ дивізіонів	96	-	-	-	48	-
	Тренування зі СіУВ офіцерів (сержантів)	80	8	8	8	8	-
4	Навчальні та показові стрільби	24	-	-	-	12	-
5	Конференції	16	8	-	-	-	-
6	Змагання	28	-	-	-	14	-
	Всього	446	26	18	20	141	-

Примітка: розрахунок годин за предметами навчання поданий для частин повного складу.

Теоретичні заняття

- А. Перелік тем лекцій
- Б. Перелік тем групових занять
- В. Перелік тем семінарів

Примітка: зміст тем відповідно до Програми професійної підготовки.

Практичні заняття.**Теми тренувань із СіУВ (варіант)**

№ з/п	Вогневі завдання які відпрацьовуються		Дата проведення		№ з/п	Вогневі завдання, які відпрацьовуються		Дата проведення	
	3.1	3.2	5.01	7.01					
1	3.1	3.2	5.01	7.01	11				
2	3.3	6.1	12.01	14.01	12				
3	3.6	5.1	19.01	21.01	13				
4	3.9	6.2	26.01	28.01	14				
5	3.15	4.6	2.02	4.02	15				
6	3.21	5.4	9.02	11.02	16				

7	3.24	3.26	16.02	18.02	17				
8	3.27	4.5	23.02	25.02	18				
9	3.18	5.3	2.03	4.03	19				
10	4.3	6.5	9.03	11.03	20				

Примітка: номери завдань приведені відповідно до варіантів вогневих завдань.

План проведення науково-практичної конференції зі СіУВ

Тема: “Обговорення КПА ЗС України та вироблення практичних рекомендацій щодо порядку проведення та оцінки тактичних навчань дивізіону, батарей”.

Навчальні питання:

1. Підготовка тактичних навчань та занять з управління вогнем.
2. Проведення тактичних навчань та занять з управління вогнем.
3. Розбір та оцінка навчань та занять з управління вогнем.

План-розрахунок виконання бойових вогневих завдань в/ч 0000 на 20 _____ навчальний рік

№ з/п	Посада	В/звання	П. І. Б.	К-ть б/п згідно з нак. МО № 000		Перелік за планом до виконання орг. завдань згідно з КПА		К-ть вогн. завдань	Загальна витрата		Залишок	
				Шт.	Зам.	№ ВЗ	Витр. сн.		Шт.	Зам.	Шт.	Зам.
1	Ком. адн	000	0000	00	-	4ПП	0	0	00	-	0	-
2	Ком. батр	000	00000	00	0	3 сзр	0	0	00	00	0	-
	Всього			000	000		0	00	000	000	00	00

Перелік екіпіровки офіцера-артилериста:

штатна зброя;
 бінокль;
 секундомір;
 індивідуальні засоби захисту;
 польова сумка або портфель;
 компас;
 таблиці стрільби;
 посібник з вивчення матеріальної частини гармати;
 додаток до посібника з бойової роботи вогневих підрозділів;
 хордокутомір;
 циркуль-вимірювач або пропорціональний циркуль;
 курвіметр;
 офіцерська лінійка;
 планшет для карти;
 радіофікований пульта з необхідними довідковими таблицями;
 електричний ліхтар або підсвічував для стрільби вночі;
 олівці та гумки;
 ПРК;
 ніж для заточування олівців;
 блокнот запису зі СіУВ;
 зошит для нотаток з вивчення ПСіУВ, КПА артилерії та інших керівних документів;
 особиста книжка зі стрільби та управління вогнем офіцера-артилериста;
 ПСіУВ;
 КПА;
 вказівки щодо роботи груп самоприв'язки;
 вказівки щодо роботи метеопоста дивізіону;
 poradnik з вивчення правил стрільби та управління вогнем.

Засоби малої механізації:

ПЕОМ;
 прилад для розрахунків поправок на відхилення метеорологічних та балістичних умов стрільби від табличних;
 прилад для визначення установок для стрільби способом окомірної підготовки;
 прилад для складання “метеонаближеного”;
 лінійка для визначення установок для стрільби по карті;
 прилад для визначення витрат снарядів;
 модернізована логарифмічна лінійка для управління пунктами спостереження.

Примітка. Перелік екіпіровки офіцера-артилериста може бути змінений залежно від умов використання (в польових умовах, в класі, на МАП (ГАП) рішенням командира військової частини (відповідного начальника, керівника навчання (заняття)).

Варіанти завдань

Вогневі завдання та умови їх виконання

Завдання 3. Ураження нерухомої спостережувальної і неспостережувальної цілі вогнем із закритих вогневих позицій з пристрілюванням

3.1. Ураження нерухомої спостережувальної цілі, пристрілювання з далекоміром, поправка на зміщення не менше 5-00, стрільба ударна, ціль одиночна.

3.2. Ураження нерухомої спостережувальної цілі, пристрілювання, з далекоміром, поправка на зміщення менше 5-00, стрільба ударна, ціль групова.

3.3. Ураження нерухомої спостережувальної цілі, пристрілювання з далекоміром, ПЗ більше 5-00, стрільба ударна, ціль одиночна та групова, розрахунок коректур за допомогою ПРК.

3.4. Ураження нерухомої цілі, пристрілювання з далекоміром, ПЗ більше 5-00, стрільба ударна, ціль одиночна та групова, розрахунок коректур за допомогою ПУВ.

3.5. Ураження нерухомої цілі, пристрілювання з далекоміром, ПЗ менше 5-00, снаряд з дистанційним підривиком на повітряних розривах, ціль одиночна та групова.

3.6. Ураження нерухомої цілі, пристрілювання з далекоміром, ПЗ більше 5-00, снарядом з дистанційною трубкою на повітряних розривах, ціль одиночна та групова.

3.7. Ураження нерухомої спостережувальної цілі, пристрілювання з спряженим спостереженням, стрільба ударна, ціль одиночна, розрахунок коректур за допомогою ПРК.

3.8. Ураження, нерухомої спостережувальної цілі, пристрілювання з спряженим спостереженням, стрільба ударна, ціль одиночна, розрахунок коректур розрахунковим способом.

3.9. Ураження нерухомої спостережувальної цілі, пристрілювання з спряженим спостереженням, стрільба ударна, ціль групова, розрахунок коректур розрахунковим способом та за допомогою ПРК.

3.10. Ураження нерухомої спостережувальної цілі, пристрілювання з спряженим спостереженням, снарядами з дистанційною трубкою на повітряних розривах, ціль одиночна та групова.

3.11. Ураження нерухомої спостережувальної цілі, пристрілювання з спряженим спостереженням, снарядами з дистанційною трубкою на повітряних розривах, ціль одиночна та групова.

3.12. Ураження нерухомої спостережувальної цілі, пристрілювання з спряженим спостереженням, снаряди з дистанційною трубкою (підривиком) на наземних розривах з переходом на ураження на повітряних розривах.

3.13. Ураження нерухомої спостережувальної, цілі, пристрілювання з далекоміром, спряженим спостереженням, стрільба мортирна.

- 3.14. Ураження нерухомої спостережувальної цілі, пристрілювання за спостереженням знаків розривів (СЗР).
- 3.15. Ураження нерухомої спостережувальної цілі, пристрілювання з далекоміром, стрільба на рикошетах.
- 3.16. Ураження нерухомої спостережувальної цілі, пристрілювання з СЗР, стрільба на рикошетах.
- 3.17. Ураження нерухомої спостережувальної цілі, пристрілювання з далекоміром, снарядами з дистанційним підривноком.
- 3.18. Ураження нерухомої спостережувальної цілі, пристрілювання з далекоміром, снарядами з радіопідривноками.
- 3.19. Ураження нерухомої спостережувальної цілі під час стрільби вночі з далекоміром з підсвіченням цілі.
- 3.20. Ураження нерухомої спостережувальної цілі під час стрільби вночі з далекоміром димовими снарядами.
- 3.21. Ураження нерухомої цілі при стрільбі вночі, пристрілювання за допомогою секундоміра.
- 3.22. Ураження нерухомої спостережувальної цілі під час стрільби вночі, пристрілювання за допомогою спряженого спостереження.
- 3.23. Ураження нерухомої спостережувальної цілі, пристрілювання з СЗР, стрільба ударна, ПЗ не менше 5-00, ціль одиночна, групова.
- 3.24. Ураження нерухомої спостережувальної цілі, пристрілювання з СЗР, по цілях, які розміщені в безпосередній близькості від своїх військ.
- 3.25. Ураження нерухомої, спостережувальної цілі, пристрілювання з СЗР, снарядами з дистанційною трубкою.
- 3.26. Ураження нерухомої спостережувальної цілі з пристрілюванням по СЗР, стрільба ударна.
- 3.27. Ураження нерухомої спостережувальної цілі з пристрілюванням з СЗР, стрільба ударна, ПЗ не більше 5-00, ціль одиночна, групова.
- 3.28. Ураження нерухомої спостережувальної цілі з пристрілюванням по графіку в горах, стрільба ударна.
- 3.29. Ураження нерухомої спостережувальної цілі, пристрілювання провішуванням площини, стрільба в горах, стрільба ударна.
- 3.30. Стрільба на зруйнування, ціль одиночна, стрільба ударна.
- 3.31. Стрільба на зруйнування, ціль групова, стрільба ударна.
- 3.32. Ураження нерухомої спостережувальної цілі, пристрілювання за допомогою звукової розвідки, визначення коректур розрахунковим способом.
- 3.33. Ураження нерухомої спостережувальної цілі, пристрілювання за допомогою підрозділів звукової розвідки, визначення коректур розрахунковим способом.
- 3.34. Ураження нерухомої спостережувальної цілі, пристрілювання з РЛС підручною батареєю.
- 3.35. Ураження нерухомих спостережувальних цілей, пристрілювання з РЛС кожною батареєю.

3.36. Ураження нерухомої спостережувальної цілі, пристрілювання з БпАК за СЗР.

3.37. Ураження нерухомої спостережувальної цілі, пристрілювання з БпАК послідовним контролем по сторонам світу.

3.38. Ураження нерухомої спостережувальної цілі, пристрілювання з СЗР підручною батареєю.

3.39. Ураження нерухомої спостережувальної цілі, пристрілювання з СЗР кожною батареєю.

3.40. Ураження нерухомої спостережувальної цілі, пристрілювання з далекоміром кожною батареєю.

3.44. Ураження нерухомої спостережувальної цілі, снарядами з дистанційною трубкою

Завдання 4. Ураження нерухомої спостережувальної і неспостережувальної цілі із закритої вогневої позиції без пристрілювання

4.1 Ураження нерухомої спостережувальної цілі на підставі повної підготовки дивізіоном, батареєю, ціль групова, розміри більше за максимальні.

4.2 Ураження нерухомої спостережувальної цілі на підставі повної підготовки дивізіоном, батареєю, ціль групова, розміри більше за максимальні.

4.3 Ураження нерухомої неспостережувальної цілі на підставі повної підготовки дивізіоном, батареєю:

- а) пускових установок,
- б) артилерійських, ракетних та зенітних батарей,
- в) живої сили та вогневих засобів,
- г) окремих цілей (КП, РЛС, ПУ та ін.)

4.4 Ураження нерухомої неспостережувальної цілі на підставі даних пристрілювання (створення) реперів попереднім розрахунком поправок та побудови графіків розрахованих (пристріляних) поправок.

4.5 Ураження нерухомих неспостережувальної цілей на підставі даних пристрілювання.

4.6 Ураження нерухомих неспостережувальної цілей під час стрільби в горах на підставі повної підготовки та використання гірських таблиць стрільби.

4.7 Ураження нерухомої неспостережувальної цілі під час стрільби в горах на підставі пристрілювання (створення) реперів з попереднім розрахунком поправок та побудови графіків розрахованих (пристріляних) поправок.

Завдання 5. Ураження рухомих спостережених і неспостережених цілей вогнем із закритих вогневих позицій

5.1 Ураження колон противника на підставі ПП, при залученні для розвідки та коректування вогню РЛС (СНАР).

5.2 Ураження колон противника на підставі перенесення вогню за даними створення (пристрілювання) реперів під час залучення для розвідки та коректування вогню РЛС (СНАР).

5.3 Ураження колон противника на підставі ПП або за даними створення (пристрілювання) реперів під час використання для розвідки та коректування вогню далекоміра.

5.4 Ураження колон противника під час використання для розвідки та коректування вогню вертольота.

5.5 Постановка планового НЗВ під час ураження атакуючих підрозділів противника.

5.6 Постановка позапланового НЗВ під час ураження атакуючого противника.

Завдання 6. Ураження спостережувальної і неспостережувальної цілі перенесенням вогню від репера (цілі)

6.1 Ураження спостережувальної цілі на підставі перенесення вогню під час створення фіктивного репера за допомогою далекоміра, стрільба ударна.

6.2 Ураження спостережувальної нерухомої цілі на підставі перенесення вогню під час створення фіктивного репера за допомогою далекоміра, стрільба ударна, ціль групова.

6.3 Ураження спостережувальної нерухомої цілі на підставі перенесення вогню під час створення фіктивного репера за допомогою спряженого спостереження, стрільба ударна, ціль одиночна.

6.4 Ураження спостережувальної нерухомої цілі на підставі перенесення вогню від репера під час створення фіктивного репера за допомогою спряженого спостереження, стрільба ударна, ціль групова.

6.5 Ураження неспостережувальної нерухомої цілі на підставі перенесення вогню під час створення фіктивного репера за допомогою далекоміра, стрільба ударна, ціль групова.

6.6 Ураження неспостережувальної нерухомої цілі на підставі перенесення вогню від репера під час створення фіктивного репера за допомогою спряженого спостереження.

6.7 Ураження неспостережувальної нерухомої цілі на підставі пристрілювання дійсного репера, стрільба ударна, ціль одиночна.

6.8 Ураження нерухомої спостереженої цілі на підставі пристрілювання дійсного репера, стрільба ударна, ціль групова.

6.9 Ураження неспостереженої нерухомої цілі на підставі перенесення вогню дійсного репера, стрільба ударна, ціль одиночна.

6.10 Ураження неспостереженої нерухомої цілі на підставі перенесення вогню від дійсного репера, стрільба ударна, ціль одиночна.

6.11 Ураження нерухомої неспостереженої цілі на підставі перенесення вогню від фіктивного репера, створеного за допомогою далекоміра під час стрільби в горах, ціль групова, одиночна.

6.12 Ураження нерухомої неспостереженої цілі на підставі перенесення вогню від фіктивного репера, створеного за допомогою спряженого спостереження під час стрільби в горах, ціль групова та одиночна.

6.13 Ураження спостережувальної нерухомої цілі на підставі перенесення вогню від дійсного репера під час стрільби в горах, ціль групова та одиночна.

6.14 Ураження неспостережувальної нерухомої цілі на підставі перенесення вогню при стрільбі в горах:

а) від фіктивного репера, створеного за допомогою далекоміра, ціль групова, одиночна,

б) від фіктивного репера, створеного за допомогою спряженого спостереження, ціль одиночна, групова:

в) від дійсного репера, ціль одиночна, групова.

6.15 Ураження спостереженої нерухомої цілі на підставі перенесення вогню від фіктивного репера створеного з далекоміром снарядами з дистанційним підривноком, ціль одиночна та групова.

6.16 Ураження нерухомої спостереженої цілі на підставі перенесення вогню від фіктивного репера створеного з далекоміром снарядами з дистанційним підривноком, ціль одиночна та групова.

6.17 Ураження нерухомої спостережувальної цілі перенесенням вогню від фіктивного репера, створеного за допомогою спряженого спостереження снарядами з дистанційною трубкою, ціль одиночна та групова.

6.18 Ураження спостереженої цілі на підставі перенесення вогню від репера:

а) фіктивного, створеного з далекоміром, снарядами з дистанційним підривноком, ціль одиночна та групова;

б) фіктивного репера, створеного за допомогою далекоміра снарядами з дистанційною трубкою, ціль одиночна та групова;

в) фіктивного репера, створеного за допомогою спряженого спостереження снарядами з дистанційним підривноком;

г) фіктивного репера, створеного за допомогою спряженого спостереження снарядами з дистанційною трубкою.

6.19 Ураження нерухомої спостереженої цілі на підставі перенесення вогню від фіктивного репера, створеного за допомогою спряженого спостереження снарядами з дистанційною трубкою, ціль одиночна, групова.

6.20 Ураження нерухомої спостереженої цілі на підставі перенесення вогню від репера при стрільбі в горах, ціль групова та одиночна:

а) снарядами з дистанційним підривноком з далекоміром;

б) снарядами з дистанційною трубкою з далекоміром;

в) снарядами з дистанційним підривноком зі спряженим спостереженням;

г) снарядами з дистанційною трубкою зі спряженим спостереженням.

Завдання 7. Осліплення, освітлення, задимлення цілей, дистанційне мінування місцевості, розповсюдження агітаційного матеріалу

7.1 Стрільба на осліплення спостережних пунктів (електронно-оптичних засобів) та вогневих засобів противника.

7.2 Стрільба на освітлення для розвідки цілей.

7.3 Стрільба на освітлення для забезпечення пристрілювання та коректування вогню в ході стрільби на ураження.

7.4 Стрільба на освітлення спостереження об'єктів атаки (контратаки) загальновійськових підрозділів.

7.5 Стрільба на осліплення для спостереження за атакуючим (контратакуючим) противником, у тому числі на рубежах загороджувального вогню.

7.6 Стрільба на освітлення для забезпечення стрільби ПТРК та гармат прямою наводкою.

7.7 Постановка світлових орієнтирів та світлових створів.

7.8 Стрільба на задимлення вогневих засобів, КП та інших об'єктів противника.

7.9 Постановка димової завіси з пристрілюванням по вимірюваних відхиленнях.

7.10 Постановка димової завіси з пристрілюванням СЗР.

7.11 Стрільба димовими снарядами для підпалення об'єктів противника з пристрілюванням по СЗР.

7.12 Стрільба димовими снарядами для підпалення об'єктів противника з пристрілюванням по виміряних відхиленнях.

7.13 Стрільба касетними боєприпасами для дистанційного мінування місцевості.

7.14 Стрільба агітаційними снарядами по районах, що не спостерігаються.

7.15 Стрільба агітаційними снарядами по районах, що спостерігаються.

У плані бойової підготовки частини (підрозділів) вказуються:

У першому розділі „Підготовка офіцерів і сержантів”:

дати (дні тижня) та час самостійної підготовки;

дати (дні тижня) проведення теоретичних занять зі стрільби і управління вогнем артилерії в системі командирської підготовки:

дати (дні тижня) проведення тренувань зі стрільби і управління вогнем.

дата проведення конференції зі стрільби та управління вогнем;

дата змагань зі стрільби та управління вогнем офіцерів - артилеристів.

У другому розділі “Підготовка підрозділів”:

дати проведення комплексних занять з батареями;

дати проведення контрольних комплексних занять з батареями;

дати проведення контрольних занять (тренувань) з управління вогнем підрозділів і частини окремо за видами занять (з бойовою стрільбою, на місцевості, на ГАП, МАП, навчальних класах);

дати проведення зборів з особовим складом контрольних груп.

У розділі “Керівництво”:

дати підведення підсумків підготовки зі стрільби і управління вогнем.

Додаток 32
до Курсу підготовки артилерії Збройних Сил України
(стаття 240)

ЗАТВЕРДЖУЮ
командир військової частини А0000
полковник

Віктор ПЕТРЕНКО
“ ____ ” _____ 20__ року

ПЛАН
самостійної підготовки зі стрільби і управління вогнем
з офіцерами військової частини 0000 на 20__ навчальний рік

Місяці	Порядок виконання завдання	№ з/п	посада	в/з	І.П.	Термін виконання завдання	№ з/п	посада	в/з	І.П.	Термін виконання завдання
		1	Ком адн	п/п-к	М.Чуб	2	Ком батр	к-н	В.Ткач	6	
1	2	3			4	5			6		
С і ч е н ь	Зміст завдання										
	Рекомендована література										
	Контроль виконання										

Начальник артилерії військової частини А0000
підполковник Віктор ІВАНЕНКО

Додаток 33
до Курсу підготовки артилерії Збройних Сил України
(стаття 107)

Документи керівництва підготовкою зі СіУВ артилерії

№ з/п	Назва документа	Відпрацьовується в		
		частина	дивізіон	батарея
1	План підготовки зі СіУВ з додатками	+	+	-
2	План самостійної підготовки зі СіУВ	+	+	-
3	Витяг з плану підготовки зі СіУВ	-	-	+
4*	Розклад занять зі СіУВ з офіцерами (сержантами)	+	+	+
5	План проведення тренування зі СіУВ з офіцерами	+	+	+
6	План проведення тренування зі СіУВ з сержантами	-	-	+
7	План проведення практичного заняття	+	+	+
8	План проведення тренування з бойової роботи на техніці, озброєнні та приладах	-	+	+
9	План проведення занять з виконання: - залікових вогневих завдань; - навчальних та показових стрільб артилерії	+	+	+
		+	+	-
10	План проведення конференції зі СіУВ	+	-	-
11	Блокнот із записами виконання залікових вогневих завдань офіцерами (сержантами)	+	+	+
12**	Журнал обліку підготовки зі СіУВ	+	+	+
13	Особиста книжка офіцера-артилериста	+	+	+
14	План підведення підсумків підготовки зі СіУВ за місяць	+	+	-
15	Розділ в наказ за підсумками бойової підготовки за місяць	+	-	-
16	Наказ про результати підготовки зі СіУВ (1 раз в рік)	+	-	-

Примітка:

* в розкладах занять включати всі заходи, які передбачені планом підготовки зі СіУВ; розклад занять батареї відпрацьовувати на основі розкладу занять дивізіону і включати лише ті заходи, які будуть проводитись командирами батареї та взводів;

** в журналі обліку підготовки зі СіУВ передбачати наступні розділи: практичні заняття; тренування зі СіУВ; навчальна (показова стрільба); залікові (бойові) вогневі завдання; теоретичні заняття (лекції, групові вправи, семінари); конференції; облік виконання нормативів; облік проведення тренувань з бойової роботи на техніці, озброєнні та приладах; зауваження старших начальників (командирів).

